

T-Expand Standard

Expanderande drevband för fogning och tätning vid nyinstallation av fönster och dörrar.

Viktigt!

- I botten av öppningen rekommenderar vi användningen av en sekundärtätning (underliggande tätskikt) som Flexseal-T. Tejpen avser att skydda stommen och monteras innan fönster- eller dörrmontaget.
- Applicerbar yta skall vara rengjord och torr samt fri från lösa partiklar, fett eller silikon. Fogytorna skall vara jämna och släta.
- Spalter skall vara parallellt vinkelräta i djupet så att vinklade underlag undviks. Vissa ojämnheter kan absorberas av bandet men länge linjer med vinkel ger bandet osäker fixering.
- I sten-/tegelfasader med ojämna spaltytor skall fogarna fyllas och slätas till så att plana underlag uppnås.
- Montera bandet några millimeter in i spalten så att tryckande eller droppande vatten på utsidan inte leds direkt in i bandet.
- Vid kallare monteringsstemperatur (och/eller vid låg luftfuktighet) kan expansionstiden avsevärt förlängas. Upp till flera dagar i vissa fall. Det normala ligger dock mellan 0,5-3 h (ca +20 C°). Förhöjd temperatur (och luftfuktighet) eller försiktig värmning påskyndar förloppet.
- Efter att ha klippt bandet till rätt längd återförslut rullen med tejp eller en låsklämma vid tejpänden.
- Vid uppkomna otätheter i utfört montage (som hörn eller skarv) komplettera och försegla med tätningsmassa T-Fix. Detta kan ske på utsidan eller inifrån efter fullgod expansion.
- Rullar skall lagras i skydd för värme och solljus. Kan med fördel förvaras svalt/kallt innan montage i varmare väderlek.

Verktyg och tillbehör

- Mätstock eller måttband
- Kniv eller sax
- Tätningsmassa T-Fix

1.

Avlägsna lös smuts och rester i fönsteröppningen. Murverk med fogar och grövre ytor ska utjämnas. Rengör också från damm, oljor och annan smuts.

2.

Mät hela öppningen. Bestäm den maximala spalten som uppstår mellan fönstret och öppning. Kontrollera att lämpligt band har valts för den aktuella spalten. Bestäm längden på tejpens från de enskilda sidorna av fönsterramen. Ta hänsyn till hörnavsluten. För att beräkna åtgång av drevbandet räkna med fönstrets omkrets och lägg till cirka 30 mm för varje hörn.

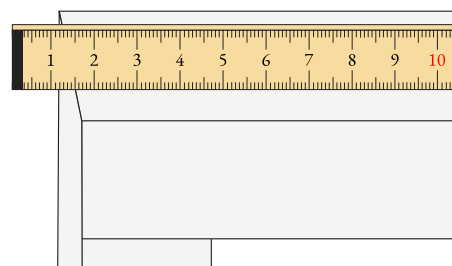

3.

Använd, från fönsterleverantören, rekommenderade infästningar och eventuella stöd för justering och lastupptagning. Vid upplag som klossar/ nivåskruv i botten eller bredare karminfästningar skär runt och ta bort del av bandet. Alternativt kan nivåskruven vändas och skruvas in i bandet med huvudet nedåt. Vid upplag i botten är generellt, för bandet, nivåskruv att föredra.

4.

Öppna rullen genom att avlägsna låstejpen runt rullen. Skär av yttersta bandändan rakt. Efter att ha klippt bandet till rätt längd återförslut rullen med tejp, eller en låsklämma.

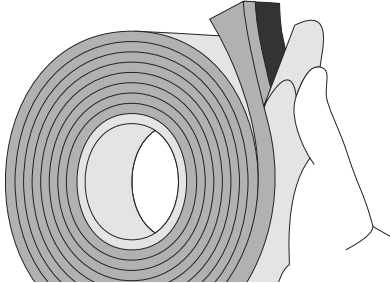

5.

Avlägsna skyddsfolien på bandets undersida. Börja vid hörn, skjut ut bandet lika mycket som spaltmättet plus ca 3 mm ytterligare. Kontrollera att den grå insidan av bandet är vänd mot fönstrets insida.

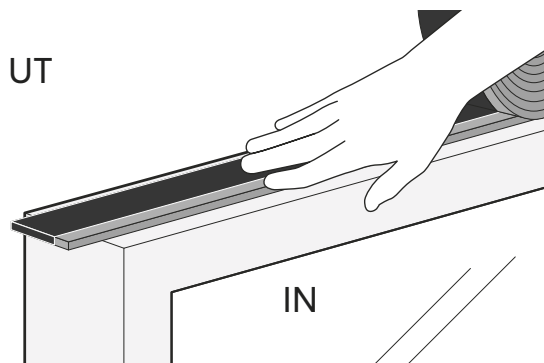

6.

Tryck fast bandet, med klisterytan neråt, mot och längs karmen. Placeringen av bandet skall vara med bandets svarta sida/kant ca 1 mm från karmens kant mot utsidan (fönstrets utsida). Översträck inte bandet vid appliceringen då det hämmar expansionen. Tryck fast noga vid avslutande hörn.

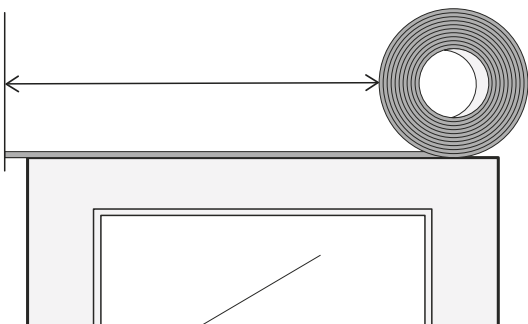

7.

Det expanderande drevbandet ska avslutas utskjutande i hörnen för att hörnen ska bli täta. För att detta skall uppnås skall extra längd läggas till i den avslutande änden mot hörn. Den extra längden är spaltmättet, plus ca 3 mm ytterligare.

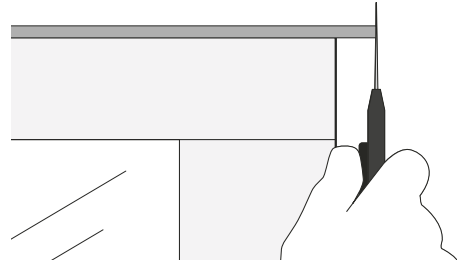

8.

Montera drevbandet på båda sidor av fönstret tätt upp emot undersidan av utstickande band ovanför.

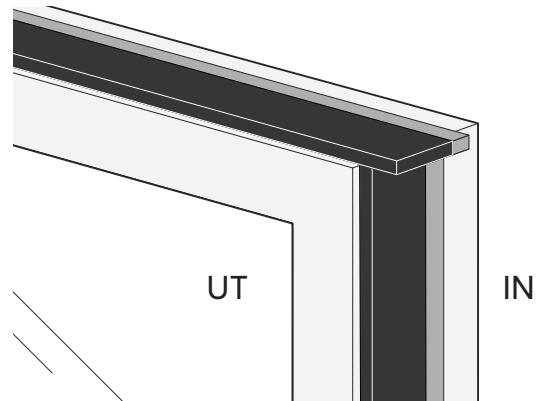

9.

Se till att de båda banden på fönstrets karmsidor följer utsidan av fönstret men anpassas och eventuellt svänger in något bakåt i position av karmbredden. Detta för att ta hänsyn till fönsterkarmens spårning i nedre framkant för bleck/plåt.

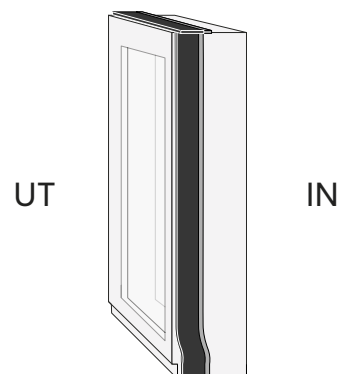

10.

Avsluta banden på båda sidor av fönstret utan utstick. Bandet i botten ska monteras likt ovansida med utskjut på båda sidor för att få täta hörn. Den extra längden är spaltmättet, plus ca 3 mm ytterligare. Banden ska mötas i hörnen, här drevbandet på sidorna dragits in för att ta hänsyn till blecket ska även bandet i botten flyttas in motsvarande bredd.

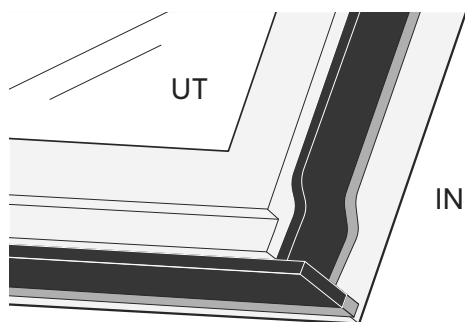

11.

Hål för karmskruvarna skall borrar i bandet beroende av storleken på skruven. Hålen kan borrar genom det fortfarande komprimerade och monterade bandet.

12.

Det expanderade drevbandet kan skarvas på längden vid behov. Skär av båda ändarna rakt och ta till 20 mm extra i längd (10+10 mm). Tvinga ned och tryck ändarna stumt mot varandra så att de bildar en tät skarv.

