



Table Tennis
Bordtennis
Bordtennis
Pöytätennis

Manual | Brugsanvisning | Instruktionsbok | Ohjeet



Art. no. 809-010
EAN 5705858717773

Imported by / Importeret af
NSH NORDIC A/S
Virkefeltet 4
8740 Braedstrup
Denmark

Made in PRC

TABLE TENNIS TABLE INSTRUCTION

Assembly Instructions

PLEASE READ ALL THE INSTRUCTIONS BEFORE ASSEMBLY

Preparation for use

1. Open the carton and check to ensure all accessories and fittings are complete.
2. Install 'T' leg according to figure 1 above.
3. Tighten all screws and turn table up right way ready for use.

1. Carefully lay both table tops flat and face down on a soft surface. Unlock and unfold pre-assembled table top, using two iron plates to fix 'T' leg into designated position and ensure marking tape lines up on each side, see figure 1.

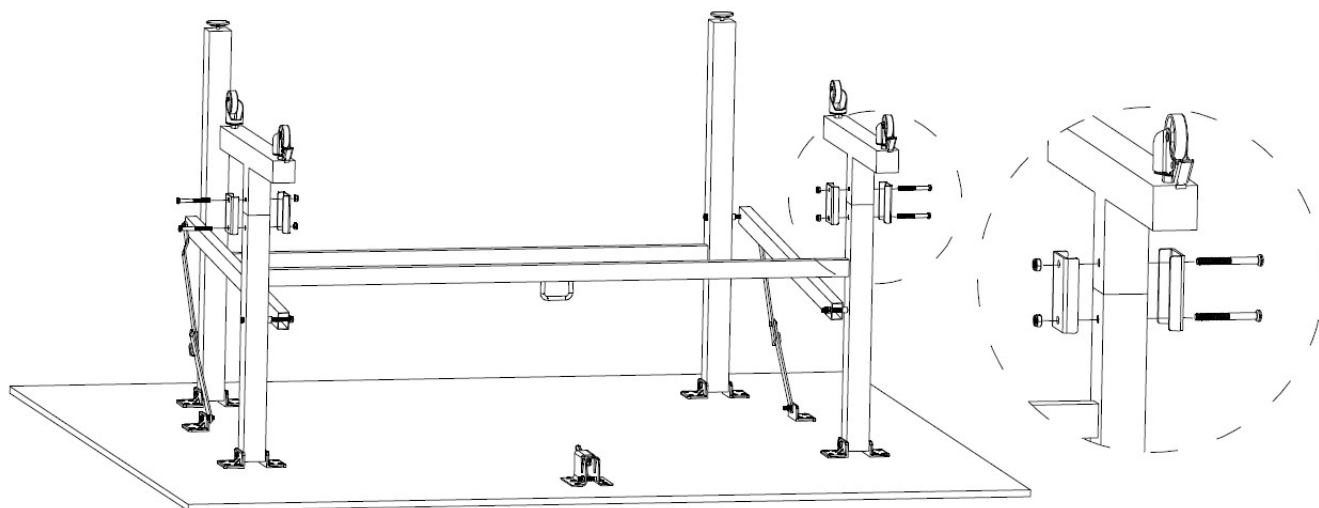

Care and Maintenance for use of your Table

1. This item is very heavy. A minimum of two persons should be used to assemble or move the table.
2. Two pieces of table top have to be separated before folding or opening.
3. Do not place table outside for playing.
4. Do not beat on surface of table with paddle.
5. Do not place hot goods on table top.
6. Do not place heavy goods on table to avoid distortion.
7. Do not use table for any other exercise other than table tennis.
8. Do not move table around quickly on rugged ground.
9. Keep table in a dry, well ventilated area to avoid exposure to sun and rain, which will warp the table.
10. All wheels and feet can be adjusted slightly to ensure level playing surface.

Operation Method

Security Lock Operation

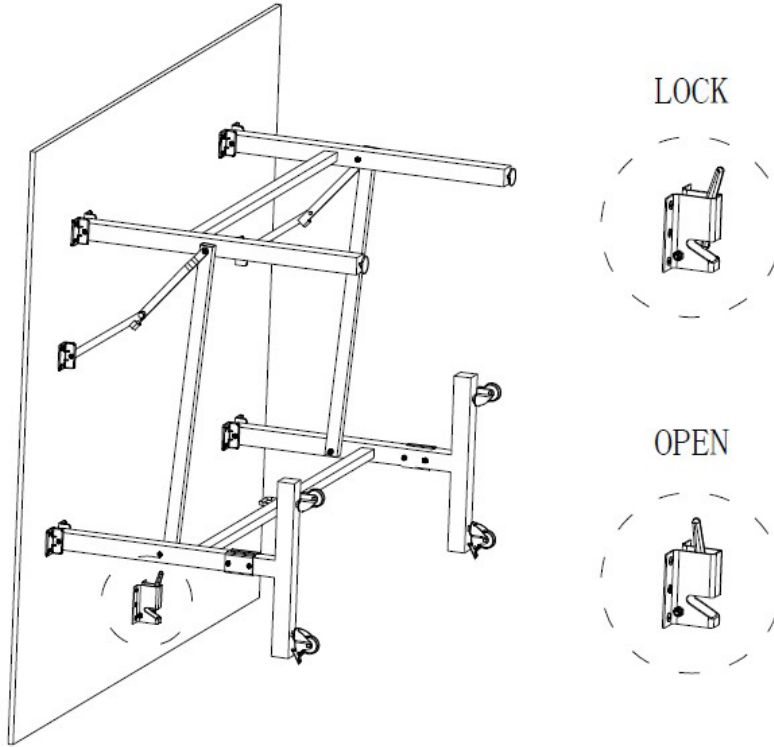

Release the lock before opening the Table Tennis Table and lock it prior to folding the table.

Leg Hinge Wheel Operation

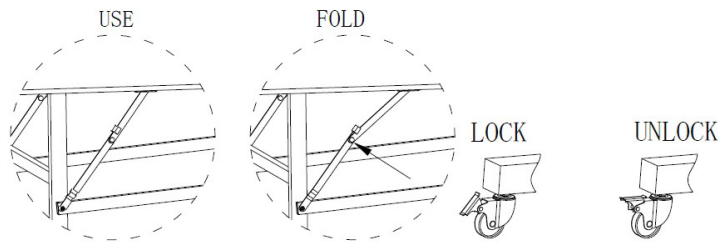

Straighten hinge when using table and collapse hinge to fold table. Lock wheel tightly when using table and unlock for moving and storing.

Height Adjusting Method

The wheel height can be adjusted to a maximum of 15 mm.
The foot height can also be adjusted to a maximum of 15 mm.

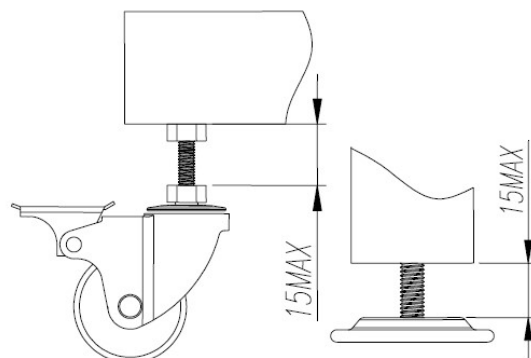

BORDTENNISBORD SAMLEVEJLEDNING

Venligst læs vejledningen igennem før samling påbegyndes

Før samling

1. Der bør mindst være 2 personer til at samle, løfte og vende bordet.
2. Åben forpakningen og kontroller, at alle tilbehør og dele er indeholdt.
3. Montér de 4 T-stykker (ben til hjul) som vist på tegningen nedenfor.
4. Spænd bolte og hjul, således du får et stabilt bord. Vend bordet og det er klart til brug.

Samling

1. Begge borddele lægges forsigtigt på et blødt underlag med spillepladen nedad. Udløs låsen til benene. (se side 3) og fold benene ud på det forsamlede bord. Monter de 2 T-stykker på begge borddele som vist på tegningen nedenfor. T-stykkerne monteres hver især med 2 stykker pladejern og medsendte bolte. Derefter skrues hjulene på T-stykkerne som vist på tegningen.

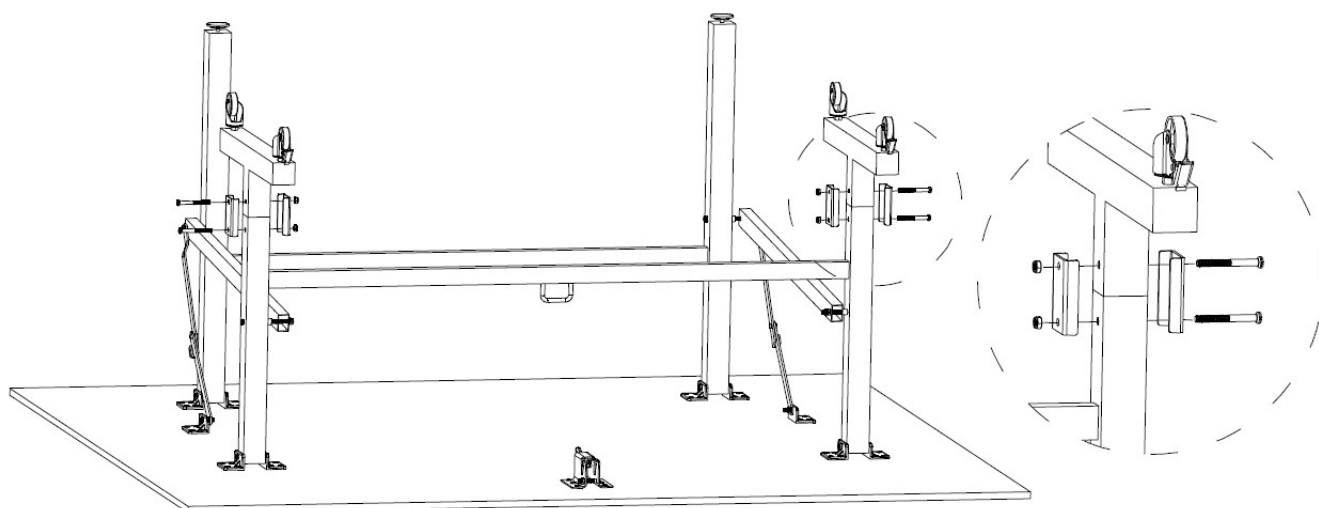

Brug og vedligeholdelse af dit bordtennisbord

1. Dette produkt er tungt. Der bør være mindst 2 voksne personer til samling og flytning af bordet.
2. De 2 borddele skal adskilles før de klappes ud eller klappes sammen.
3. Anvend ikke bordet udendørs.
4. Placer ikke varme genstande på bordet.
5. Placer ikke tunge genstande på bordet, herved er der risiko for bordet bliver skævt.
6. Flyt forsigtigt bordet, når dette er nødvendigt.
7. Opbevar bordet i et tørt og velventileret rum. Dette for at undgå bordet vrider / slår sig.
8. Alle hjul og ben kan justeres i højden, således bordet kan blive helt lige og plan.

Sådan gør du:

Sikkerhedslåse

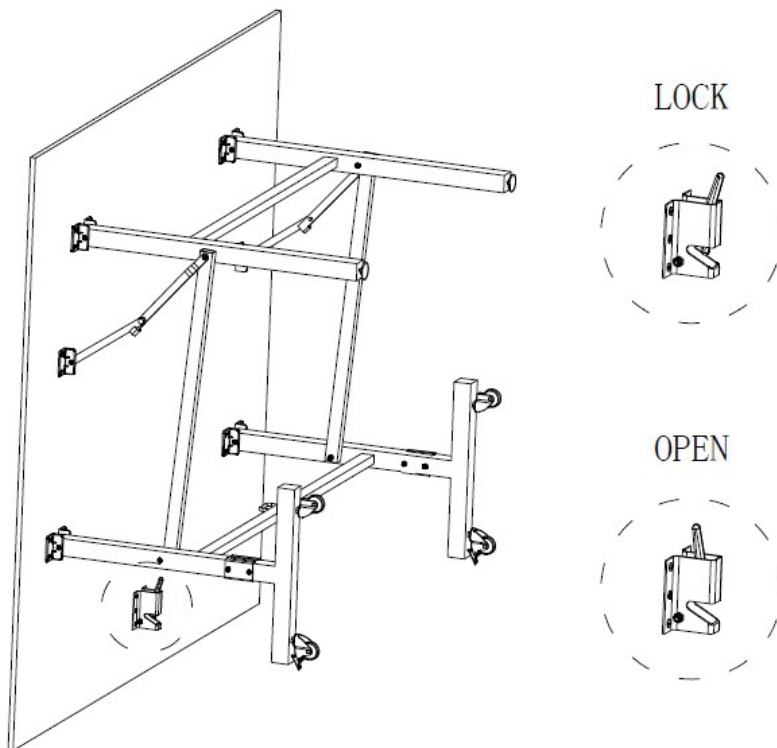

Åben for låsen for at folde benene ud. Fold benene sammen og lås, når bordet skal flyttes/opbevares.

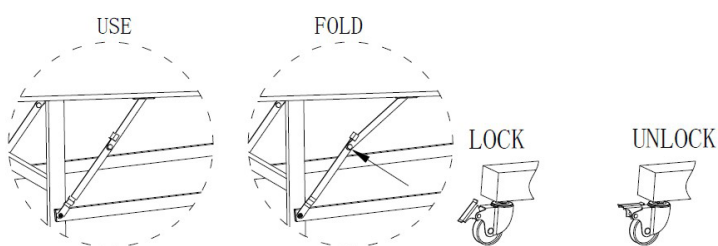

Fold beslaget helt ud, når bordet skal anvendes, når bordet skal opbevares/flyttes foldes beslaget helt sammen som vist på tegningen. Lås hjulene, når bordet skal anvendes. Lås hjulene op, når bordet skal flyttes / opbevares.

Justering og stabilisering af bordet

Hjul og støtteben kan justeres i højden maks 15 mm.

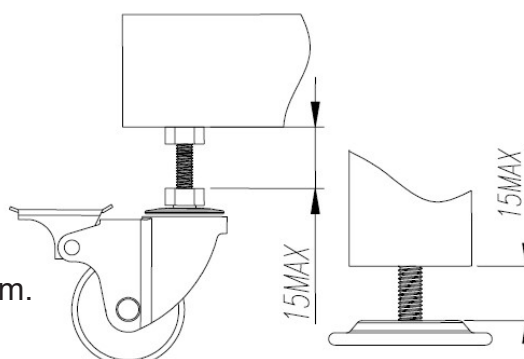

BORDTENNISBORD INSTRUKTIONSBOK

Läs vänligen igenom instruktionsboken innan monteringen påbörjas

Innan montering

1. Det bör minst vara två personer till att montera, lyfta och vända bordet.
2. Öppna förpackningen och kontrollera att alla tillbehör och delar är inkluderade.
3. Montera de fyra T-styckena (ben till hjul) som visat på teckningen nedanför.
4. Spänn åt bultar och hjul så att du får ett stabilt bord. Vänd bordet och det är redo att användas.

Montering

1. Bägge bordsdelar läggs på ett mjukt underlag med spelplattan nedåt. Lås upp låsen till benen (se sida 3) och fäll ut benen på det förmonterade bordet. Montera de två T-styckena på bägge bordsdelar som visat på teckningen nedanför. T-styckena monteras vardera med två plåtjärn och medföljande bultar. Därefter skruvas hjulen på T-styckena som visat på teckningen.og medsendte bolte. Derefter skrues hjulene på T-stykkerne som vist på tegningen.

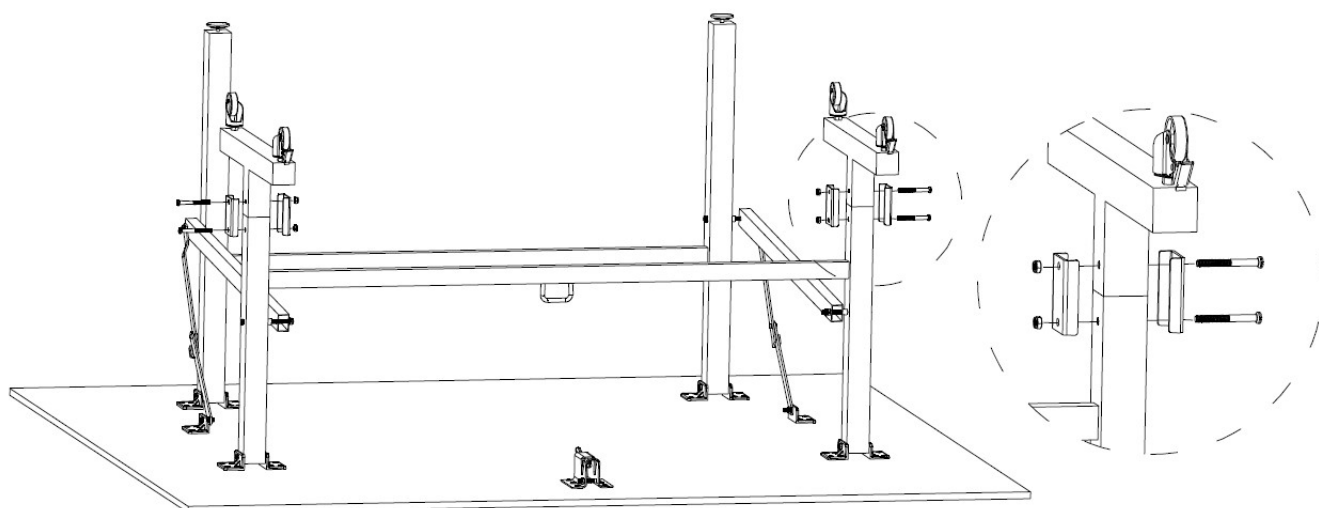

Användning och underhåll av ditt bordtennisbord

1. Denna produkt är tung. Det bör minst vara två vuxna till montering och flyttning av bordet.
2. De två bordsdelarna ska tas isär innan de fälls ut eller fälls ihop.
3. Använd inte bordet utomhus.
4. Placera inte varma objekt på bordet.
5. Placera inte tunga objekt på bordet, annars är det risk att bordet blir skevt.
6. Flytta försiktigt bordet när detta är nödvändigt.
7. Förvara bordet i ett torrt och välventilerat rum. Detta för att undvika att bordet vrider/slår sig.
8. Alla hjul och ben kan justeras i höjden så att bordet kan bli helt jämnt och plant.

Så gör du:

Säkerhetslås

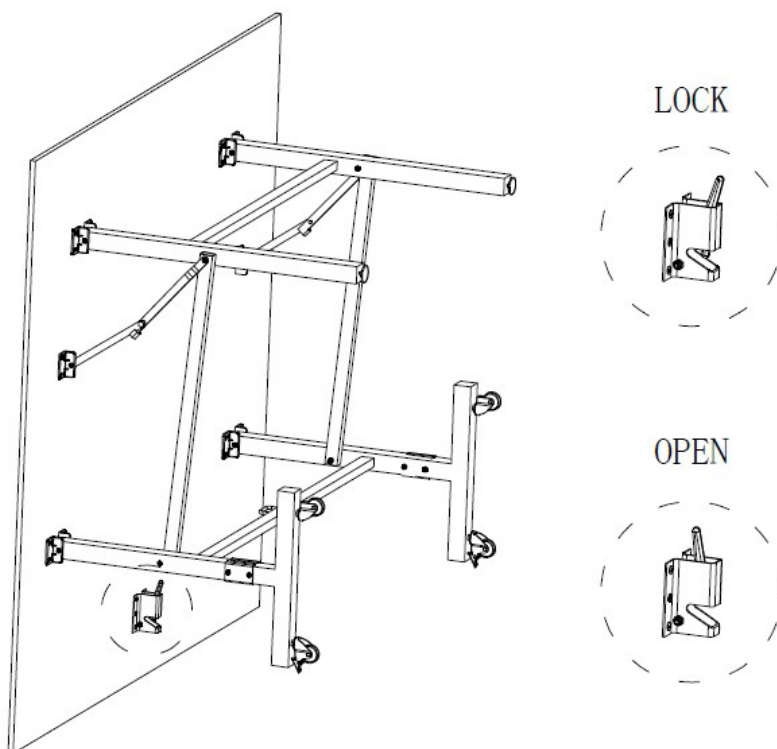

Öppna låsen för att fälla ut benen och lås när bordet ska flyttas/förvaras.

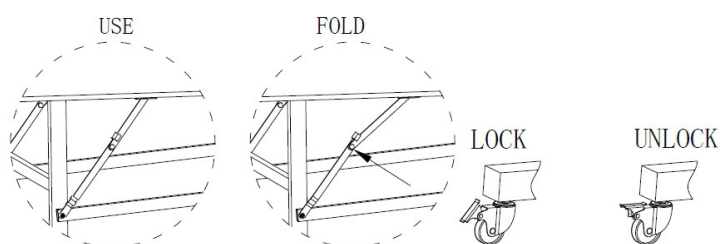

Fäll ut beslaget helt när bordet ska användas, när bordet ska förvaras/flyttas fälls beslaget ihop helt som visat på teckningen. Lås hjulen när bordet ska användas. Lås upp hjulen när bordet ska flyttas/förvaras.

Justering och stabilisering av bordet

Hjul och stödben kan justeras i höjden max 15 mm.

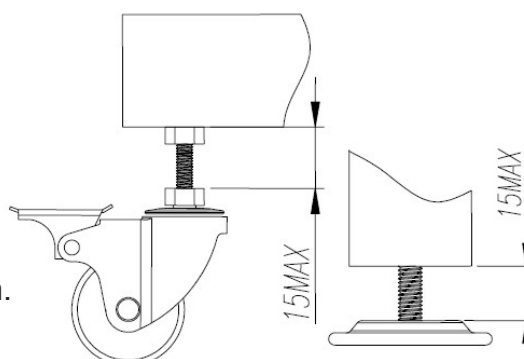

PÖYTÄTENNIS

Kokoamisohjeet

LUE KAIKKI OHJEET ENNEN ASENNUSTA

Valmistelu käyttöä varten

1. Avaa pakkaus ja tarkista, että kaikki osat ja tarvikkeet ovat mukana ja ehjiä.
2. Asenna T-jalat kuvan 1 mukaisesti pöytälevyn ollessa lattiaa vasten pehmeällä pinnalla.
3. Kiristä kaikki ruuvit ja käännä pöytä oikein päin käyttövalmiina.

Kuva 1. Aseta molemmat pöytälevyt varovasti nurinpäin tasaiselle ja pehmeälle pinnalle. Avaa jalkojen lukitus ja avaa jalat. Kiinnitä T-jalat kukin kahdella metallilevyllä määritettyyn asentoon ja varmista, että merkkiteipit ovat linjassa molemmilla puolilla, katso kuva 1.

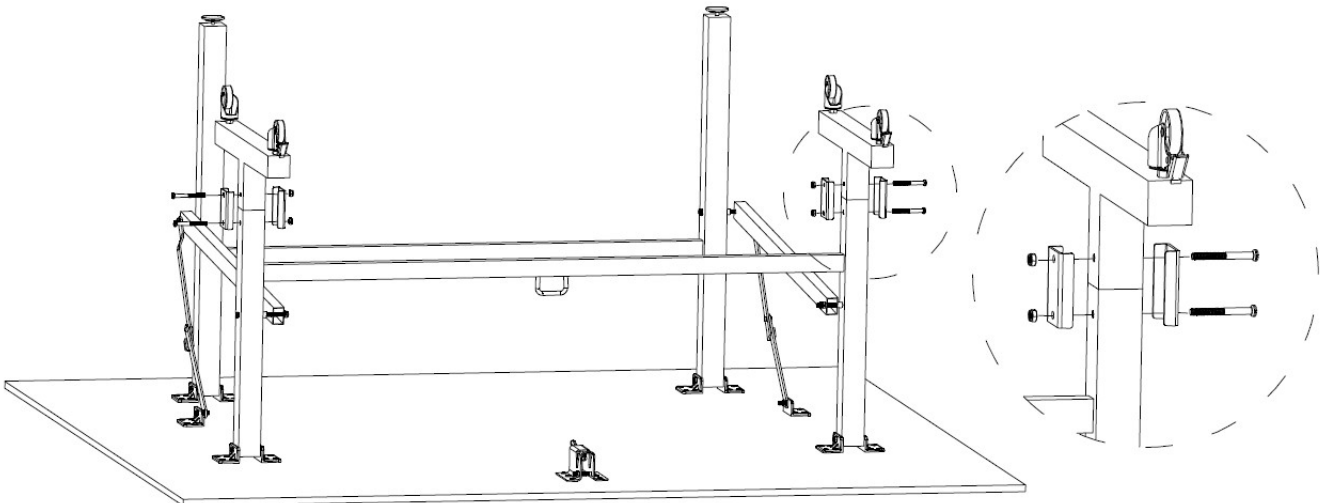

Hoito ja ylläpito

1. Tämä pöytä on erittäin raskas. Pöydän kokoamiseen tai siirtämiseen tulisi käyttää vähintään kahta henkilöä.
2. Pöydän puolikkaat on erotettava toisistaan ennen taittamista tai avaamista.
3. Älä käytä pöytää ulkona.
4. Älä lyö pöydän pintaa mailalla.
5. Älä aseta kuumia esineitä pöydälle.
6. Kolhujen välttämiseksi, älä aseta raskaita esineitä pöydälle.
7. Älä käytä pöytää mihinkään muuhun harrastukseen kuin pöytätennikseen.
8. Älä rullaa pöytää lujalla vauhdilla.
9. Pidä pöytää kuivassa, hyvin ilmastoidussa tilassa ja vältä pöydän altistumista auringolle ja kosteudelle.
10. Kaikkia pyöriä ja jalkoja voidaan säätää hieman pöydän saamiseksi vaakasuoraan.

Käyttö:

Turvalukon käyttö: lock=lukko kiinni, open=lukko auki

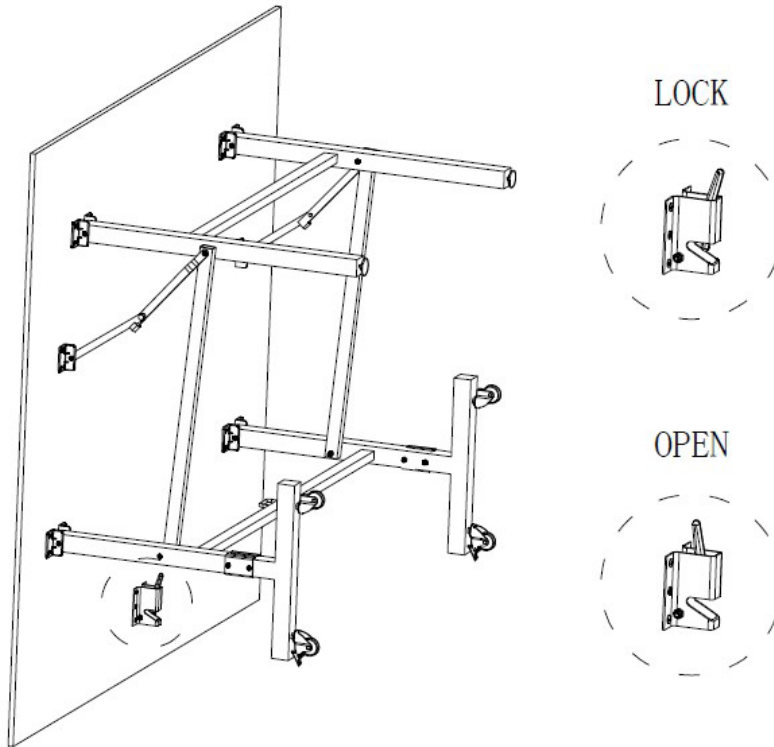

Vapauta lukko ennen pöytätennispöydän avaamista ja lukitse se ennen pöydän taittamista.

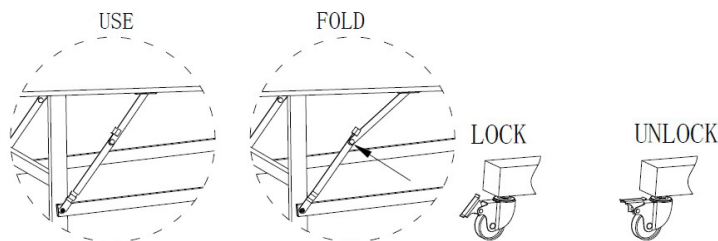
Jalkasaranan ja pyörän käyttö

Suorista jalkasarana, kun käytät pöytää, ja taita saranaa pöydän taittamiseksi. Lukitse pyörä tiukasti asentoon LOCK, kun käytät pöytää, ja avaa lukitus asentoon UNLOCK kun liikutat pöytää varastoon.

Korkeuden säätömenetelmä (kuva)

Pyörän korkeus voi olla säädetty enintään 15 millimetriin. Myös jalkakorkeutta voidaan myös enintään 15 mm.

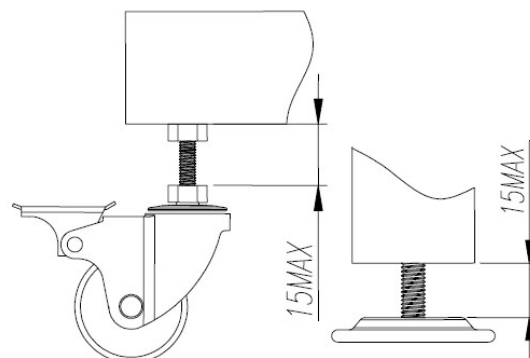



Art. no. 809-010

Imported by
NSH NORDIC A/S
Virkefeltet 4
8740 Braedstrup
Denmark

Manufactured by
Zhejiang Kanglaibao Sporting Goods INC.
Factory address: No.1, Industrial 6th-Road, Industrial
area, Lian Cheng County ,Longyan city, Fujian
Province,China