



Akku-hækkeklipper
Batteridrevet hekksaks
Batteridreven häcksax



2x18 V Li-ion



Introduktion

For at du kan få mest mulig glæde af dit nye værktøj, beder vi dig gennemlæse denne brugsanvisning, før du tager det i brug.

Vi anbefaler dig desuden at gemme brugsanvisningen, hvis du senere skulle få brug for at genopfriske din viden om værktøjets funktioner.

5 års ombytningsgaranti

Dit Falke-produkt er omfattet af 5 års ombytningsgaranti gældende fra købsdatoen, under forudsætning af at produktet ikke er blevet anvendt erhvervs-mæssigt og i øvrigt er blevet behandlet efter forskrifterne.

Garantien dækker ikke ved fejl på produktet, som er opstået ved eller er en følge af forkert anvendelse, manglende vedligeholdelse eller ændring af produktet.

Undtaget herfra er produktets batteri(er), som kun er omfattet af den lovpligtige reklamationsret.

Hvis der er fejl eller mangler ved produktet vil det blive ombyttet med et tilsvarende produkt. Garantien giver ikke mulighed for tilbagebetaling, forholdsmæssigt afslag eller reparation.

Ombytning kan udelukkende ske mod forevisning af den originale købskvittering. Sørg derfor for at gemme købskvitteringen på et sikkert sted i hele produktets levetid.



Innledning

For at du skal få mest mulig glede av det nye verktøyet, ber vi deg lese gjennom denne bruksanvisningen før du tar det i bruk.

Vi anbefaler dessuten at du tar vare på bruksanvisningen, slik at den er tilgjengelig hvis du skulle få behov for å lese om verktøyets funksjoner senere.



NO

3

5 års byttegaranti

Ditt Falke-produkt har 5 års byttegaranti, som gjelder fra kjøpsdatoen, forutsatt at produktet ikke er brukt i jobbsammenheng og ellers er behandlet etter forskriftene.

Garantien dekker ikke feil på produktet som skyldes eller er en følge av feil bruk, manglende vedlikehold eller endring av produktet.

Unntatt fra dette er produktets batteri(er), som bare er dekket av den lovpålagte reklamasjonsretten.

Hvis det er feil eller mangler ved produktet, vil det bli byttet i et tilsvarende produkt. Garantien gir ikke mulighet for tilbakebetaling, forholdsmessig avslag eller reparasjon.

Byttingen skjer utelukkende mot fremvisning av den originale kjøpskvitteringen. Sørg derfor for å ta vare på kjøpskvitteringen på et sikkert sted i hele produktets levetid.



Introduktion

För att du ska få så stor glädje som möjligt av ditt nya verktyg rekommenderar vi att du läser denna bruksanvisning innan du börjar använda maskinen. Vi rekommenderar dessutom att du sparar bruksanvisningen ifall du behöver läsa informationen om de olika funktionerna igen.

5 års Utbytesgaranti

Din Falke-produkt omfattas av en bytesgaranti på 5 år från inköpsdatum, under förutsättning att produkten inte har använts kommersiellt och i övrigt har använts enligt föreskrifterna.

Garantin täcker inte fel på produkten som uppstår vid eller är ett resultat av felaktig användning, bristande underhåll eller ändring av produkten, samt fel som uppstår i samband med kommersiell användning av produkten. Undantaget från detta är produktens batteri(er) som endast omfattas av lagstadgad reklamationsrätt.

Om brister eller fel föreligger hos Falkeprodukten byter vi den mot en motsvarande produkt. Garantin ger inte möjlighet för ekonomisk ersättning, rabatt eller reparation.

Byte kan endast utföras mot att originalkvittot visas upp. Se därför till att spara kvittot på en säker plats under hela produktens livslängd.



DK: Læs brugsanvisningen før brug!

NO: Les bruksanvisningen før bruk!

SE: Läs bruksanvisningen före användning!



DK: Brug hørevern!

NO: Bruk hørselsvern!

SE: Använd hörselskydd!



DK: Brug øjenværn!

NO: Bruk vernebriller!

SE: Använd ögonskydd!



DK: Brug støvmaske!

NO: Bruk støvmaske!

SE: Använd munskydd!



DK: Brug arbejdshandsker!

NO: Bruk arbeidshansker!

SE: Använd arbetshandskar!



DK: Brug egnet fodtøj!

NO: Bruk egnet fottøy!

SE: Använd lämpliga skor!



DK: Brug ikke maskinen i regnvejr. Udsæt ikke maskinen for regnvejr.

NO: Bruk ikke maskinen i regnvejr. Udsæt ikke maskinen for regnvejr.

SE: Bruk ikke maskinen i regnvejr. Udsæt ikke maskinen for regnvejr.

Tekniske data

Sværd: 670 mm
Maks. grentykkelse: Ø24 mm

Kompatibel med følgende batterier og ladere:

Batteri: 18 V Li-ion (medfølger ikke)

2x 2.0 AH, Vare Nr. 9053687/37326

2x 4.0 AH, Vare Nr. 9053688/37327

Lader: 18 V Li-ion (medfølger ikke)

18 V 2,4 A Vare Nr. 9053689/37328

18 V 3,0 A Vare Nr. 9054632/77828

Garanteret lydeffekt: 96 dB(A)

Lydtryk, L_{pA} : 82,6 dB(A), K_{pA} 3,0 dB(A)

Lydeffekt, L_{WA} : 93 dB(A), K_{WA} 3,0 dB(A)

Vibrationer:

Forreste håndtag Ah: 4,292 m/s² K: 1,5 m/s²

Bageste håndtag Ah: 3,478 m/s² K: 1,5 m/s²

Tabellen nedenfor viser, hvor lang tid man dagligt må udsættes for vibrationer, hvis vibrationsbelastningen på 2,5 m/s² ikke skal overskrides:

Vibration	Maks. eksponering
2,5 m/s ²	8 timer
3,5 m/s ²	4 timer
5 m/s ²	2 timer
7 m/s ²	1 time
10 m/s ²	30 minutter



DK

6

Hækkeklipperens dele

1. Håndtag med tænd/sluk-knap
2. Støttegreb
3. Beskyttelsesskærm
4. Skær
5. Udløserknap til drejeligt håndtag
6. Sikkerhedsknap

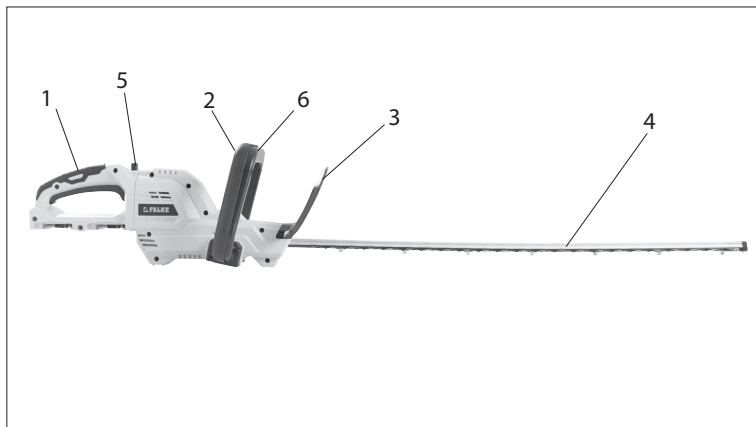

Særlige sikkerhedsforskrifter

Hækkeklipperen må kun bruges udendørs i tørvej.

Brug ikke hækkeklipperen, hvis hækken er våd eller fugtig efter nedbør eller dug.

Brug altid høreværn, beskyttelsesbriller, arbejdsbukser og sikkerhedssko, når hækkeklipperen anvendes.

Lad ikke andre personer eller dyr komme tættere end 3 meter på hækkeklipperen, mens den kører.

Vær opmærksom på, at støjen fra hækkeklipperen kan forhindre dig i at høre advarsler og lignende. Vær opmærksom på dine omgivelser, mens du bruger hækkeklipperen.

Hold hænder og fingre på afstand af skæret, mens hækkeklipperen er i brug.

Pas på, at hækkeklipperens ventilationsåbninger ikke bliver blokeret af dine hænder eller af hækklip og snavs.

Du må ikke blokere eller på anden måde sætte sikkerhedskontakten ud af funktion, så du kan bruge hækkeklipperen med én hånd.

Tag altid batteriet ud af hækkeklipperen efter brug, inden du fjerner fastklemte genstande fra skæret, og inden rengøring af hækkeklipperen. Læg aldrig hækkeklipperen fra dig, hvis den ikke er standset helt. Skæret fortsætter med at køre et kort øjeblik, efter at maskinen er slukket. Kraftige arbejdshandsker kan nedsætte vibrationerne i hænderne. Gå aldrig med hækkeklipperen, mens skæret kører. Monter altid beskyttelseskappen ved transport eller opbevaring af hækkeklipperen.

Læs og følg brugsanvisningen til oplader og batteri vedrørende opladning og kontrol af batteriet.

Vinkling af håndtag

Håndtag bagest kan vinkles, så du opnår en mere behagelig arbejdsstilling. Tryk udløserknappen (5) ned, og drej håndtaget (1) en kvart omgang mod venstre eller højre. Slip udløserknappen, og drej håndtaget lidt, til det går i indgreb i den valgte position.



Brug

Skub batteriet ind i fatningen på hækkeklipperen, så låseknapperne går i indgreb og klikker på plads. Batteriet kan afmonteres ved at trykke på låseknapperne (A) og trække det ud af fatningen.

Sørg for, at alle alle tænder på skæret (4) hele tiden er smurt.

Skæret er beregnet til en grentykkelse på maksimalt 24 mm. Klip derfor alle grene, der er tykkere end 24 mm, i arbejdsområdet over med en beskærersaks eller en grensaks, inden du bruger hækkeklipperen.



Tag fat om håndtaget (1), og tryk først sikkerhedsknappen (6) og derefter tænd/sluk-knappen ind. Tag fat om støttegrebet (2), og tryk sikkerhedsknappen på støttegrebet ind samtidigt, så hækkeklipperen starter.



Bemærk!

Sikkerhedsknappen kan trykkes ind fra både højre og venstre.

Hvis en af knapperne slippes, standser hækkeklipperen.

Før hækkeklipperen fra side til side med jævne bevægelser for at klippe hækken.

Start altid nedefra og fra siden, og klip eventuelt ad flere omgange, hvis løvet er meget tæt.

Nye skud klippes nemmest i en fejende bevægelse.

Ældre eller stivere hække klippes bedst med savende bevægelser.

Vær forsigtig, når du klipper tæt på mure, tykke grene, trådhegn eller andre forhindringer. Hvis skæret rammer en forhindring, kan det blive blokeret eller kastet tilbage.

Stands omgående hækkeklipperen, hvis skæret blokeres. Skæret kan tage skade, hvis det kommer i kontakt med genstande af metal, sten eller lignende.

Under brug kan der af og til opstå gnister i motorrummet. Dette er normalt og skyldes ikke en fejl.

Rengøring og vedligehold

Hold altid hækkeklipperen fri for blade, snavs og lignende.

Aftør hækkeklipperens dele med en fugtig klud. Smør de bevægelige dele med syrefri olie eller smørespray.

Opbevar hækkeklipperen tørt, støv- og frostfrit.

Sæt altid beskyttelseskappen på sværdet ved opbevaring og transport af hækkeklipperen.



Miljøoplysninger



Elektrisk og elektronisk udstyr (EEE) indeholder materialer, komponenter og stoffer, der kan være farlige og skadelige for menneskers sundhed og for miljøet, når affaldet af elektrisk og elektronisk udstyr (WEEE) ikke bortskaffes korrekt. Produkter, der er mærket med en "overkrydset skraldespand", er elektrisk og elektronisk udstyr. Den overkrydsede skraldespand symboliserer, at affald af elektrisk og elektronisk udstyr ikke må bortskaffes sammen med usorteret husholdningsaffald, men skal indsamles særskilt.



DK

10



NO

11

Tekniske spesifikasjoner

Sverd: 670 mm
Maks. grentykkelse: Ø24 mm

Kompatibel med følgende batterier og ladere:

Batteri: 18 V Li-ion (ikke inkludert)

2x 2.0 AH, varenr. 9053687/37326

2x 4.0 AH, varenr. 9053688/37327

Lader: 18 V Li-ion (ikke inkludert)

18 V 2.4 A varenr. 9053689/37328

18 V 3.0 A varenr. 9054632/77828

Garantert lydeffekt: 96 dB(A)

Lydtrykk, L_{pA} : 82,6 dB(A), K_{pA} 3,0 dB(A)

Lydeffekt, L_{WA} : 93 dB(A), K_{WA} 3,0 dB(A)

Vibrasjoner:

Fremre håndtak, Ah: 4,292 m/s^2 K:1,5 m/s^2

Bakre håndtak, Ah: 3,478 m/s^2 K:1,5 m/s^2

Tabellen nedenfor viser hvor lenge man kan utsettes for vibrasjon daglig før vibrasjonsbelastningen på 2,5 m/s^2 overskrides:

Vibrasjon	Maks. eksponering
2,5 m/s^2	8 timer
3,5 m/s^2	4 timer
5 m/s^2	2 timer
7 m/s^2	1 time
10 m/s^2	30 minutter

Hekksaksens deler

1. Håndtak med på/av-bryter
2. Støttehåndtak
3. Beskyttelsesskjerm
4. Skjær
5. Utløserknapp til dreibart håndtak
6. Sikkerhetsbryter

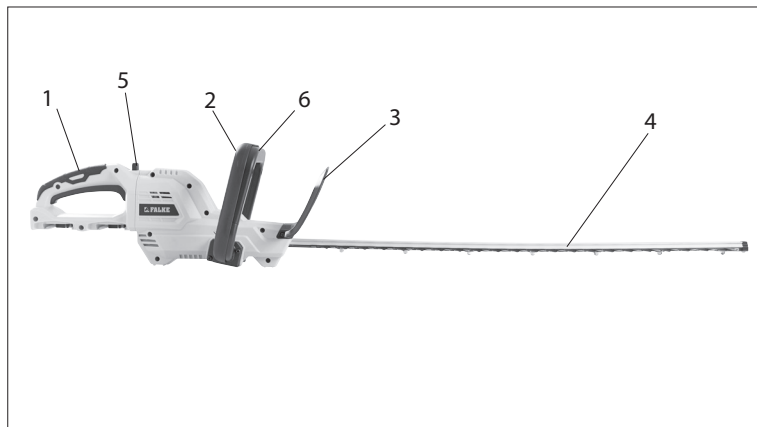

Spesielle sikkerhetsregler

Hekksaksen skal bare brukes utendørs og bare i tørt vær.

Ikke bruk hekksaksen hvis hekken er våt eller fuktig etter nedbør eller dugg.

Bruk alltid hørselsvern, vernebriller, arbeidsbukser og vernesko når du bruker hekksaksen.

Ikke la andre personer eller dyr komme nærmere hekksaksen enn 3 meter når den er i bruk.

Vær oppmerksom på at støyen fra hekksaksen kan hindre deg i å høre advarsler og lignende. Vær oppmerksom på området rundt deg mens du bruker hekksaksen.

Hold hender og fingre på avstand fra skjæret mens hekksaksen er i bruk. Pass på at hekksaksens ventilasjonsåpninger ikke blokkeres av hendene dine eller av avklipp og smuss.

Du må ikke blokkere eller på annen måte sette sikkerhetsbryteren ut av funksjon for å kunne bruke hekksaksen med én hånd.

Ta alltid batteriet ut av hekksaksen før du fjerner fastklemt gjenstander fra skjæret etter bruk, og før du rengjør hekksaksen.

Legg aldri hekksaksen fra deg hvis den ikke har stanset helt. Skjæret fortsetter å gå rundt en kort stund etter at maskinen er slått av.

Vibrasjoner i hendene kan reduseres med bruk av kraftige arbeidshansker.

Gå aldri med hekksaksen mens skjæret går rundt.

Monter alltid beskyttelseskappen ved transport eller oppbevaring av hekksaksen.

Les og følg bruksanvisningen for lader og batteri angående lading og kontroll av batteriet.

Vinkling av håndtaket

Håndtaket bak kan vinkles, slik at du får en mer behagelig arbeidsstilling. Trykk inn utløserknappen (5) og dreii håndtaket (1) en kvart omgang mot venstre eller høyre. Slipp opp utløserknappen og dreii håndtaket litt, til det går i inngrep i valgt posisjon.

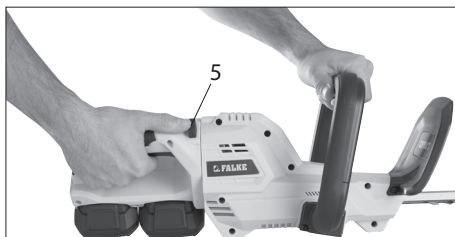

Bruk

Skyv batteriet inn i festet på hekksaksen til låseknappene går i inngrep og batteriet klikker på plass.

Batteriet kan tas av igjen ved å trykke inn låseknappene (A) og trekke det ut av festet.

Sørg for at alle tennene på skjæret (4) alltid er smurt.

Skjæret er beregnet for en grentykkelse på maksimalt 24 mm. Klipp derfor alle grener i arbeidsområdet som er tykkere enn 24 mm, med en beskjæringssaks eller en grensaks før du bruker hekksaksen.



Hold godt tak i håndtaket (1) og trykk først inn sikkerhetsknappen (6) og deretter av/på-knappen. Ta godt tak i støttehåndtaket (2) med den andre hånden og trykk samtidig inn sikkerhetsknappen på støttehåndtaket, slik at hekksaksen starter.



Merk! Sikkerhetsknappen kan trykkes inn både fra høyre og venstre.

Hvis du slipper en av bryterne, stanser hekksaksen.

Før hekksaksen fra side til side med jevne bevegelser for å klippe hekken. Start alltid nedenfra og fra siden, og klipp eventuelt i flere omganger hvis løvet er svært tett.

Nye skudd klippes enklest med en feiende bevegelse.

Eldre grener og stivere hekker klippes best med sagende bevegelser.

Vær forsiktig når du klipper tett inntil murer, tykke greiner, nettinggjerder eller andre hindringer. Hvis skjæret treffer en hindring, kan det bli blokkert eller kastet tilbake.

Stans hekksaksen umiddelbart hvis skjæret blokkeres. Skjæret kan bli skadet hvis det kommer i kontakt med gjenstander av metall, stein eller lignende.

Av og til kan det oppstå gnister i motorrommet under bruk. Dette er normalt og skyldes ikke en feil.

Rengjøring og vedlikehold

Hold alltid hekksaksen fri for blader, smuss og lignende.

Tørk av hekksaksens deler med en fuktig klut. Smør de bevegelige delene med syrefri olje eller smørespray.

Hekksaksen må oppbevares tørt og støv- og frostfritt.

Monter alltid

beskyttelseskapen på sverdet ved oppbevaring eller transport av hekksaksen.



Miljøinformasjon



Elektrisk og elektronisk utstyr (EEE) inneholder materialer, komponenter og stoffer som kan være farlige og skadelige for menneskers helse og for miljøet hvis elektronisk og elektrisk avfall (WEEE) ikke avhendes riktig. Produkter som er merket med en søppeldunk med kryss over, er elektrisk og elektronisk utstyr. Søppeldunken med kryss over symboliserer at avfall av elektrisk og elektronisk utstyr ikke må kastes i det usorterte husholdningsavfallet, men behandles som spesialavfall.

Tekniska data

Svärd: 670 mm
Max. grentjocklek: Ø24 mm

Kompatibel med följande batterier och laddare:

Batteri: 18 V li-jon (medföljer ej)
2x 2.0 AH, artikelnr. 9053687/37326
2x 4.0 AH, artikelnr. 9053688/37327
Laddare: 18 V li-jon (medföljer ej)
18 V 2.4 A artikelnr. 9053689/37328
18 V 3.0 A artikelnr. 9054632/77828

Garanterad ljudeffekt: 96 dB(A)
Ljudtryck, L_{pA} : 82,6 dB(A), K_{pA} 3,0 dB(A)
Ljudeffekt, L_{WA} : 93 dB(A), K_{WA} 3,0 dB(A)
Vibrationer:
Framre handtag, Ah: 4,292 m/s² K:1,5 m/s²
Bakre handtag, Ah: 3,478 m/s² K:1,5 m/s²

Tabellen nedan visar hur lång tid man dagligen får utsättas för vibrationer om vibrationsbelastningen på 2,5 m/s² inte ska överskridas:

Vibrationsnivå	Max. exponering
2,5 m/s ²	8 timmar
3,5 m/s ²	4 timmar
5 m/s ²	2 timmar
7 m/s ²	1 timme
10 m/s ²	30 minuter



SE

16

Häcksaxens delar

1. Handtag med strömbrytare
2. Stödgrepp
3. Skyddsskärm
4. Skärblad
5. Utlösarknapp till vridbart handtag
6. Säkerhetsknapp

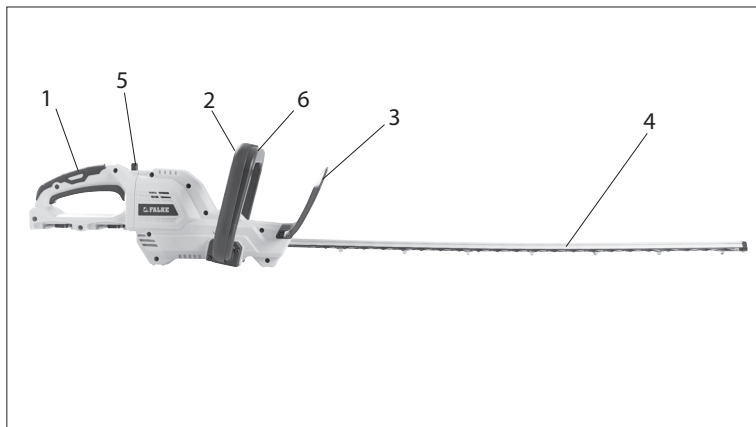

Särskilda säkerhetsföreskrifter

Häcksaxen får bara användas utomhus i torrt väder.

Använd inte häcksaxen om häcken är våt eller fuktig efter nederbörd eller dagg.

Använd alltid hörselskydd, skyddsglasögon, arbetsbyxor och skyddsskor när du använder häcksaxen.

Låt inga andra personer eller djur komma närmare än tre meter från häcksaxen när den är igång.

Tänk på att oväsendet från häcksaxen kan göra så att du inte hör varningar och liknande. Var uppmärksam på omgivningen när du använder häcksaxen.

Håll händer och fingrar på avstånd från skärbladet medan häcksaxen är igång.

Se till att häcksaxens ventilationsöppningar inte blockeras av dina händer eller av trädgårdsklipp och smuts.

Du får inte blockera eller på annat sätt sätta säkerhetskontakten ur funktion för att kunna använda häcksaxen med en hand.

Ta alltid ut batteriet ur häcksaxen efter användningen, innan du tar bort fastklämda föremål från klippbladet och innan du rengör häcksaxen. Lägg aldrig ifrån dig häcksaxen om den inte har stannat helt. Skärbladet fortsätter att rotera ett kort ögonblick efter att maskinen stängts av. Kraftiga arbetshandskar kan minska vibrationerna i händerna. Gå aldrig med häcksaxen när skärbladet roterar. Sätt alltid på skyddsfordralet vid transport eller förvaring av häcksaxen. Läs och följ bruksanvisningen till laddare och batteri gällande uppladdning och kontroll av batteriet.

Vinkling av handtag

Det bakre handtaget kan vinklas så att du uppnår en behagligare arbetsställning.

Tryck ner utlösarknappen (5) och vrid handtaget (1) ett kvarts varv åt vänster eller höger. Släpp utlösarknappen och vrid handtaget lite så att det går i ingrepp i den valda positionen.

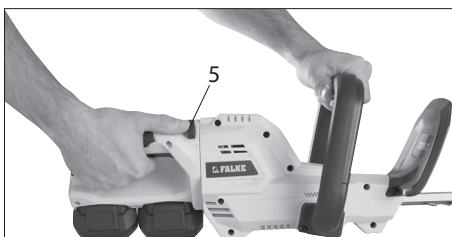

Användning

Tryck in batteriet i fattningen på häcksaxen så att låsknapparna går i ingrepp och klickar på plats.

Du kan demontera batteriet genom att trycka på låsknapparna (A) och dra ut det ur fattningen.

Kontrollera att alla tändar på klippbladet (4) alltid är infettade.

Klippbladet är avsett för en grentjocklek på max. 24 mm. Klipp därför av alla grenar i arbetsområdet som är tjockare än

24 mm med en sekator eller grensax, innan du använder häcksaxen.

Ta tag i handtaget (1) och tryck först in säkerhetsknappen (6) och sedan strömbrytaren. Ta tag i stödgreppet (2) och tryck samtidigt in



säkerhetsknappen på stödgreppet så att häcksaxen startar. Observera! Säkerhetsknappen kan tryckas in från både höger och vänster. Om du släpper en av knapparna, stannar häcksaxen.



För häcksaxen från sida till sida med jämna rörelser för att klippa häcken. Börja alltid nerifrån och från sidan och klipp eventuellt i flera omgångar, om lövverket är tätt.

Nya skott klipps enklast i en svepande rörelse.

Äldre eller styvare häckar klipps bäst med sågande rörelser.

Var försiktig när du klipper nära murar, tjocka grenar, ståltrådsstängsel eller andra hinder. Om skärbladet träffar ett hinder kan det blockeras eller kastas bakåt.

Stäng omedelbart av häcksaxen om skärbladet blockeras. Skärbladet kan ta skada om det kommer i kontakt med föremål av metall, sten eller liknande.

Under användningen kan det då och då uppstå gnistor i motorrummet. Detta är helt normalt och beror inte på något fel.

Rengöring och underhåll

Håll alltid häcksaxen fri från blad, smuts och liknande.

Torka av häcksaxens delar med en fuktig trasa. Smörj de rörliga delarna med syrafri olja eller smörjspray.

Förvara häcksaxen torrt, damm- och frostfritt.

Sätt alltid på skyddsfodralet på svärdet vid förvaring och transport av häcksaxen.



Miljöinformation



Elektriska och elektroniska produkter (EEE) innehåller material, komponenter och ämnen som kan vara farliga och skadliga för människors hälsa och för miljön om avfallet av elektriska och elektroniska produkter (WEEE) inte bortskaffas korrekt. Produkter som är märkta med en överkryssad soptunna klassas som elektronik. Den överkryssade soptunnan symboliserar att avfall av elektriska och elektroniska produkter inte får bortskaffas tillsammans med osorterat hushållsavfall, utan de ska samlas in separat.



SE

20

EF-OVERENSSTEMMELSESERKLÆRING
EF-SAMSVARSERKLÆRING
EU-DEKLARATION

Fremstillet i P.R.C. - Produisert i Kina - Tillverkad i P.R.C.
Bemyndiget repræsentant - Ansvarlig representant - Representant med fullmakt
Schou Company A/S, Nordager 31, DK-6000 Kolding



9054629 / 77820

2x18 V

erklærer herved på eget ansvar, at: Akku-hækkeklipper
erklærer med dette at: Batteridrevet heksaks
intygar härmed på eget ansvar, att: Batteridreven häcksax

Er fremstillet i overensstemmelse med følgende DIREKTIVER:

2006/42/EF: Maskindirektivet	2014/30/EU: EMC-direktivet
1907/2006/EU: REACH-forordningen	2011/65/EU: RoHS-direktivet

er fremstilt i samsvar med følgende standarder eller normative dokumenter:

2006/42/EF: Maskindirektivet	2014/30/EU: EMC-direktivet
1907/2006/EU: REACH-forordningen	2011/65/EU: RoHS-direktivet

Är tillverkad enligt följande DIREKTIV:

2006/42/EF: Maskindirektivet	2014/30/EU: EMC-direktivet
1907/2006/EU: REACH-förordningen	2011/65/EU: RoHS-direktivet

STANDARDER - STANDARDER - NORMER

EN 60745-1:2009+ A11:2010 - EN 60745-2-15:2009/A11:2010
EN 55014-1:2017 - EN 55014-2:2015

Fabrikant - Produzent - Tillverkare
jem & fix A/S, Skomagervej 12, 7100 Vejle, Danmark

Kirsten Vibeke Jensen
Product Safety Manager

A handwritten signature in cursive script, appearing to read "Kirsten Vibeke Jensen".

.....
18.11.2019 – Schou Company A/S, Nordager 31, DK-6000 Kolding





DK:

KRAFT

Falke værktøjerne er stærke og kraftfulde. Falkens stærke næb symboliserer værktøjernes kraft.

PRÆCISION

Præcision er en iboende kvalitet, ikke bare i designet og fremstillingen af værktøjet, men også i brugen af det.

PÅLIDELIGHED

Forbrugeren vil altid erfare, at varemærket med sin høje kvalitet er ansvarligt og pålideligt.

INNOVATION

Falke lancerer nyheder i design såvel som funktion, og søger konstant at yde det ypperste.

NO:

KRAFT

Falke-verktøyene er sterke og kraftfulle. Falkens sterke nebb symboliserer verktøyenes kraft.

PREISJON

Presisjon er en del av kvaliteten, ikke bare under utforming og produksjon, men også i bruken av verktøyet.

PÅLITELIGHET

Forbrukeren vil erfare at varemærket med sin høye kvalitet alltid er sikkert og pålitelig.

INNOVASJON

Falke lanserer nyheter både i design og funksjon og streber hele tiden etter å yte det aller beste.

SE:

KRAFT

Falke verktygen är alltid starka och kraftfulla.

PRECISION

Precision är en del av kvalitén, inte bara i designen och tillverkningen av verktyget, men också när man använder det.

PÅLITLIGHET

Användaren kommer alltid att uppmärksamma att varumärket med sin höga kvalitet är pålitlig.

INNOVATION

Falke lanserar nyheter i design såväl som funktion och innehåller alltid den senaste tekniken.