

seasons Concrete Mixer

BETONBLANDER

125 lt



ART NR 9000035
EAN NR 5709133900236

LÆS BRUGERMANUAL FØR BRUG.

Læs venligst hele instruktions manualen omhyggeligt igennem og følg anvisningerne nøje. Ved at gøre dette vil du forøge sikkerheden for både dig selv og dine omgivelser, og du kan se frem til at maskinen giver dig en både lang og tilfredsstillende ydelse.

DK ARBEJDSOMRÅDE

Sørg for at der ikke kommer børn i nærheden af maskinen. Alle besøgende skal holdes på en sikker afstand af arbejdsområdet.

1. **HOLD ARBEJDSOMRÅDET RENT.** Et rodet arbejdsmiljø inviterer direkte til ulykker.
2. **BØRNESIKRE VÆRKSTEDET** med hængelåse, hovedkontakter, eller ved at fjerne startnøgler.
3. **UNDGÅ FARLIGE OMGIVELSER.** Brug ikke elektriske værktøjer i fugtige eller våde omgivelser, udsæt dem heller ikke for regn. Hold arbejdsområdet godt oplyst.

DK GENERELLE SIKKERHEDSREGLER

1. **BRUG KORREKT BEKLÆDNING.** Intet løsthængende tøj, handsker, slips, ringe, armbånd eller andre smykker der kan blive fanget i de bevægelige dele. Skridsikkert fodtøj anbefales. Tildæk langt hår.
2. Brug kun tromlen når den står på et **PLANT UNDERLAG**.
3. **ANVEND ALTID SIKKERHEDSBRILLER.** Almindelige briller har kun støddæmpende effekt. De er ikke sikkerhedsbriller.
4. **STRÆK IKKE FOR LANGT UD.** Sørg for hele tiden at have ordentligt fodfæste og at være i balance.
5. **STOFFER, ALKOHOL, MEDICIN.** Anvend ikke maskinen, hvis du er under indflydelse af stoffer, alkohol eller medicin.
6. **STÅ ALDRIG PÅ MASKINEN.** Skader kunne opstå på grund af fald.
7. **LAD ALDRIG MASKINEN KØRE UDEN AT DEN ER UNDER OPSYN.** Slå strømmen fra. Efterlad aldrig maskinen før den står helt stille.
8. **TAG ALTID STIKPROPPEN UD** af den elektriske kontakt, når maskinen skal justeres, dele skal udskiftes eller hvis der skal repareres på den.
9. **SIKRE AT DET ELEKTRISKE KABEL** er fuldt beskyttet og at der ikke er risiko for at der kan opstå skader fra udstyr eller materialer. Kontroller altid kablet før brug og udskift det hvis der opstår skader på det.
10. Hold altid dine hænder på afstand af den roterende tromle. Stik aldrig hånden ind i tromlen når maskinen er tændt.
11. **FYLD IKKE PÅ TROMLEN NÅR MASKINEN ER SLUKKET.** Tænd altid først og kontroller at tromlen roterer.
12. **UDSÆT IKKE** maskinen for **REGN** eller **FUGTIGHED**, hvis de ikke er indkapslede til det.
13. En evt. forlængerledning må ikke være rullet op på tromlen. Træk hele ledningen ud af kabeltromlen.
14. **RISIKO FOR AT BLIVE TRUKKET IND I TROMLEN:** stik ikke hænder eller hoved ind i tromlen når den roterer.
15. **RISIKO FOR KLEMMESKADER:** rør ikke tandkrandsen, når tromlen kører.
16. **RISIKO FOR HØRESKADER:** brug **HØREVÆRN**.
17. **OPBEVAR IKKE TROMLEN UDENDØRS!**
18. **KAST** ikke materiale ind i betonblanderen. Fyld på forsigtigt.
19. Betonblanderen skal **ROTERE UNDER PÅFYLDNING** og **TØMNING**.

DK FORLÆNGERKABLER

Hvis der er behov for at anvende et forlængerkabel, anbefales det at der benyttes et udendørs kabel med slagfast hun-/hanstik. Mellemedet skal holdes frit af vand og fugt. Det er vigtigt at forlængerkablet opfylder følgende specifikationer:

0 - 25 meter - 1.5 mm²

25 - 50 meters - 2.5 mm²

I tilfælde af tvivl, kontakt en autoriseret elektriker. Forsøg ikke selv at lave elektriske reparationer.

HUSK forlængerledningen skal være trukket helt ud!

NO ARBEIDSOMRÅDE

Sørg for at barn ikke kommer i nærheten av maskinen. Alle besøkende skal holdes på trygg avstand fra arbeidsområdet.

1. **HOLD ARBEIDSOMRÅDET RENT.** Et rotete arbeidsmiljø er en direkte invitasjon til ulykker.
2. **BARNESIKRE VERKSTEDET** med hengelåser, hovedkontakter eller ved å fjerne startnøkler.
3. **UNNGÅ FARLIGE OMGIVELSER** Ikke bruk elektriske verktøy i farlige eller våte omgivelser, ikke utsett dem for regn. Hold arbeidsområdet godt opplyst.

NO GENERELLE SIKKERHETSREGLER

1. **BRUK RIKTIG BEKLEDNING.** Ikke bruk løstsittende klær, hansker, slips, ringer, armbånd eller andre smykker som kan bli sittende fast i de bevegende delene. Sko med antiskli anbefales. Langt hår må dekkes til.
2. Bruk kun trommelen når den står på et jevnt underlag.
3. **BRUK ALLTID VERNEBRILLER.** Vanlige briller har kun en støtdempende effekt. De er ikke vernebriller.
4. **IKKE STREKK FOR LANGT UT.** Sørg for å hele tiden ha et ordentlig fotfeste og å være i balanse.
5. **STOFFER, ALKOHOL, MEDISIN.** Ikke bruk maskinen hvis du er påvirket av stoff, alkohol eller medisin.
6. **ALDRI STÅ PÅ MASKINEN.** Du kan falle og bli skadet.
7. **LA ALDRI MASKINEN KJØRE UTEN TILSYN.** Koble fra strømmen. Maskinen må aldri forlates før den står helt stille.
8. **TA ALDRI STØPSELET UT** av den elektriske kontakten når maskinen skal justeres, deler skal skiftes eller hvis den skal repareres.
9. **SØRG FOR AT DEN ELEKTRISKE KABELN** er fullstendig beskyttet og at det ikke er risiko for at det kan oppstå skader fra utstyr eller materialer. Kontroller alltid kablene før bruk og skift ut hvis den blir skadet.
10. Hold alltid hendene dine på avstand fra den roterende trommelen. Stikk aldri hånden inn i trommelen når maskinen er slått på.
11. **IKKE FYLL PÅ TROMMELEN NÅR MASKINEN ER SLÅTT AV.** Slå alltid på først, og kontroller at trommelen roterer.
12. **IKKE UTSETT** maskinen for **REGN** eller **FUKTIGHET**, hvis den ikke er beskyttet mot dette.
13. En eventuell skjøteledning må ikke være rullet opp på trommelen. Trekk hele ledningen ut av kabeltrommelen.
14. **RISIKO FOR Å BLI TRUKKET INN I TROMMELEN:** ikke stikk hender eller hode inn i trommelen når den roterer.
15. **RISIKO FOR KLEMSKADER:** ikke berør tannringen når trommelen kjører.
16. **RISIKO FOR HØRSELSSKADER:** bruk **HØRSELSVERN**.
17. **IKKE OPPBEVAR TROMMELEN UTENDØRS!**
18. Ikke **KAST** materiale inn i betongblanderen. Fyll på forsiktig.
19. Betongblanderen skal **ROTERE UNDER PÅFYLLING** og **TØMMING**.

NO SKJØTELEDNINGER

Hvis det er behov for å bruke en skjøteledning, anbefales det at det brukes en utendørs kabel med slagfast hunn-/hannkontakt. Komponenten skal holdes fri for vann og fukt. Det er viktig at skjøteledningen oppfyller følgende spesifikasjoner:

- 0 - 25 meter - 1,5 mm²
- 25 - 50 meter - 2,5 mm²

Hvis du er i tvil, så må du kontakte autorisert elektriker. Du må ikke forsøke å utføre elektriske reparasjoner selv. **HUSK** at skjøteledningen skal være trukket helt ut!

UDPAKNING&KONTROL FØR MONTERING





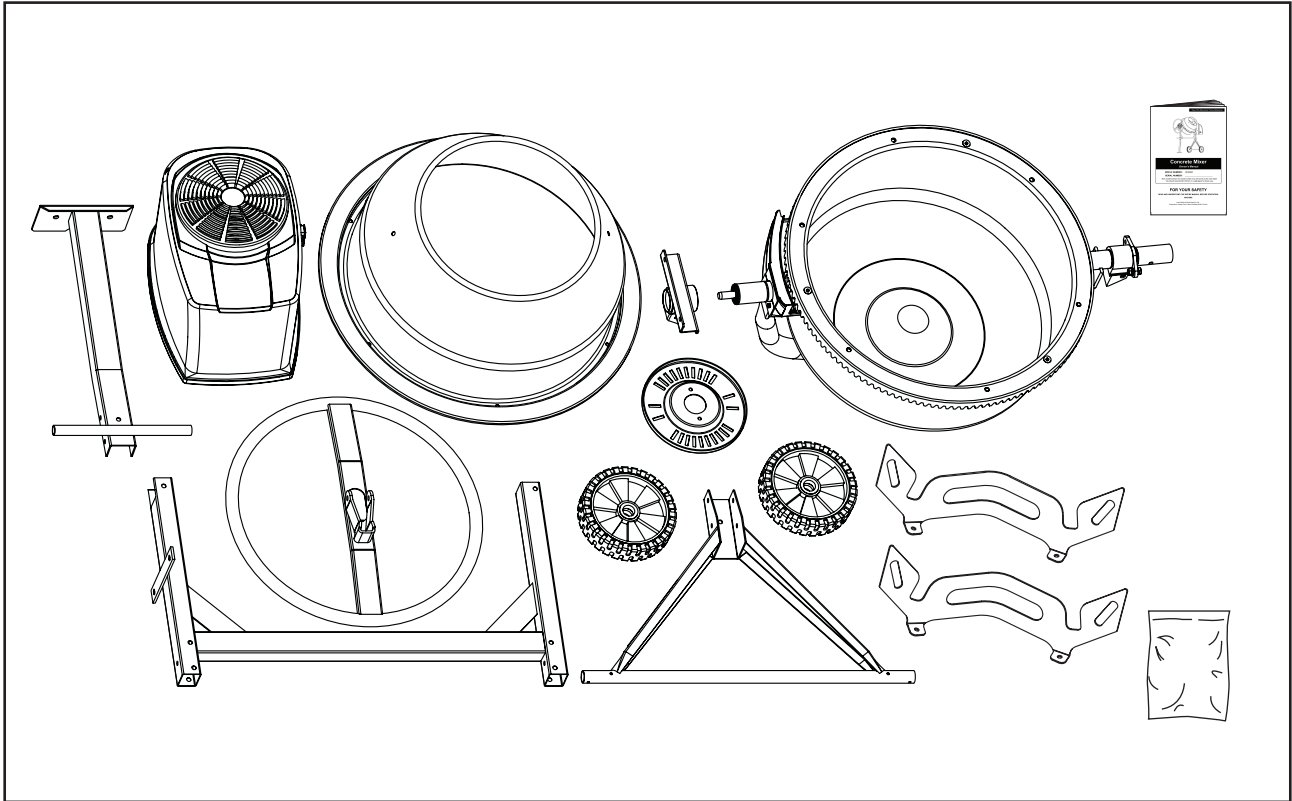







Tag alle komponenterne ud af kassen og læg dem pænt op, således at de kan genkendes og at de kan blive kontrolleret for eventuelle transportskader.

BEMÆRK: Det er sikrest at monteringen udføres af 2 personer.



MONTERING

I posen finder Du følgende indhold, det er en god ide at dele det op i disse 9 grupper (A – I).

		× 4	A
	M8 × 70	× 2	B
	M8 × 70	× 2	C
	M8 × 65	× 2	D
	Ø42	× 1	
	M8 × 20	× 2	E
	M8 × 16	× 6	F
	M8 × 20	× 2	
	M8 × 25	× 2	G
	M10 × 65	× 1	H
		× 1	
	M8	× 4	I

HJULBOMMEN

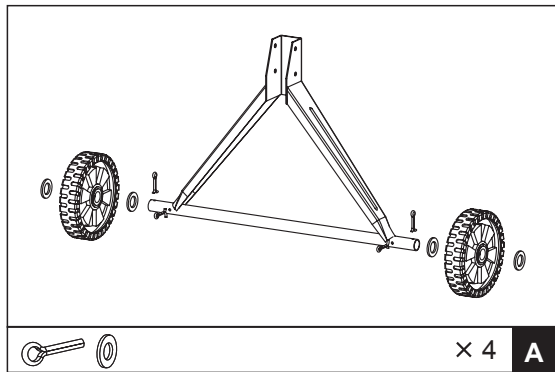

Monter de inderste splitter og lås dem fast, derefter fastløses skive, hjul, skive og split.

FOD

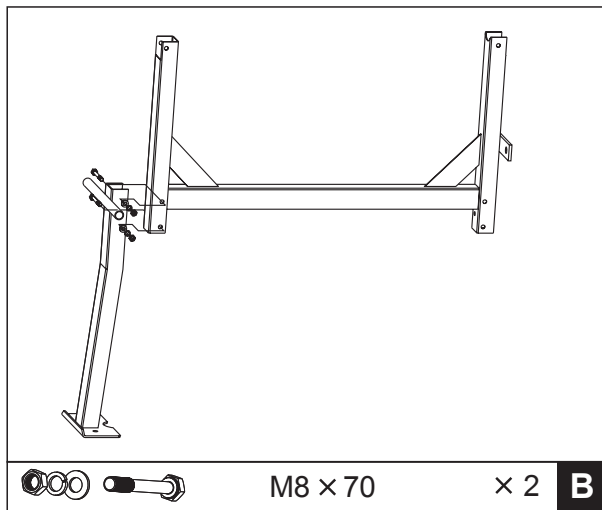

STATIV

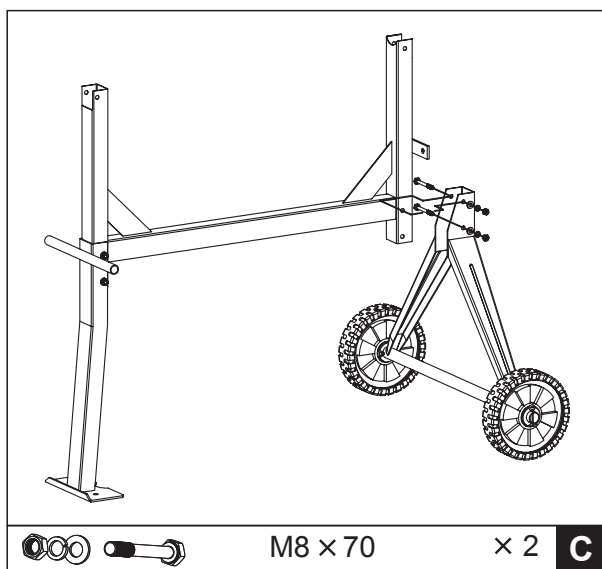

NEDERSTE TROMLEHALVDEL

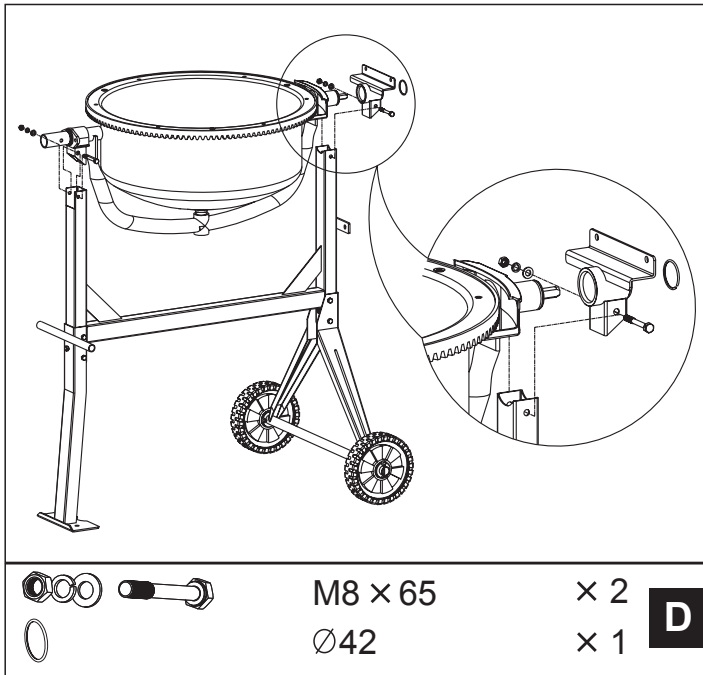

Bemærk at tanddrevet kommer på hjulsiden!!

SKOVLENE

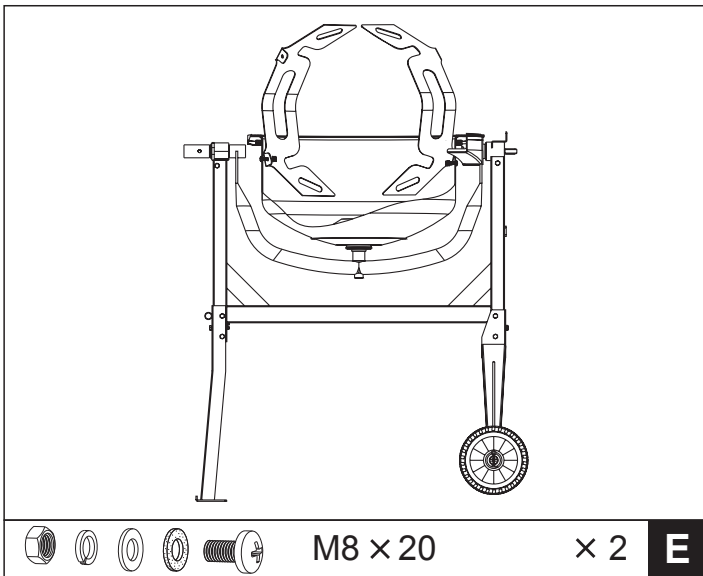

Monter skovlene i hulleerne i bunden af tromlen, husk at tætningsskiverne skal være mellem tromlen og skovlen. Spænd ikke bolten til.

ØVERSTE TROMLEHALVDEL

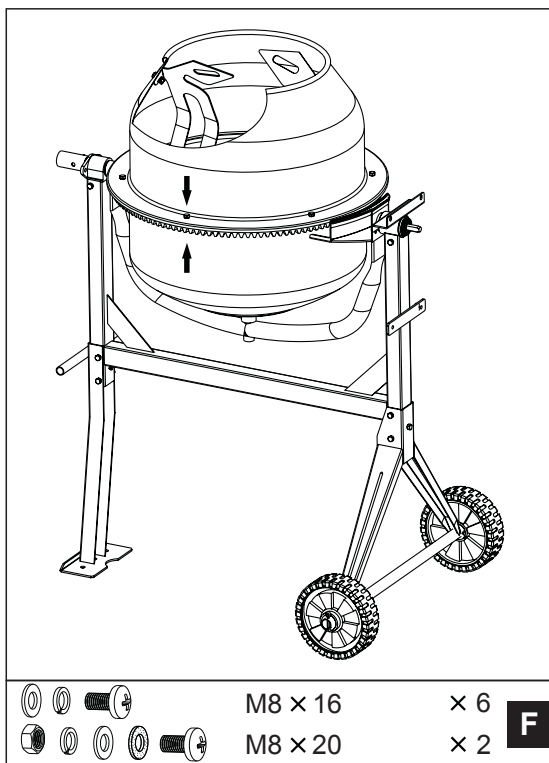

- Drej den nedeste tromlehalvdel, så Du har pilen lige ud for Dig. Placer den øverste tromlehalvdel i den nederste tromlehalvdels kant så hullerne og pilemarkeringerne følges.
- Fastgør de 6 bolte langs tandkransens kant.
- Fastgør skovlene i den øverste tromlehalvdels 2 huller.
- Spænd boltene og kontroller, at alle dele er fastspændt ordentlig.

TIPPEHJUL

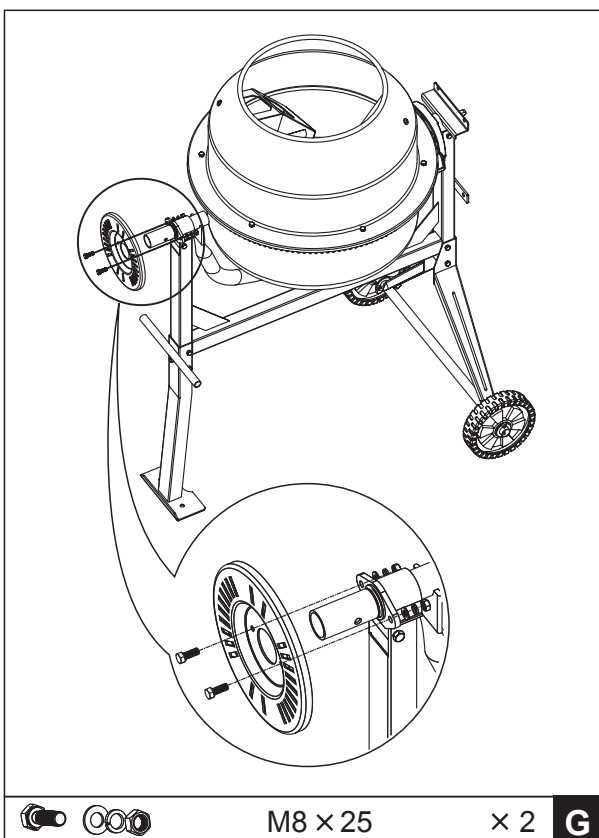

SVINGHJUL

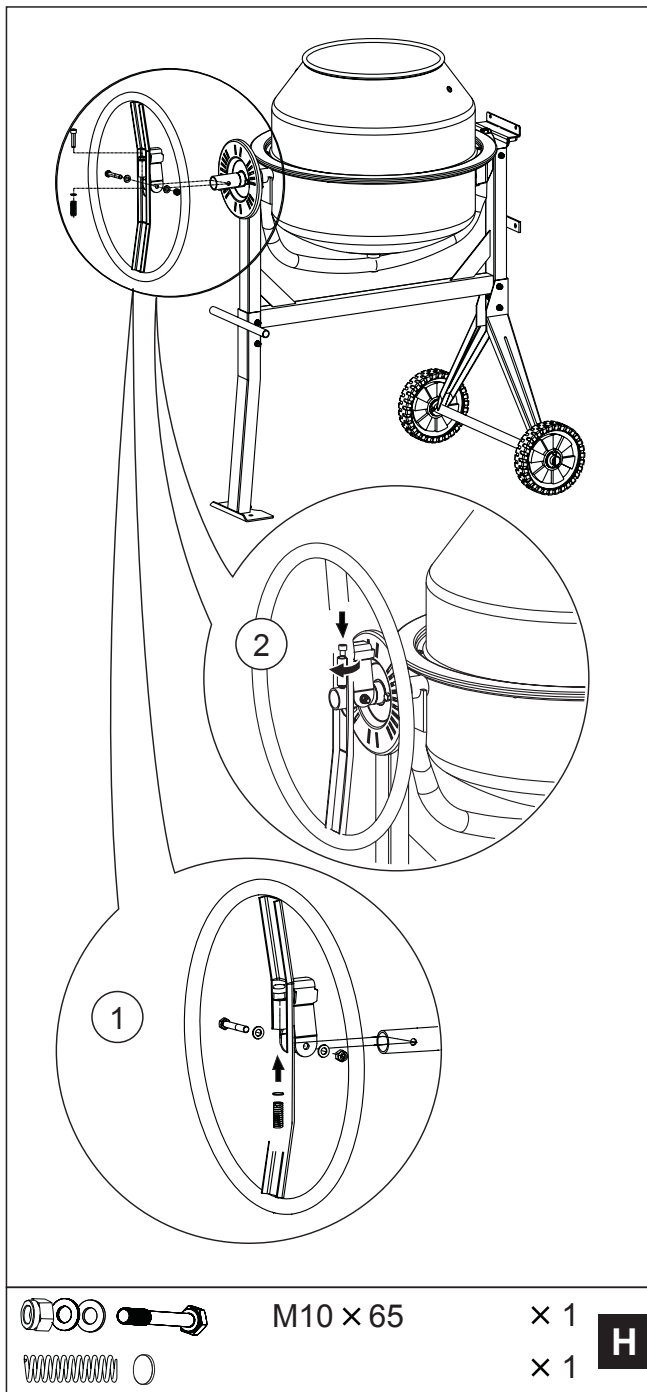

MOTOREN

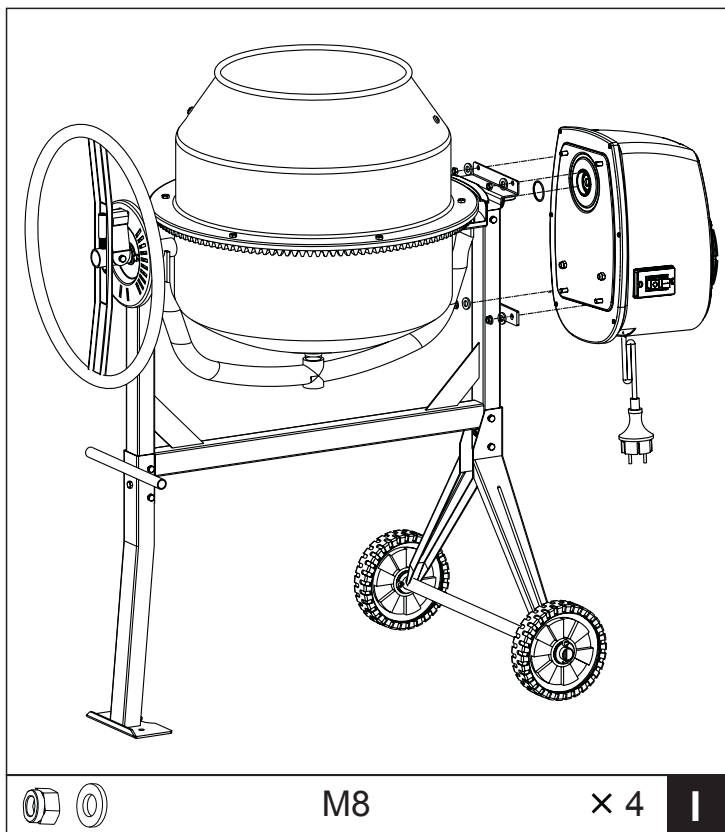

Drej akslen, så akslens fasning er i overensstemmelse med motorens fasning.

EFTERSPÆND ALLE BOLTE OG MØTRIKKER UDOVER DEM PÅ SVINGHJULET.

ANVENDELSESOMRÅDE

Betonblanderen er konstrueret til at blande cement, grus, sand og vand. Betonblanderen må ikke bygges om eller anvendes til at blande andre kemiske produkter end de ovennævnte.

Betonblanderen er ikke konstrueret til professionelt brug.

Med svinghjulet kan tromlen låses i de ønskede stillinger til blanding, tømning og opbevaring.

- 1) Slut stikket til en forlængerledning (some er trukket helt ud – se ovenstående afsnit om forlængerledning) og slut forlængerledningen til en stikkontakt.
- 2) Tip blanderen, så den er i cement – eller mørtelblandingstilling (se nedenstående figurer).
- 3) Start betonblanderen og fyld på i følgende rækkefølge:
 - A) grus
 - B) cement
 - C) sand
 - D) vand
- 4) Tip blanderen til tømningstilling (se nedenstående figure) og tøm den for alt materiale.
- 5) Sluk blanderen.

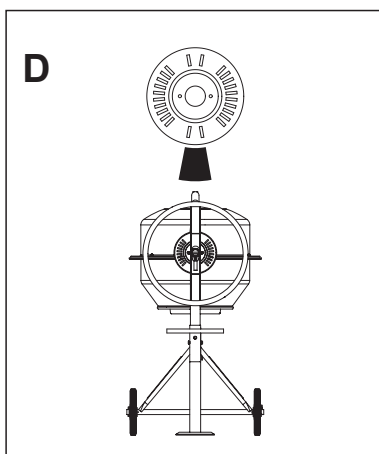
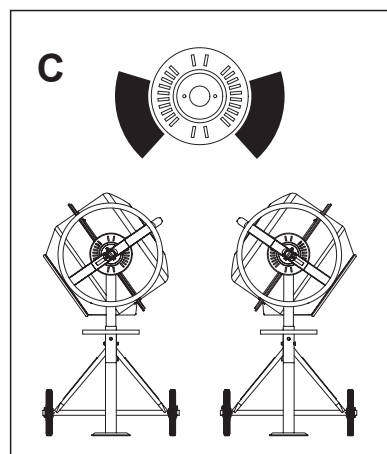
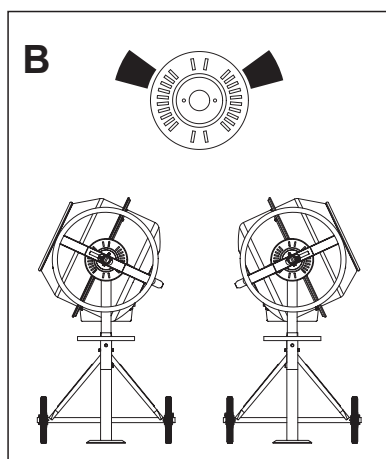
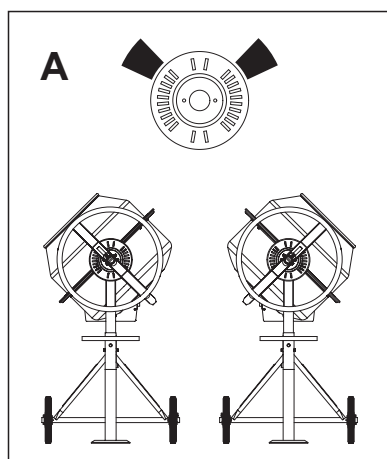

A = Blanding af mørtel

B = Blanding af beton

C = Tømningstilling

D = Opbevaringsstilling

BEMÆRK, betonblanderen skal rotere under påfyldning og tømning!

OVEROPHEDNINGSSIKRING

Motoren slukker automatisk, når den bliver for varm. Lad betonblanderes køle af, hvis dette skulle ske.

VEDLIGEHOLDELSE

Sluk betonblanderen og tag stikket ud af stikkontakten ved eftersyn og vedligeholdelse.

Motoren og elledningen må kun repareres af et autoriseret værksted.

Sprøjt ikke vand ind på motorhuset.

Rengør altid betonblanderen omhyggeligt efter brug.

Skrab indtørret cement løs med en skraber.

Tromlen kan evt. efter brug køres ren med grus og vand i ca 2 minutter. Spul derefter rent med vand.

Rengør motorhuset med en klud. Brug ikke stærke rengøringsmidler.

OPBEVARING

Opbevar betonblanderen i et tørt rum med tromlens åbning nedad.

SPECIFIKATIONER

Spænding: 230 V - 50 Hz

Effekt: 550 W

Omdrejningstal tromle: 30 rpm

Omdrejningstal motor: 2.800 rpm

Tromleåbning: Ø 38 cm

Tromle volumen: 125 lt

Maks blandekapacitet: 80 lt

Lydvolumen (LWA): 91 dB (A)

Isoleringsklasse: II

Beskyttelsesklasse: IP45

Mål (monteret): 116 x 71 x 131 cm

Vægt: 59 kg

EU-importør: QuineQuintax ApS, Middelfartvej 3, DK-9220 Aalborg Øst.

QuineQuintax ApS. fratræder sig ansvaret af skader, der skyldes forkert behandling eller betjening af betonblanderen.



Overkrydset skraldespand (standard EN 50419)

”Elektrisk og elektronisk udstyr (EEE) indeholder materialer, komponenter og stoffer, der kan være farlige og skadelige for menneskers sundhed og for miljøet, når affaldet af elektrisk og elektronisk udstyr (WEEE) ikke bortskaffes korrekt.

Produkter, der er mærket med nedenstående overkrydsede skraldespand, er elektrisk og elektronisk udstyr. Den krydsede skraldespand symboliserer, at affald af elektrisk og elektronisk udstyr ikke må bortskaffes sammen med usorteret husholdningsaffald, men skal indsamles særskilt.

Til dette formål har alle kommuner etableret indsamlingsordninger, hvor affald af elektrisk og elektronisk udstyr gratis kan afleveres af borgerne på genbrugsstationer eller andre indsamlingssteder eller hentes direkte fra husholdningerne. Nærmere information skal indhentes hos kommunens tekniske forvaltning.”