

DK

SE

NO



Brugsanvisning · Bruksanvisning · Bruksanvisning



Læs brugsanvisningen før brug!



Brug øjenværn!



Brug høreværn!



Brug arbejdshandsker



Brug egnet fodtøj!



Frakobl tændrøret før du udfører vedligeholdelse.

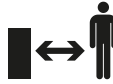

Overhold sikkerhedsafstanden.

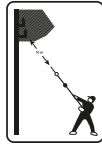

Hold minimumsafstand på 10 m til højspændingsledninger!



Pas på tilbageslag! (for buskrydder)

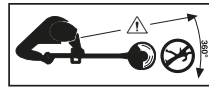

Pas på tilbageslag! (for buskrydder)



MULTIBESKÆRER BENZIN 4i1 51,7CC

DK

INTRODUKTION

For at du kan få mest mulig glæde af dit nye produkt, beder vi dig gennemlæse denne brugsanvisning, før du tager produktet i brug. Vi anbefaler dig desuden at gemme brugsanvisningen, hvis du senere skulle få brug for at genopfriske din viden om produktets funktioner.

TEKNISK DATA

Motor:	2-takts 51,7 cm ³ med rekylstart
Effekt:	1,40 kW
Brændstof:	olieblandet benzin, 40:1 (2,5%) (bland 25 ml totaktsolie og 1 liter blyfri benzin)
Tankkapacitet, brændstof:	1200 ml
Lydniveau:	115 dB(A)

MEDFØLGENDE TILBEHØR

- 1 × brændstofbeholder 500 ml
- 1 × skiftenøgle M13/M19
- 1 × ringgaffelnøgle M8/M10
- 2 × stiftnøgler S5/S4
- 1 × beskyttelseshylster til grensavssværd
- 1 × dobbelt skulderrem med kliklås

Som buskrydder:

Samlet længde:	185 cm
Klinge:	Ø255×1,4 mm
Centerhul:	Ø25,4 mm
Arbejdsbredde:	255 mm
Lydtryk L _{pA} :	99,3 dB(A), K _{pA} : 3 dB(A)
Lydeffekt L _{WA} :	106,21 dB(A), K _{WA} : 3 dB(A)

Vibration

Ved håndtag:	5,769 m/s ² , K 1,5 m/s ²
Ved støttegreb:	5,324 m/s ² , K 1,5 m/s ²

Som græstrimmer:

Samlet længde:	185 cm
Trimmertråd:	Ø2,4 mm
Arbejdsbredde:	430 mm
Lydtryk L _{pA} :	98,63 dB(A), K _{pA} : 3 dB(A)
Lydeffekt L _{WA} :	108,05 dB(A), K _{WA} : 3 dB(A)

Vibration

Ved håndtag:	5,993 m/s ² , K 1,5 m/s ²
Ved støttegreb:	4,998 m/s ² , K 1,5 m/s ²

Som grensav:

Samlet længde:	208 cm
Sværd:	10" Oregon
Kæde:	Oregon 91P040X
Ledtykkelse:	1,27 mm
Kædehastighed:	20 m/s
Tankkapacitet, kædeolie:	140 ml
Arbejdsbredde:	254 mm
Lydtryk L _{pA} :	96,85 dB(A), K _{pA} : 3 dB(A)
Lydeffekt L _{WA} :	109,19 dB(A), K _{WA} : 3 dB(A)
Vibration	
Ved håndtag:	5,468 m/s ² , K 1,5 m/s ²
Ved støttegreb:	5,578 m/s ² , K 1,5 m/s ²

Som hækkeklipper:

Samlet længde:	230 cm
Arbejdsbredde:	365 mm
Grentykkelse:	maks. Ø24 mm
Vinkelindstillinger:	12 (fra -90 - +75°)
Lydtryk L _{pA} :	99,24 dB(A), K _{pA} : 3 dB(A)
Lydeffekt L _{WA} :	91,44 dB(A), K _{WA} : 3 dB(A)
Vibration	
Ved håndtag:	3,878 m/s ² , K 1,5 m/s ²
Ved støttegreb:	3,252 m/s ² , K 1,5 m/s ²

OM VIBRATIONSVÆRDIEN

Tabellen viser, hvor lang tid man dagligt må udsættes for vibration, hvis vibrationsbelastningen på 2,5 m/s² ikke skal overskrides:

Vibration	Maks. eksponering
2,5 m/s ²	8 timer
3,5 m/s ²	4 timer
5 m/s ²	2 timer
7 m/s ²	1 time
10 m/s ²	30 minutter

SÆRLIGE SIKKERHEDSFORSKRIFTER

Sikkerhedsforskrifter ved brug af maskinen

Sørg altid for at bære passende personlige værnemidler, når du arbejder med maskinen:

- Sikkerhedsbukser med skæreværn fremstillet og godkendt iht. EN381-5.
- Sikkerhedssko med snitbeskyttelse fremstillet og godkendt iht. EN17250:2004.
- Sikkerhedshjelm fremstillet og godkendt iht. EN397.
- Beskyttelsesbriller fremstillet og godkendt iht. EN166.
- Høreværn fremstillet og godkendt iht. EN352.
- Beskyttelseshandsker, som er beregnet til skovarbejde.

Kraftige beskyttelseshandsker kan nedsætte vibrationer i hænderne. Hold regelmæssigt pauser i arbejdet med maskinen.

Overskrid ikke den maksimale brugstid pr. dag i henhold til skemaet om vibration.

Personer under 18 år må ikke bruge maskinen.

Brugeren skal inden brug have læst brugsanvisningen, være grundigt instrueret i brug af maskinen og være vidende om de risici, der kan forekomme ved brug af maskinen.

Af hensyn til brugerens sikkerhed må der kun bruges originale reservedele ved reparation og vedligehold af maskinen.

Undlad af modificere maskinen på nogen måde!

Brug aldrig maskinen, hvis gashåndtaget, sikkerhedsafbryderen og de øvrige sikkerhedsanordninger ikke fungerer korrekt.

Følg altid samtlige vedligeholdelsesanvisninger for maskinen i afsnittet Vedligehold.

Start aldrig motoren, hvis luftfilteret ikke er

monteret, eller hvis lyd-dæmperen er defekt.

Stand omgående motoren, hvis der opstår motorproblemer.

Sluk motoren, og fjern kablet fra tændrøret, inden du fjerner fastklemte genstande fra påsatsen, og inden rengøring eller vedligeholdelse af maskinen.

Brug altid beskyttelseshandsker, når du håndterer påsatterne. Hold krop, hænder og fingre på sikker afstand af påsatsens kørende eller roterende dele under brug.

Påsatsens kørende eller roterende dele må ikke røre ved noget, når motoren startes.

Hold aldrig maskinen i hånden, når du starter den. Hvis påsatsen rammer dig, kan du komme alvorligt til skade.

Gå aldrig med maskinen, mens påsatsen kører eller roterer.

Læg aldrig maskinen fra dig, hvis den ikke er standstillet helt. Påsatsen fortsætter med at køre et kort øjeblik, efter at du slipper gashåndtaget. Hold altid maskinen med begge hænder i det forreste håndtag og håndgrebet, når den er i brug.

Lad ikke andre personer eller dyr komme tættere end 15 meter på maskinen, mens den kører.

Sørg for, at maskinen ikke lækker brændstof under transport eller ved opbevaring.

Fastgør altid maskinen under transport, så den ikke kan bevæge sig og forårsage skade på personer og ting.

Rengør altid maskinen inden opbevaring.

Vær opmærksom på, at støjen fra maskinen kan forhindre dig i at høre advarsler og lignende.

Vær opmærksom på dine omgivelser, mens du bruger maskinen.

Sikkerhedsforskrifter ved håndtering af brændstof

Motoren kører på olieblandet benzin 1:40. Fyld derfor aldrig ren benzin, diesel, petroleum eller lignende i tanken. Bland kun totaktsolie til havemaskiner i benzinen.

Bland brændstoffet i den medfølgende beholder. Sørg for, at benzinen og olien er blandet grundigt inden påfyldning.

Sørg for tilstrækkelig ventilation, når du blander og påfylder brændstof.

Påfyld aldrig brændstof, mens motoren kører eller er varm, da det kan medføre brandfare.

Vent altid, indtil den er kølet af.

Rygning og brug af åben ild under påfyldning af brændstof og brug af maskinen er forbudt.

Påfyld aldrig brændstof i lukkede rum.

Påfyldning af brændstof skal ske udendørs.

Påfyld ikke for meget brændstof, da det medfører brandfare.

Aftør eventuelt spildt brændstof med en tør klud efter brændstofpåfyldning.

Kontrollér, at brændstofdækslet slutter tæt, da brændstoflækager kan medføre brandfare.

Efter påfyldning skal maskinen startes i en afstand af mindst 15 meter fra brændstofbeholderen og påfyldningsstedet.

Brændstoffet skal opbevares utilgængeligt for børn i en tydeligt mærket og godkendt beholder.

Sikkerhedsforskrifter ved anvendelsesområde

Maskinen må kun bruges udendørs.

Udstødningsgasserne indeholder kulilte og kulbrinte, der er livsfarlige for både mennesker og dyr, hvis de indåndes.

Brug ikke maskinen i kraftig blæst eller nedbør eller ved dårlig sigtbarhed.

Brug kun maskinen i dagslys.

Brug aldrig maskinen stående på en stige eller lignende, og klatr ikke op i træer med maskinen, medmindre du er særligt uddannet til dette. Sørg altid for at stå fast og sikkert på jorden.

Hold øje med underlaget, når du bruger maskinen. Afsavede grene og hækafklip på jorden udgør en sikkerhedsrisiko, hvis du snubler over dem under arbejdet.

Planlæg arbejdet. Sørg for, at du eller andre ikke kan blive ramt af nedfaldende eller udslyngede genstande.

Motorens dele bliver varme under brug. Undgå at berøre dem, og lad ikke maskinen ligge på letantændeligt materiale (tørt græs, visne blade etc.), så længe motoren er varm.

Opbevar brændbare materialer på sikker afstand af motoren, da udstødningsgasserne er meget varme og kan antænde materialerne.

Sikkerhedsforskrifter ved brug som buskrydder

Brug altid beskyttelseshandsker, når du håndterer klingens.

Vær opmærksom på, at maskinen kan ryste kraftigt eller slå tilbage, hvis klingens rammer hårde genstande.

Pas på, at du ikke ved et uheld kommer til at

skære eller klippe elledninger, telefonkabler eller lignende over, og sørg altid for, at der ikke er mennesker eller dyr i nærheden af klingens eller trimmerhovedet, når maskinen startes eller er i brug.

Sikkerhedsforskrifter ved brug som hækkeklipper

Vær opmærksom på, at hækkeklipperen kan ryste kraftigt eller slå tilbage, hvis skæret rammer hårde genstande.

Brug ikke hækkeklipperen til at klippe andet end hække.

Pas på, at du ikke ved et uheld kommer til at klippe elledninger, telefonkabler eller lignende over, og sørg altid for, at der ikke er mennesker eller dyr i nærheden af skæret, når hækkeklipperen startes eller er i brug.

Sæt altid beskyttelsesskinnerne på skæret ved transport eller opbevaring af hækkeklipperen.

Sikkerhedsforskrifter ved brug som grensav

Sørg altid for, at der er tilstrækkelig kædeolie i tanken, og at kæden er filet og smurt.

Sav altid med undersiden af sværdet, når det er muligt, og undgå at save med spidsen af sværdet.

Vær opmærksom på, at maskinen kan ryste kraftigt eller slå tilbage, når du saver med enden af sværdet.

Brug ikke maskinen til savning i andre materialer end træ.

Pas på, at du ikke ved et uheld kommer til at save elledninger, telefonkabler eller lignende over, og sørg altid for, at der ikke er mennesker eller dyr i nærheden af kæden, når maskinen startes eller er i brug.

Fjern sværdet fra arbejdsemnet, mens kæden stadig kører. Hvis kæden standser, mens den er i forbindelse med arbejdsemnet, kan brugeren blive trukket fremad og komme til skade.

Sæt altid beskyttelseskappen på sværdet ved transport eller opbevaring af maskinen.

Bemærk! Maskinen må kun bruges med den kombination af sværd og kæde, som er angivet i afsnittet Tekniske data.

Risici for personskade

Ved brug af maskinen skal du være særligt opmærksom på følgende risici:

- Kontakt med uafskærmede kørende eller roterende dele (risiko for snitsår og læsion)
- Uforudset pludselig bevægelse af påsatsen (risiko for snitsår og læsion)
- Bortslyngning af dele fra maskinen (risiko for læsion og øjenskader)
- Indånding af brændstofdampe, udstødningsgasser og savsmuld (risiko for forgiftning og lungeskade)
- Hudkontakt med benzin og olie (risiko for allergi og kræft)
- Kontakt med varm lyddæmper (risiko for forbrænding)
- Støj (risiko for høreskader ved manglende brug af godkendt hørevern)

MASKINENS DELE

Bemærk! Visse dele vises på andre illustrationer i denne brugsanvisning.

1. Støttegreb
 - 1b. Håndtag
 2. Øje til bæresele
 3. Afbryderknap
 4. Sikkerhedsknap
 5. Luftfilterdæksel
 6. Starthåndtag
 7. Brændstoftank
 8. Gashåndtag
 9. Bæresele
 10. Vingeskrue
 11. Buskrydderklinge
 12. Monteringsskrue og fjederskiver
 13. Yderflange
 14. Låsemøtrik til buskrydderklinge
 15. Beskyttelsesskærm
 - 15a. Afskæringskniv
 16. Holder
 17. Inderflange
 18. Beskyttelsesbøjle
 19. Trimmerhoved
 20. Forlænger
 21. Kædeolietank
 22. Kæde
 23. Sværd
 24. Choker
 25. Primer
 26. Sikringsstift
 - 26a. Dæksel
- Tilbehør**
27. Møtrik
 28. Sekskantnøgle
 29. Tændrørsnøgle
 30. Brændstofbeholder
 31. Skruetrækker
 32. Skruenøgle
 33. Hækkeklipperskær
 34. Greb
 35. Låsegreb
 36. Låsegreb
 37. Kædesmøringskrue

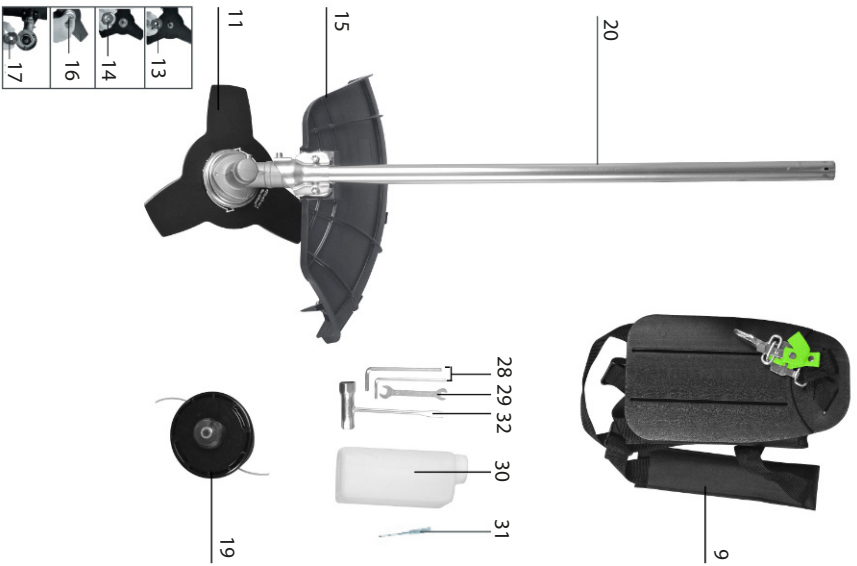
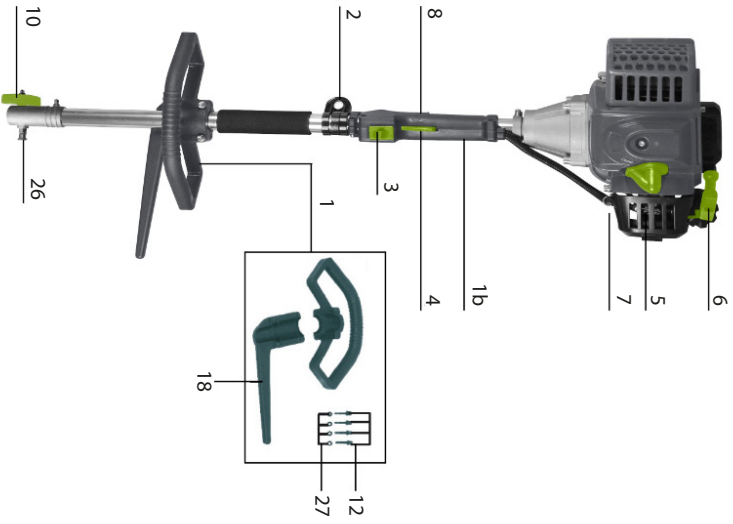

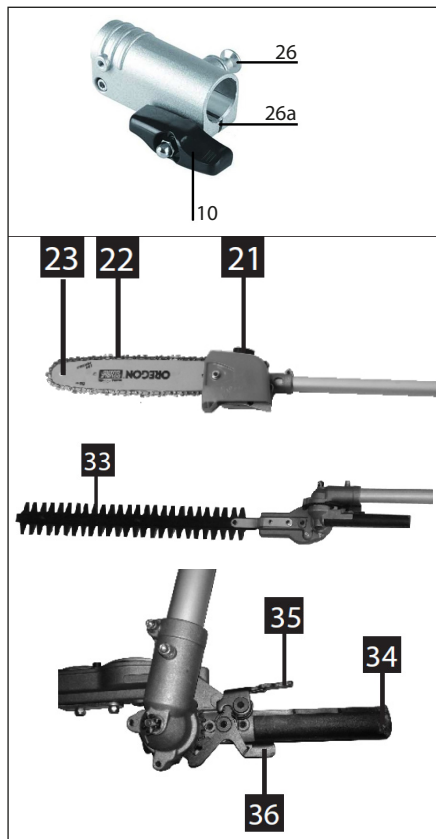

MONTERING AF STØTTEGREB

Monter støttegrebet (1) og beskyttelsesbøjlen (18) på maskinen med 4 monteringskruer og 4 fjederskiver (12) samt 4 møtrikker (27) ved hjælp af sekskantnøglen (28).

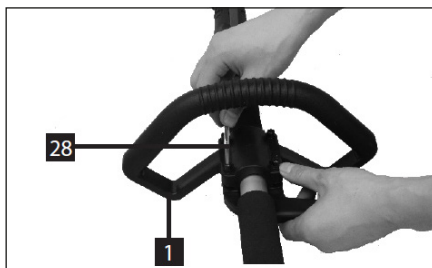

MONTERING AF PÅSATS

Træk sikringsstiften (26) ud, og skub enden af påsatsens skaft ind i samleledet, så drivakslen (a) i skaftet går i indgreb med drivsoklen på motordelen. Drej derefter vingemøtrikken for at fastspænde påsatsen.

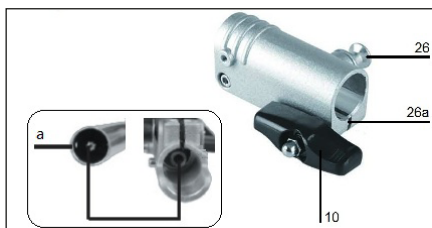

MONTERING AF BESKYTTESESKÆRM

Monter beskyttelseskærmen (15) på græstrimmer-/buskrydderpåsatsen med de medfølgende skruer.



KLARGØRING SOM BUSKRYDDER

Skrue alle dele af spindelen.

Sæt inderflangen (17) og buskrydderklingen (11) på spindelen. Sørg for at vende buskrydderklingen korrekt.

Sæt yderflangen (13) og holderen (16) på spindelen, og skru låsemøtrikken (14) fast på spindelens gevind med håndkraft mod uret.

Bemærk: Venstregevind!

Bloker spindelen ved hjælp af sekskantnøgle (28).

Stram låsemøtrikken mod uret med den medfølgende tændrørsnøgle (29). 0

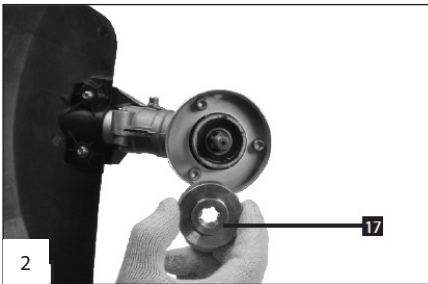
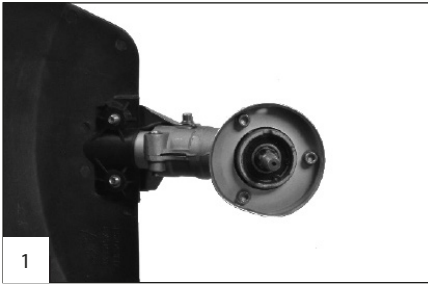
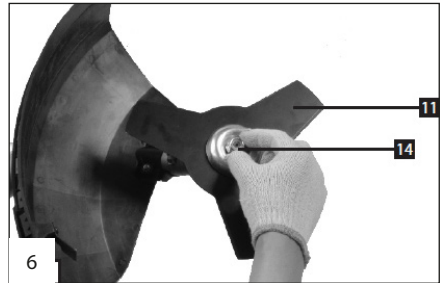
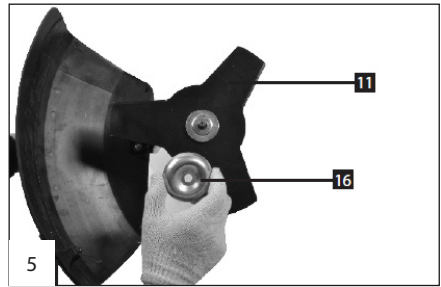
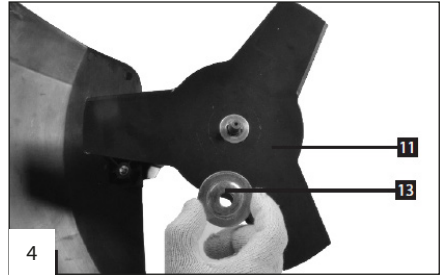
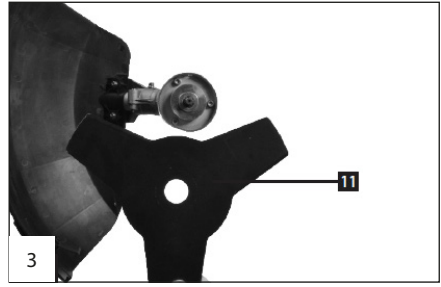

KLARGØRING SOM GRÆSTRIMMER

Skrue alle dele af spindelen.

Sæt inderflangen (17) på spindelens gevind.

Bloker spindelen ved hjælp af sekskantnøglen (28).

Skrue trimmerhovedet (19) på spindelen mod uret. Bemærk: Venstregevind!

De dele, der ikke er monteret, skal opbevares på et sikkert sted.

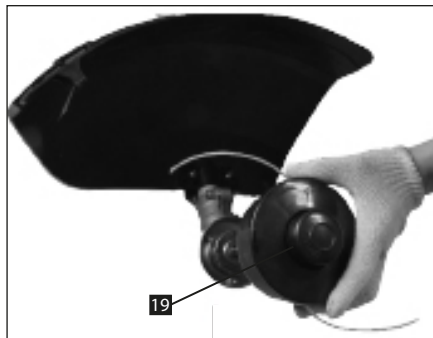

MONTERING AF BÆRESELE

Tag bæreselen (9) på, og indstil dens længde, så karabinhagen er cirka en håndbredde under din højre hofte.

Hægt karabinhagen (b) fast i øjet (2) på maskinen.



I tilfælde af en nødsituation kan du trække i sikkerhedsudløseren (c) på bæreselen, så maskinen løsnes fra bæreselen, falder ned på jorden og går i stå. Denne mulighed må kun benyttes i absolutte nødstilfælde, da det kan medføre skade på maskinen!



PÅFYLDNING AF BRÆNDSTOF

Motoren kører på en blanding af totaktolie og blyfri benzin i forholdet 1:40 (bland 25 ml totaktolie og 1 liter blyfri benzin).

Ryst brændstoftanken inden påfyldning, da det blandede brændstof kan skille ved længere tids opbevaring. Brug ikke blandet brændstof, der har stået i mere end en måned.

Skrue tankdækslet af brændstoftanken (7), og påfyld brændstof. Skru tankdækslet på igen, og kontrollér, at det ikke kan løsne sig under brug.

START AF MOTOR

Læg maskinen ned på en flad stabil overflade.

Påsatsens hoved må ikke røre ved noget.

Sæt afbryderknappen (3) i positionen ON/I.

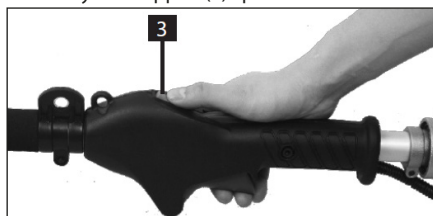

Hvis motoren er kold, skal chokeren (24) skubbes til lukket position.

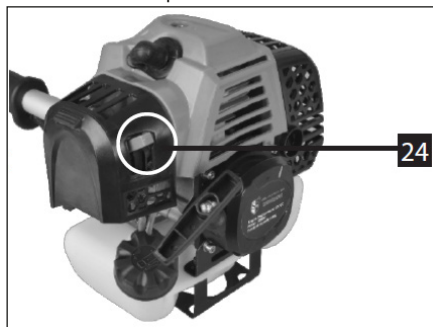

Tryk 10 gange på primeren (25), indtil den har pumpet brændstof frem til motoren.



Hold maskinen mod jorden med din ene hånd, aldrig med en fod.

Træk flere gange i starthåndtaget (6), til motoren starter. Lad ikke starthåndtaget slå ind mod motoren, da det kan resultere i skader på motoren.



Når motoren starter, men går ud igen, skal du skubbe chokeren til åben position. Start maskinen igen.

Lad motoren varme op i et par minutter ved tomgang inden brug.

Lad motoren køre med moderat hastighed i de første 10 driftstimer.

Kontroller efter de første 2 driftstimer, at alle skruer, bolte og møtrikker stadig er spændt korrekt.

STANDSNING AF MOTOR

Lad motoren køre i tomgang i 10-20 sekunder, inden du standser motoren. Sæt afbryderknappen (3) i positionen OFF/O. Motoren skal slukkes, inden maskinen transporteres mellem forskellige arbejdsområder.

BRUG

Tag fat om håndtaget, så du trykker

sikkerhedsknappen (4) ind med håndfladen. Tryk gashåndtaget (8) ind, så påsatsens værktøj kører.

Hvis gashåndtaget eller sikkerhedsknappen slippes, standser påsatsens værktøj, og motoren kører i tomgang.

Påsatsens værktøj skal ikke køre, når motoren går i tomgang. Hvis den gør det, skal du reducere tomgangshastigheden på skruen på karburatoren. Overlad indstilling af karburatoren til en fagmand.

BRUG SOM GRÆSTRIMMER ELLER BUSKRYDDER

Før maskinen fra side til side med jævne bevægelser for at slå eller trimme græsset eller planterne i den ønskede højde.

Vip eventuelt maskinen lidt bagover ved brug, så eventuelle genstande slynges væk fra dig.

Vær forsigtig, når du bruger maskinen tæt på mure eller andre forhindringer. Genstande i området kan rikochettere mod muren og blive slynget tilbage mod dig. Trim fra siden, aldrig lige forfra.

Undgå at bruge maskinen for tæt på trådhegn og lignende, da trimmertråden så kan blive klippet over, eller klingens kan blive beskadiget.

Udskiftning af trimmerspole

Når du bruger maskinen som græstrimmer, skal du trykke knappen under trimmerhovedet (19) mod jorden for at fremføre mere trimmertråd. Trimmertråden afskæres automatisk i den korrekte længde af afskæringskniven på kanten af beskyttelsesskærmen. Når der ikke er mere trimmertråd på spolen, skal den udskiftes med en ny original spole med trimmertråd.

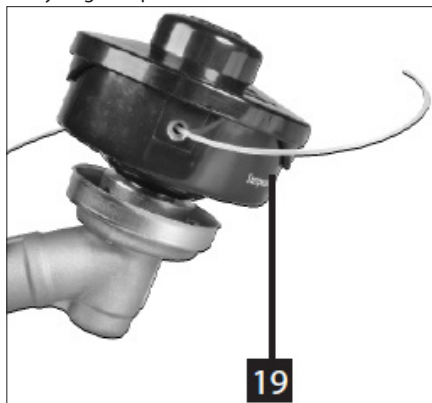

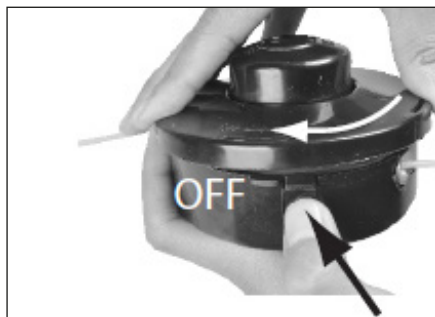

Drej dækslet på trimmerhovedet (19) til positionen OFF, og løft dækslet af. Tag den gamle trimmerspole ud, og fjern eventuelle rester af trimmersnøre fra trimmerhovedet.

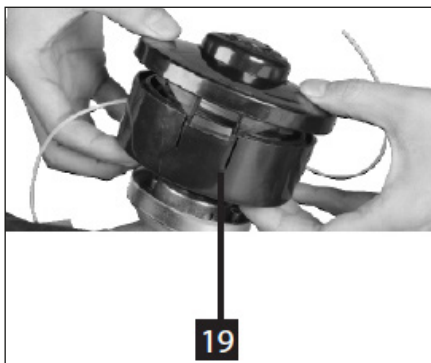

Sæt dækslet på trimmerhovedet igen, og drej det til positionen ON.

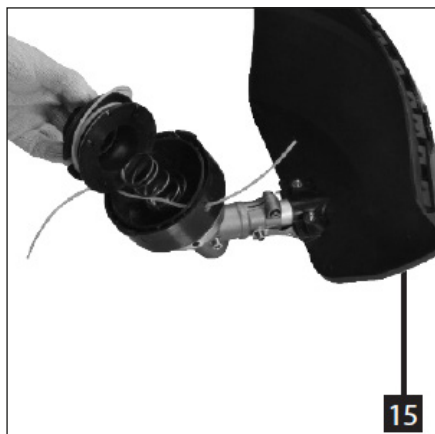

Trimmertråden afskæres automatisk i den korrekte længde af afskæringskniven (15a).

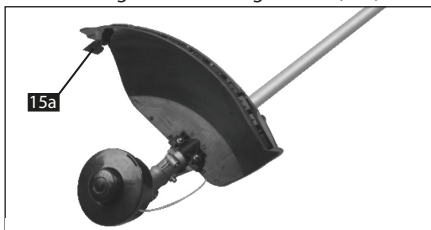

BRUG SOM HÆKKEKLIPPER

Tryk låsegrebene (35, 36) ind mod hinanden, og drej påsætsens skær til den ønskede vinkel. Slip låsegrebene, så låsen går i indgreb med tandhjulet og låser hækkeklipperskæret fast i den ønskede vinkel.

Træk trimmersnøren fra den nye trimmerspole ud gennem hullerne i trimmerhovedet, og sæt den nye trimmerspole ind i trimmerhovedet.

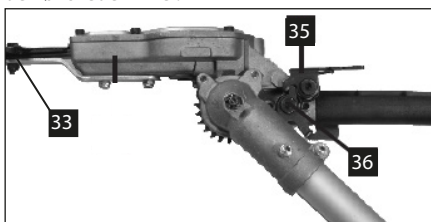

Klip alle tykkere grene i arbejdsområdet over med en grensaks, inden du bruger maskinen som hækkeklipper.

Kontrollér, at skæret er smurt.

Start maskinen, og før hækkeklipperen fra side til side med jævne bevægelser for at klippe hækken. Start altid nedfra og fra siden, og klip evt. i flere omgange, hvis hækken er meget tæt.

Vær forsigtig, når du klipper tæt på mure, tykke grene, trådhegn eller andre forhindringer. Hvis skæret rammer en forhindring, kan det blive blokeret eller kastet tilbage. Stands omgående hækkeklipperen, hvis skæret blokeres. Skæret kan tage skade, hvis det kommer i kontakt med genstande af metal, sten eller lignende.

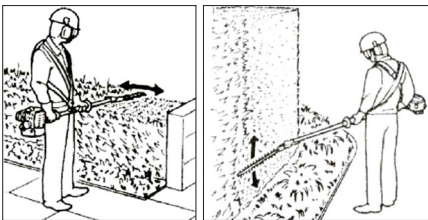
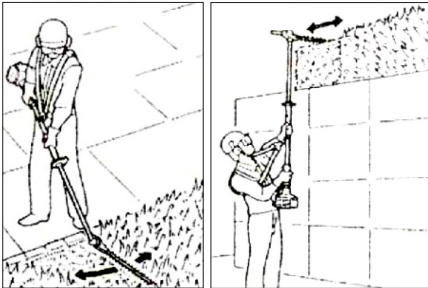

BRUG SOM GRENSAV

Fjern låsemøtrikken og dækslet (d) over kædehjulet med skruenøglen (32).

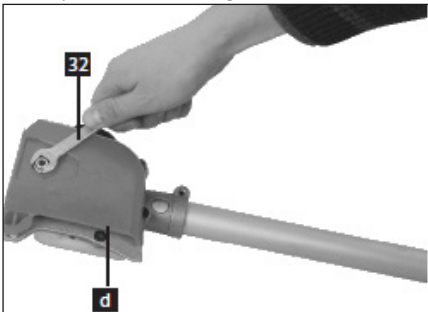

Flyt kædestrammerbolten så langt ned

mod kædehjulet (e) som muligt ved at dreje kædestrammerskruen (g) med en skruetrækker.

Læg sværdet (23) på påsatsen, så kædestrammerbolten passer ind i hullet på sværdet.

Læg savkæden (22) omkring kædehjulet og i rillen i sværdet.

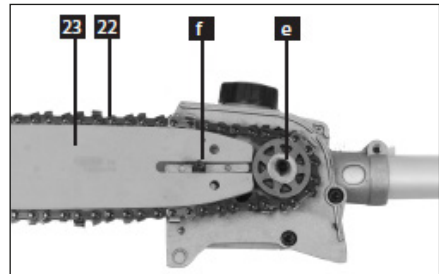
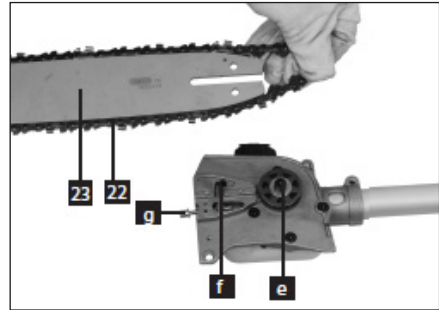

Kontrollér, at kæden er monteret korrekt i forhold til omløbsretningen.

Monter afskærmningen og sværdet ved at skrue låsemøtrikken fast med hånden, mens du løfter sværdets ende opad.

Drej kædestrammerskruen, til kædens styrelse rører undersiden af sværdet.

Spænd låsemøtrikken fast, og stram kæden endeligt, mens du holder sværdets ende opad.

Stramning af kæde

Kædens stramning justeres ved at drejekædestrammerskruen med en skruetrækker, f.eks. skruetrækkeren på tændrørsnøglen (29).

Drej skruen med uret for at stramme kæden og mod uret for at løsne den. Kæden skal kunne løftes nogle få millimeter fra sværdet på midten af sværdet. Kæden må ikke hænge under sværdet.

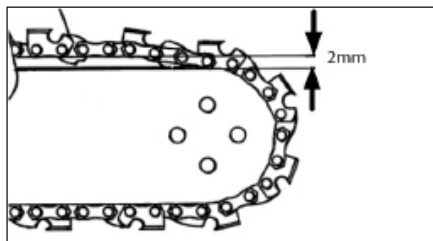
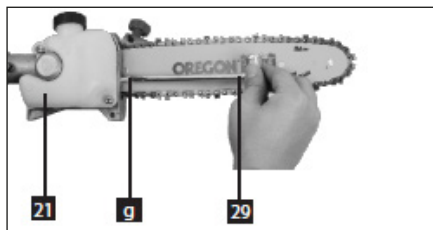

Bemærk! En ny kæde udvider sig i starten. Det er derfor vigtigt, at kædens stramning kontrolleres ofte i løbet af de første driftstimer.

Påfyldning af kædeolie

Skru oliedækslet af kædeolietanken (21), og påfyld ren ny kædeolie af høj kvalitet. Skru dækslet på igen, og kontrollér, at det slutter tæt.

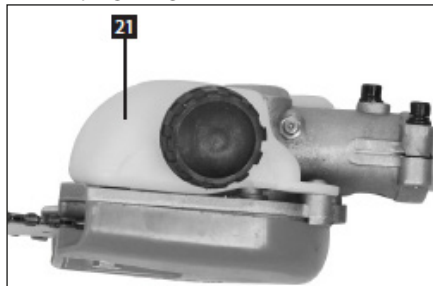

Kontroller, at der slynges olie af savkæden, når savkæden roterer. Læg eventuelt et stykke papir på jorden, så det er nemmere at se oliestænkene.

Hvis der ikke kommer tilstrækkeligt med olie på kæden, skal du afmontere sværdet, og fjerne støv og savsmuld omkring smørestudsens ved tandhjulet.

Smør det forreste tandhjul i sværdet ved at komme lidt kædeolie i smørehullerne på sværdet.

Bemærk! En fuld kædeolietank passer til maksimalt 15 minutters drift. Sørg derfor for at kontrollere kædeoliestanden inden da og efterfylde, når det er nødvendigt.

Justering af kædesmøring

Grensaven er forsynet med en pumpe, som

smører kæden og sværdet, når kæden roterer. Oliemængden er indstillet fra fabrikken.

Hvis du ønsker at ændre på oliemængden, skal du trykke kædesmøringsskruen (37) ind med en skruetrækker og dreje den mod symboler + eller - for henholdsvis at øge eller reducere oliemængden.

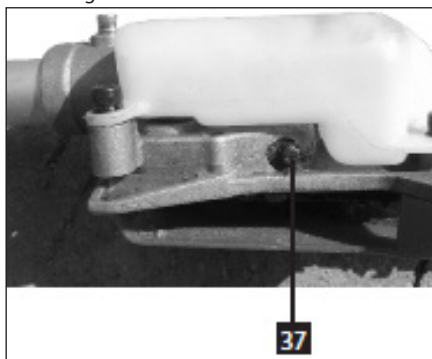

Vær opmærksom på, at du skal kontrollere kædeoliestanden oftere, hvis du øger oliemængden!

Savning

Tynde grene kan savs med ét snit. For at forhindre flosning og afbrækning bør grenen savs af i flere stykker.

Ved savning i tykkere grene skal du først save på grenens underside for at forhindre, at grenen brækker af, og herefter save ned på grenens overside.

Sav til sidst grenen af helt inde ved stammen.

Forsegl eventuelt savefladen for at undgå, at træet bløder, hvis du foretager beskæring på blivende træer.



Kontrol af kæde

En skarp kæde laver store savspåner, mens en sløv kæde laver savsmuld. Når kæden er blevet sløv, skal saven også presses mod træet for at

tage ved, og risikoen for at saven slår tilbage øges markant.

Når kæden ikke længere er skarp, skal tænderne skærpes ved hjælp af en rundfil med filepåsats (A), en fladfil (B) og et ryttermål (C).

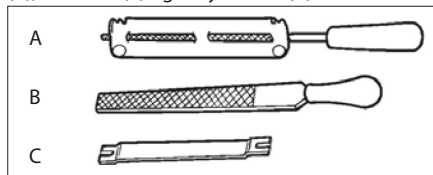

Du kan også bruge en elektrisk kædesliber.

Vær forsigtig ved skærping af tænderne - brug handsker!

Udskift kæden, når tænderne er slidt ned til slidmærket.

Slibning af kæde

1. Fastgør sværdet i en skruestik.
2. Kædens tænder peger skiftevis i modsat retning af hinanden. Du skal først slibe det ene sæt tænder, og derefter vende saven og slibe det andet sæt tænder. Tænderne skal slibes fra den side, som de peger ud mod.

Afmærk den første tand med en tusch eller lignende, så du kan se, hvornår du har slebet tænderne hele vejen rundt på kæden.

3. Læg filen vandret an mod en tand, og skub filen fremad i en vinkel på 30° i forhold til sværdet.

Træk ikke filen bagud, men løft filen op, og fil fremad igen.

Fil hver tand med det samme antal strøg med filen.

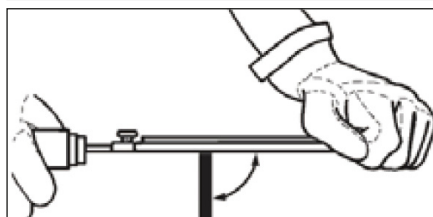
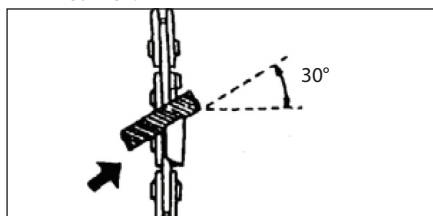

4. Filens overside skal rage cirka $1/5$ op over tanden.

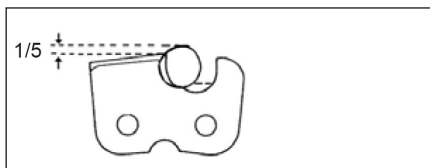

5. Fil til sidst rytterne ved hjælp af et ryttermål og en fladfil. Rytterne skal alle have samme højde og være cirka $0,65$ mm lavere end tænderne.

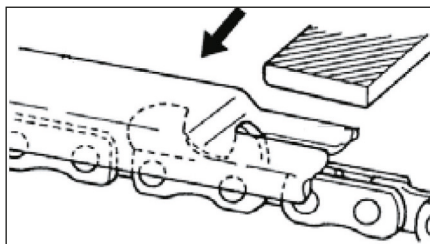

6. Fjern savsmuld og snavs omkring kædehjulet, smørehullet, smørekanalen og kædestrammerbolten, inden du monterer sværdet igen.
7. Hvis du vender sværdet, hver gang du monterer det efter at have slebet kæden, bliver det slidt ensartet og holder længere.

PERIODISK VEDLIGEHOLD AF MOTOR

Luftfilter

Luftfilteret skal rengøres med jævne mellemrum. Afmonter luftfilterdækslet (5, j), og tag filterelementet (k) ud.

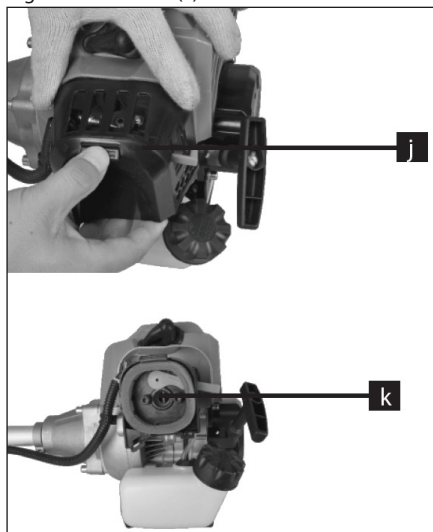

Filterelementet rengøres ved at vaske det i varmt vand tilsat lidt rengøringsmiddel. Lad filterelementet tørre helt og hæld lidt ren olie på det, inden det monteres igen. Aftør indersiden af filterdækslet med en fugtig klud. Hvis filterelementet er beskadiget eller slidt, skal det udskiftes.

Tændrør

Tag tændrørshætten (i) af, og skru tændrøret (h) ud med tændrørsnøglen (29).

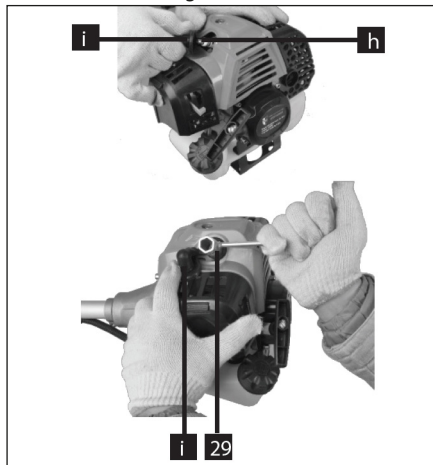

Hvis tændrøret er sodet til, skal det rengøres eller udskiftes. Udskift tændrøret med et nyt af samme type.

Kontrollér jævnligt med et søgerblad, at afstanden mellem tændrørets elektroder er 0,6-0,7 mm. Juster afstanden, hvis den er for stor eller lille.

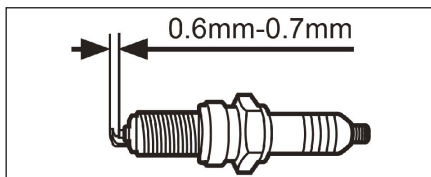

Eftersyn af lydtdæmper

Afmonter lydtdæmperen, og fjern eventuelle sod- eller kulaflejringer med en skruetrækker. Monter lydtdæmperen igen.

Smøring af gearkasser

Smør gearkasserne på hækkeklipperpåsatsen og græstrimmer-/buskrydderpåsatsen for hver 15 driftstimer.

Fjern smøreskruen (m) på gearkassen, og påfyld lithiumbaseret fedt med en fedtpresser.

Isæt og spænd smøreskruen igen.

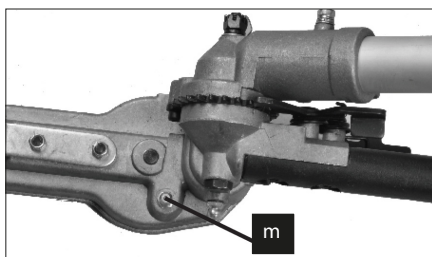
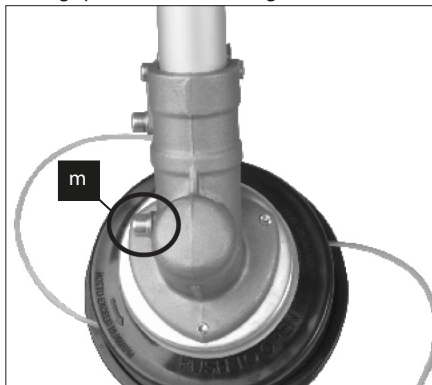

RENGØRING

Børst eventuelt snavs væk fra maskinen.
Aftør maskinens dele med en fugtig klud. Smør alle bevægelige dele med smørespray eller syrefri olie. Hæng maskinen op, når den skal opbevares.

OPBEVARING I LÆNGERE PERIODER

Tøm brændstoftanken, og start motoren for at fjerne alt brændstof i motoren.
Tag tændrøret ud, når motoren er kørt tør og er afkølet.
Hæld 3 ml totaktsolie i tændrørshullet, og sæt tændrøret i igen.
Træk langsomt i 2-3 gange i starthåndtaget (6) for at fordele olien i motoren.
Rengør maskinen, og opbevar den på et rent, tørt og støvfrit sted.

FEJLAFHJÆLPNING

Problem	Mulig årsag	Løsning
Motoren starter ikke.	<ol style="list-style-type: none"> 1. Luftfilteret er stoppet. 2. Motoren er druknet. 3. Tændrøret sidder løst. 4. Tændrørshætten sidder ikke korrekt. 5. Der er ikke mere brændstof i brændstoftanken. 	<ol style="list-style-type: none"> 1. Rengør eller udskift luftfilteret. 2. Tag tændrøret ud, tør det af med en ren klud, og sæt det i igen. 3. Spænd tændrøret. 4. Tryk tændrørshætten fast på tændrøret. 5. Påfyld brændstof.
Motoren starter, men dør igen.	<ol style="list-style-type: none"> 1. Chokeren er indstillet forkert. 2. Karburatoren er justeret forkert. 	<ol style="list-style-type: none"> 1. Indstil chokeren korrekt. 2. Kontakt en fagmand.
Der kommer meget røg fra udstødningen.	<ol style="list-style-type: none"> 1. Forholdet mellem benzin og totaktsolie er forkert. 	<ol style="list-style-type: none"> 1. Tøm brændstoftanken, og påfyld 40:1 olieblandet benzin.
Motoren kører, men påsatsen kører ikke.	<ol style="list-style-type: none"> 1. Påsatsen er monteret forkert. 2. Påsatsen er blokeret. 3. Koblingen er defekt. 	<ol style="list-style-type: none"> 1. Monter påsatsen korrekt. 2. Fjern blokeringen. 3. Kontakt en fagmand.
Maskinen yder ikke optimalt.	<ol style="list-style-type: none"> 1. Maskinen er overbelastet. 2. Skæreværktøjet er sløvt. 	<ol style="list-style-type: none"> 1. Klip eller sav ad flere gange. 2. Slib eller fil skæreværktøjet.
Grensavspåsatsen fungerer ikke korrekt.	<ol style="list-style-type: none"> 1. Kæden er sløv. 2. Kæden er for stram eller for slap. 3. Kæden er ikke monteret korrekt. 4. Kæden bliver ikke smurt tilstrækkeligt. 	<ol style="list-style-type: none"> 1. Fil kæden. 2. Stram kæden korrekt. 3. Vend kæden korrekt. 4. Påfyld kædesavsolie. Kontroller, at smørehullet og smørekanalen ikke er blokeret.

EU-OVERENSSTEMMELSESERKLÆRING

Fabrikant:	
Virksomhedsnavn	jem & fix A/S
Adresse	Skomagervej 12
Postnummer	7100
By	Vejle
Land	Denmark

Bemyndiget repræsentant:	
Virksomhedsnavn	Schou Company A/S
Adresse	Nordager 31
Postnummer	6000
By	Kolding
Land	Denmark

Denne overensstemmelseserklæring udstedes udelukkende på fabrikantens ansvar og erklærer hermed, at produktet

Produktidentifikation:	Produkt: MULTIBESKÆREMASKINE 4 i 1 51.7CC Mærke: GARDEN Varenr.: 100961 / 9059360
-------------------------------	--

er i overensstemmelse med bestemmelserne i følgende EU-direktiv(er) (herunder alle gældende tilføjelser)

Referencenumre	
2014/30/EU	2006/42/EU
2011/65/EU	

Henvisninger til standarder og/eller tekniske specifikationer, der anvendes i denne overensstemmelseserklæring, eller dele deraf:

Numre på harmoniserede standarder	
EN IEC 63000:2018	EN ISO 14982:2009
EN ISO 12100:2010	EN ISO 10517:2019
EN ISO 11806-1:2022	EN ISO 11680-1:2021

Andre standarder og/eller tekniske specifikationer:

Standard eller teknisk procedure
TÜV Rheinland LGA Products GmbH - Tillystraße 2 - 90431 Nürnberg Notified Body No.: 0197 Certificate No.: BM 50608321 0001

(1) Hvor det er relevant, skal der henvises til de gældende dele eller afsnit i standarden eller den tekniske specifikation.

Underskrevet for og på vegne af producenten af:

Kolding 17/07/2025

Kirsten Vibeke Jensen
Compliance Manager

MILJØOPLYSNINGER



Elektrisk og elektronisk udstyr (EEE) indeholder materialer, som kan være farlige og skade menneskets helbred og miljøet, hvis det elektriske og elektroniske affald (WEEE) ikke bortskaffes korrekt. Produkter (og batterier, hvis de medfølger), som er mærket med en overstreget affaldsspand, er elektrisk og elektronisk udstyr. Den overstregede affaldsspand symboliserer, at enheden ikke må bortskaffes sammen med husholdningsaffald i slutningen af driftslevetiden, men derimod skal bortskaffes særskilt.



SERVICECENTER

Bemærk: Produktets modelnummer skal altid oplyses i forbindelse med din henvendelse. Modelnummeret fremgår af forsiden på denne brugsanvisning og af produktets typeskilt.
www.schou.com

Fremstillet i P.R.C.
 Fabrikant:
 jem & fix A/S
 Skomagervej 12
 DK-7100 Vejle
 Danmark
www.jemogfix.dk

Alle rettigheder forbeholdes. Indholdet i denne vejledning må ikke gengives, hverken helt eller delvist, på nogen måde ved hjælp af elektroniske eller mekaniske hjælpemidler, f.eks. fotokopiering eller optagelse, ej heller oversættes eller gemmes i et informationslagrings- og -hentningssystem uden skriftlig tilladelse fra Schou Company A/S.



Läs bruksanvisningen före användning!



Använd ögonskydd!



Använd hörselskydd!



Använd arbetshandskar



Använd lämpliga skor!



Koppla ur tändstiftet innan underhåll utförs.

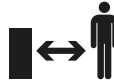

Respektera säkerhetsavståndet.

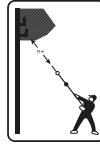

Håll ett minsta avstånd på 10 m till högspänningsledningar!



Se upp för kast! (för röjsåg)

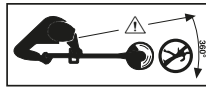

Se upp för kast! (för röjsåg)



MULTITRIMMER BENSIN 4i1 51,7CC

SE

INTRODUKTION

För att du ska få så stor glädje som möjligt av din nya produkt rekommenderar vi att du läser denna bruksanvisning innan du använder produkten. Vi rekommenderar dessutom att du sparar bruksanvisningen ifall du behöver läsa informationen om de olika funktionerna igen.

TEKNISKA UPPGIFTER

Motor:	Tvåtakts 51,7 cm ³ med rekylstart
Effekt:	1,40 kW
Bränsle:	olja blandad bensin, 40:1 (2,5 %) (blanda 25 ml tvåtaktsolja och 1 liter blyfri bensin)
Tankvolym, bränsle:	1200 ml
Ljudnivå:	115 dB(A)

MEDFÖLJANDE TILLBEHÖR

- 1 × bränslebehållare 500 ml
- 1 × skiftnyckel M13/M19
- 1 × ringnyckel M8/M10
- 2 × stiftnycklar S5/S4
- 1 × skyddshölster för grensågssvärd
- 1 × dubbel axelrem med snabbspänne

Som röjsåg:

Total längd:	185 cm
Klinga:	Ø255×1,4 mm
Centrumhål:	Ø25,4 mm
Arbetsbredd:	255 mm
Ljudtryck L _{pA} :	99,3 dB(A), k _{Pa} : 3 dB(A)
Ljudeffekt L _{wA} :	106,21 dB(A), K _{wA} : 3 dB(A)

Vibrationer

Vid handtaget:	5,769 m/s ² , K 1,5 m/s ²
Vid stödhandtaget:	5,324 m/s ² , K 1,5 m/s ²

Som grässtrimmer:

Total längd:	185 cm
Trimmertråd:	Ø2,4 mm
Arbetsbredd:	430 mm
Ljudtryck L _{pA} :	98,63 dB(A), kPa: 3 dB(A)
Ljudeffekt L _{wA} :	108,05 dB(A), K _{wA} : 3 dB(A)

Vibrationer

Vid handtaget:	5,993 m/s ² , K 1,5 m/s ²
Vid stödhandtaget:	4,998 m/s ² , K 1,5 m/s ²

Som grensåg:

Total längd:	208 cm
Svärd:	10" Oregon
Kedja:	Oregon 91P040X
Ledens tjocklek:	1,27 mm
Kedjehastighet:	20 m/s

Tankvolym,

kedjeolja:	140 ml
Arbetsbredd:	254 mm
Ljudtryck L _{pA} :	96,85 dB(A), k _{Pa} : 3 dB(A)
Ljudeffekt L _{wA} :	109,19 dB(A), K _{wA} : 3 dB(A)

Vibrationer

Vid handtaget:	5,468 m/s ² , K 1,5 m/s ²
Vid stödhandtaget:	5,578 m/s ² , K 1,5 m/s ²

Som häcksax:

Total längd:	230 cm
Arbetsbredd:	365 mm
Grentjocklek:	max. Ø24 mm
Vinkelinställningar:	12 (från -90 till +75°)
Ljudtryck L _{pA} :	99,24 dB(A), k _{Pa} : 3 dB(A)
Ljudeffekt L _{wA} :	91,44 dB(A), K _{wA} : 3 dB(A)

Vibrationer

Vid handtaget:	3,878 m/s ² , K 1,5 m/s ²
Vid stödhandtaget:	3,252 m/s ² , K 1,5 m/s ²

OM VIBRATIONSVÄRDET

Tabellen visar hur länge man dagligen får utsättas för vibrationer om vibrationsbelastningen på 2,5 m/s² inte ska överskridas:

Vibrationer	Max. exponering
2,5 m/s ²	8 timmar
3,5 m/s ²	4 timmar
5 m/s ²	2 timmar
7 m/s ²	1 timme
10 m/s ²	30 minuter

SÄRSKILDA SÄKERHETSFÖRESKRIFTER

Säkerhetsföreskrifter vid användning av maskinen

Använd alltid lämplig personlig skyddsutrustning när du arbetar med maskinen:

- Säkerhetsbyxor med skärskydd tillverkade och godkända enligt EN381-5.
- Säkerhetsskor med skärskydd tillverkade och godkända enligt EN17250:2004.
- Säkerhetshjälm tillverkad och godkänd enligt EN397.
- Skyddsglasögon tillverkade och godkända enligt EN166.
- Hörselskydd tillverkade och godkända enligt EN352.
- Skyddshandskar avsedda för skogsarbete.

Kraftiga skyddshandskar kan minska vibrationer i händerna. Ta regelbundna pauser när du arbetar med maskinen.

Överskrid inte den maximala användningstiden per dag enligt vibrationsschemat.

Personer under 18 år får inte använda maskinen.

Användaren måste läsa bruksanvisningen före användning och vara grundligt instruerad i användningen av maskinen och vara medveten om de risker som kan uppstå vid användning av maskinen.

Av hänsyn till användarens säkerhet, får endast originalreservdelar användas för reparation och underhåll av maskinen.

Modifiera inte maskinen på något sätt!

Använd aldrig maskinen om gasreglaget, säkerhetsbrytaren och andra säkerhetsanordningar inte fungerar korrekt. Följ alltid alla underhållsanvisningar för maskinen i avsnittet Underhåll.

Starta aldrig motorn om luftfiltret inte är monterat eller om ljuddämparen är defekt.

Stanna motorn omedelbart om motorproblem uppstår.

Stäng av motorn och koppla bort tändkabeln innan du tar bort fastnade föremål från tillbehöret och innan du rengör eller underhåller maskinen.

Använd alltid skyddshandskar när du hanterar tillbehören. Håll kropp, händer och fingrar på säkert avstånd från rörliga eller roterande delar av tillbehöret under användning.

De rörliga eller roterande delarna av tillbehöret får inte vidröra någonting när motorn startas.

Håll aldrig maskinen i handen när du startar den. Om tillbehöret träffar dig kan du bli allvarligt skadad.

Gå aldrig med maskinen medan tillbehöret körs eller roterar.

Ställ aldrig ner maskinen om borren inte har stannat helt. Tillbehöret fortsätter att gå ett kort ögonblick efter att du släpper gasreglaget.

Håll alltid maskinen med båda händerna på det främre handtaget och handgreppet när den används.

Låt inte andra människor eller djur komma närmare än 15 meter till maskinen medan den är igång.

Se till att maskinen inte läcker bränsle under transport eller förvaring.

Säkra alltid maskinen under transport så att den inte kan röra sig och orsaka person- eller egendomsskador.

Rengör alltid maskinen innan förvaring.

Tänk på att bullret från maskinen kan hindra dig från att höra varningar och liknande. Var uppmärksam på din omgivning när du använder maskinen.

Säkerhetsföreskrifter vid hantering av bränsle

Motorn körs på oljeblandad bensen 1:40. Fyll aldrig tanken med ren bensen, diesel, fotogen eller liknande. Blanda endast tvåtaktsolja för trädgårdsmaskiner i bensen.

Blanda bränslet i den medföljande behållaren. Se till att bensen och oljan är noggrant blandade innan påfyllning.

Säkerställ tillräcklig ventilation när du blandar och fyller på bränsle.

Fyll aldrig på bränsle medan motorn är igång eller varm, eftersom det kan orsaka brandrisk. Vänta alltid tills den har svalnat.

Rökning och användning av öppen låga vid bränslepåfyllning och användning av maskinen är förbjudet.

Fyll aldrig på bränsle i slutna utrymmen.

Påfyllning av bränsle ska ske utomhus.

Fyll inte på för mycket bränsle eftersom det kan orsaka brandrisk.

Torka upp eventuellt utspillt bränsle med en torr trasa efter fyllning.

Kontrollera att bränsletanklocket är ordentligt åtdraget, eftersom bränsleläckage kan orsaka brandrisk.

Efter påfyllning ska maskinen startas på ett avstånd av minst 15 meter från bränslebehållaren och påfyllningsplatsen.

Bränslet måste förvaras utom räckhåll för barn i en tydligt uppmärkt och godkänd behållare.

Säkerhetsföreskrifter avseende användningsområdet

Maskinen får endast användas utomhus.

Avgaserna innehåller kolmonoxid och kolväten, som är livsfarliga för både människor och djur vid inandning.

Använd inte maskinen i stark vind eller nederbörd eller vid dålig sikt.

Använd endast maskinen i dagsljus.

Använd aldrig maskinen stående på en steg eller liknande, och klättra inte i träd med maskinen om du inte har särskild utbildning för detta. Se alltid till att du står stadigt och säkert på marken.

Håll koll på underlaget när du använder maskinen. Avsågade grenar och häckklipp på marken utgör en säkerhetsrisk om du snubblar över dem under arbetet.

Planera arbetet. Se till att varken du eller någon annan kan träffas av fallande eller utslungade föremål.

Motordelarna blir varma under användning. Undvik att röra delarna och placera inte maskinen på brännbart material (torrt gräs, vissna löv osv.) när motorn är varm.

Förvara brandfarliga material på säkert avstånd från motorn, eftersom avgaserna är mycket heta och kan antända materialen.

Säkerhetsföreskrifter vid användning som röjsåg

Använd alltid skyddshandskar när du hanterar klingan.

Var uppmärksam på att maskinen kan skaka

kraftigt eller slå tillbaka om klingan träffar hårda föremål.

Var noga med att inte av misstag skära eller klippa av elledningar, telefonkablar eller liknande, och se alltid till att det inte finns människor eller djur i närheten av klingan eller trimmerhuvudet när maskinen startas eller är i bruk.

Säkerhetsföreskrifter vid användning som häcksax

Var uppmärksam på att häcksaxen kan skaka kraftigt eller slå tillbaka om skäret träffar hårda föremål.

Använd inte häcksaxen för annat än att klippa häckar.

Var noga med att inte av misstag klippa av elledningar, telefonkablar eller liknande, och se alltid till att det inte finns människor eller djur i närheten av skäret när häcksaxen startas eller är i bruk.

Sätt alltid på skyddsräcken på skäret vid transport eller förvaring av häcksaxen.

Säkerhetsföreskrifter vid användning som grensåg

Se alltid till att det finns tillräckligt med kedjeolja i tanken och att kedjan är filad och smord.

Såga alltid med undersidan av svärdet när det är möjligt, och undvik att såga med svärdsspetsen.

Var uppmärksam på att maskinen kan skaka kraftigt eller slå tillbaka när du sågar med änden på svärdet.

Använd inte maskinen för att såga andra material än trä.

Var noga med att inte av misstag såga av elledningar, telefonkablar eller liknande, och se alltid till att det inte finns människor eller djur i närheten av kedjan när maskinen startas eller är i bruk.

Ta bort svärdet från arbetsstycket medan kedjan fortfarande kör. Om kedjan stannar medan den är i kontakt med arbetsstycket kan användaren dras framåt och skadas.

Sätt alltid skyddshöljet på svärdet vid transport eller förvaring av maskinen.

OBS! Maskinen får endast användas med den kombination av svärd och kedja som anges i avsnittet Tekniska uppgifter.

Risk för personskador

När du använder maskinen ska du vara särskilt uppmärksam på följande risker:

- Kontakt med oskyddade rörliga eller roterande delar (risk för skärskador och skador)
- Oförutsedd plötslig rörelse hos tillbehöret (risk för skärsår och skador)
- Delar som slungas ut från maskinen (risk för personskador och ögonskador)
- Inandning av bränsleångor, avgaser och sågspån (risk för förgiftning och lungskador)
- Hudkontakt med bensin och olja (risk för allergi och cancer)
- Kontakt med varm ljuddämpare (risk för brännskador)
- Buller (risk för hörselskador om godkända hörselskydd inte används)

MASKINDELAR

OBS! Vissa delar visas på andra illustrationer i denna bruksanvisning.

1. Stödhandtag
 - 1b. Handtag
 2. Ögla för bärrem
 3. Strömbrytare
 4. Säkerhetsknapp
 5. Luftfilterkåpa
 6. Starthandtag
 7. Bränsletank
 8. Gasreglage
 9. Bärsele
 10. Vingskruv
 11. Röjsågs klinga
 12. Monteringsskruvar och fjäderbrickor
 13. Yttre fläns
 14. Låsmutter för röjsågs klinga
 15. Skydds skärm
 - 15a. Kapkniv
 16. Hållare
 17. Inre fläns
 18. Skyddsbygel
 19. Trimmerhuvud
 20. Förlängare
 21. Kedjeoljetank
 22. Kedja
 23. Svärd
 24. Choke
 25. Primerknapp
 26. Säkringsstift
 - 26a. Lock
- Tillbehör**
27. Mutter
 28. Insexnyckel
 29. Tändstiftsnyckel
 30. Bränsletank
 31. Skruvmejsel
 32. Skiftnyckel
 33. Häcksaxskär
 34. Grepp
 35. Låsbara handtag
 36. Låsbara handtag
 37. Kedjesmörjningskruv

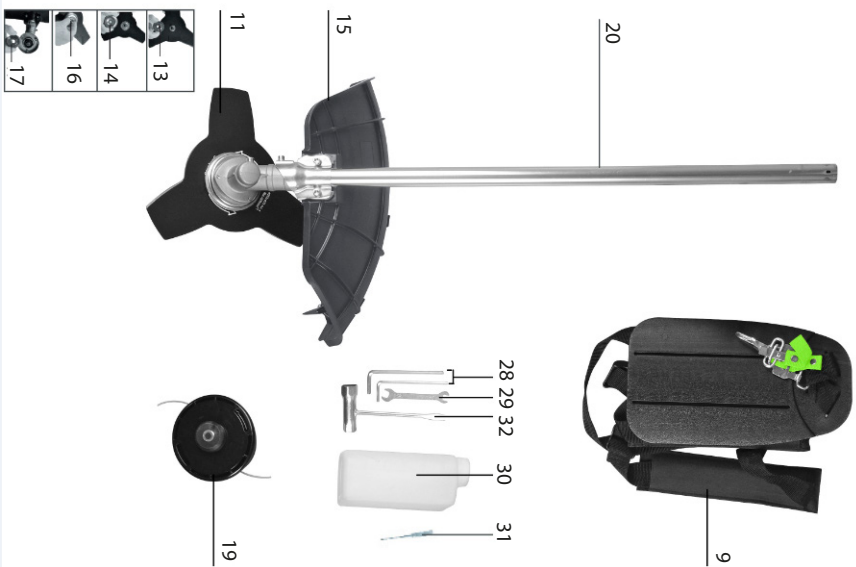
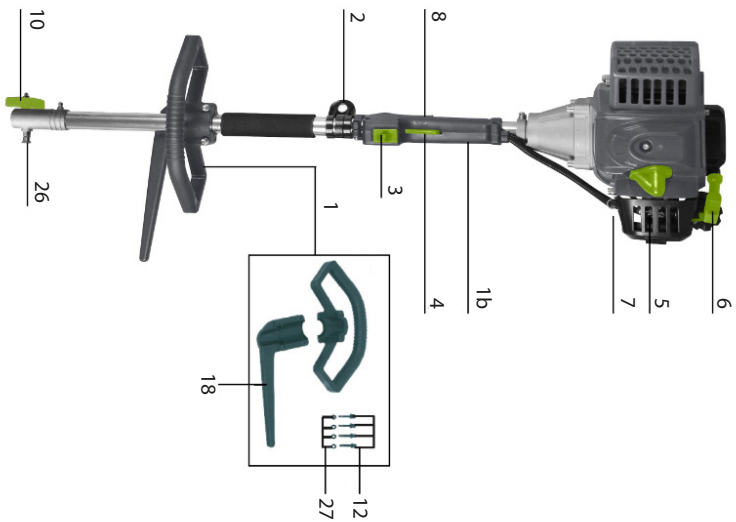

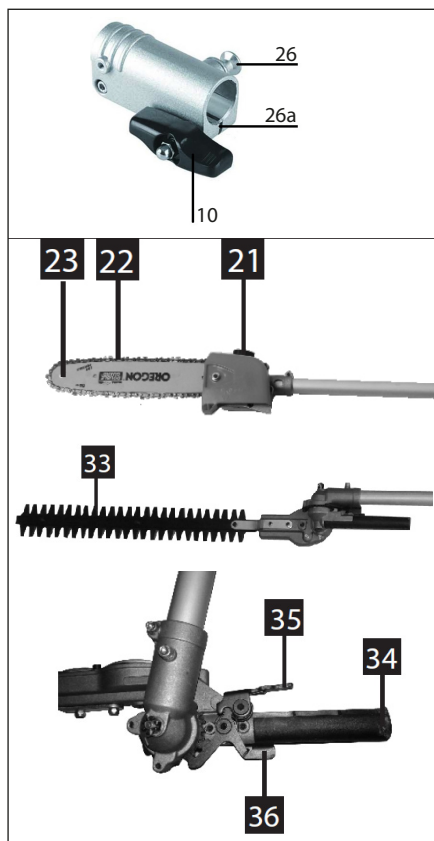

MONTERING AV STÖDHANDTAG

Montera stödhandtaget (1) och skyddsbygeln (18) på maskinen med 4 monteringskruvar, 4 fjäderbrickor (12) och 4 muttrar (27) med hjälp av insetnyckeln (28).

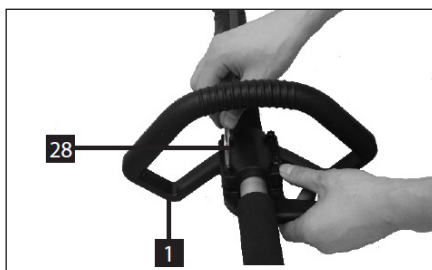

MONTERING AV TILLBEHÖR

Dra ut säkerhetsstiftet (26) och skjut in änden av tillbehörets skaft i kopplingen så att drivaxeln (a) i skaftet går i ingrepp med drivnavet på motordelen. Vrid sedan vingmuttern för att fästa tillbehöret.

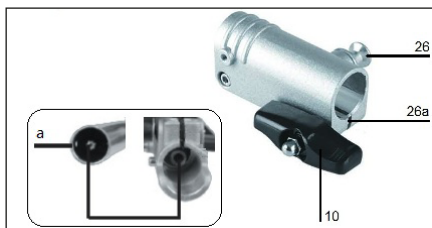

MONTERING AV SKYDDSSKÄRM

Montera skyddsskärmen (15) på grässtrimmern/ röjsågens tillbehör med de medföljande skruvarna.



FÖRBEREDELSE FÖR RÖJSÅG

Skruva loss alla delar från spindeln.

Placera den inre flänsen (17) och röjsågs klingan (11) på spindeln. Kontrollera att röjsågs klingan är korrekt riktad.

Placera den yttre flänsen (13) och hållaren (16) på spindeln och skruva fast låsmuttern (14) på spindelns gänga för hand moturs. Observera: Vänstergänga!

Blockera spindeln med insexnyckeln (28).

Dra åt låsmuttern åt vänster med den medföljande tändstiftsnyckeln (29). 0

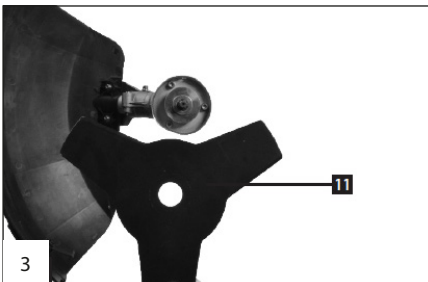
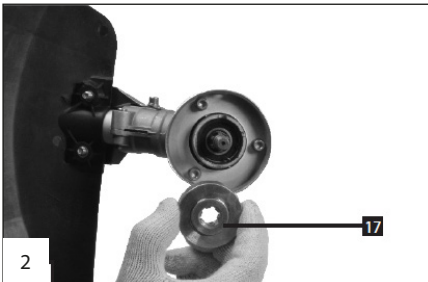
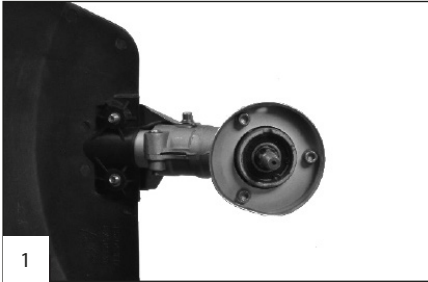
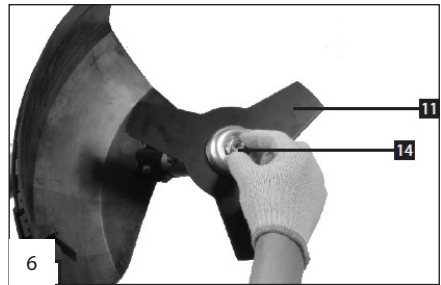
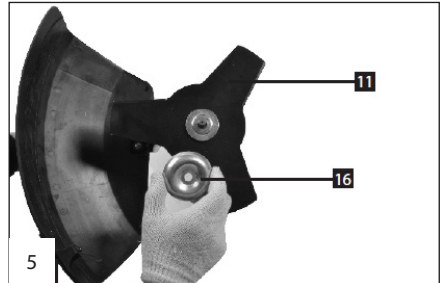
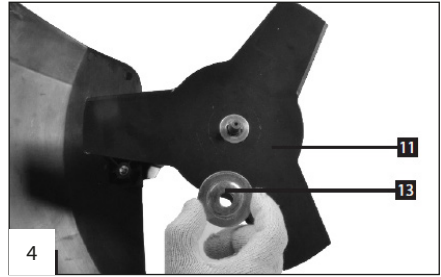

FÖRBEREDELSE FÖR GRÄSTRIMNING

Skruva loss alla delar från spindeln.

Placera den inre flänsen (17) på spindelns gänga.

Blockera spindeln med insexnyckeln (28).
Skruva trimmerhuvudet (19) på spindelns moturs. Observera: Vänstergänga!

Delar som ännu inte monterats ska förvaras på en säker plats.

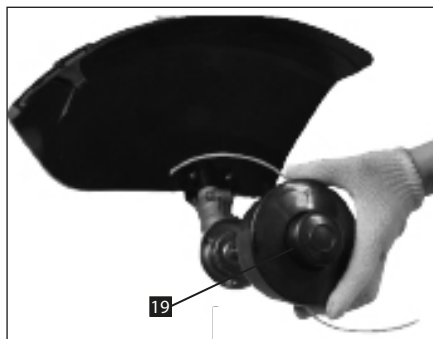

MONTERING AV BÄRSELE

Sätt på dig bärselen (9) och justera dess längd så att karbinhaken är ungefär en handsbredd under din högra höft.

Haka fast karbinhaken (b) i ögat (2) på maskinen.



I en nödsituation kan du dra i säkerhetsutlösaren (c) på bärselen så att maskinen lossnar från bärselen och faller till marken och stannar. Detta får endast användas i nödfall eftersom det kan skada maskinen!



FYLLA PÅ BRÄNSLE

Motorn drivs med en blandning av tvåtaktsolja och blyfri bensin i ett förhållande av 1:40 (blanda 25 ml tvåtaktsolja med 1 liter blyfri bensin).

Skaka bränsletanken före påfyllning eftersom det blandade bränslet kan separera vid längre tids lagring. Använd inte blandat bränsle som har stått längre än en månad.

Skruva av tanklocket (7) och fyll på bränsle. Skruva på tanklocket igen och kontrollera att det inte kan lossna under användning.

START AV MOTOR

Placera maskinen på en plan och stabil yta. Tillbehörets huvud får inte vidröra något. Ställ strömbrytaren (3) i läge ON/I.

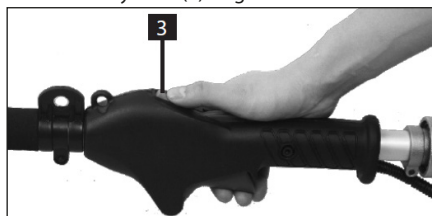

Om motorn är kall, ställ choken (24) i stängt läge.

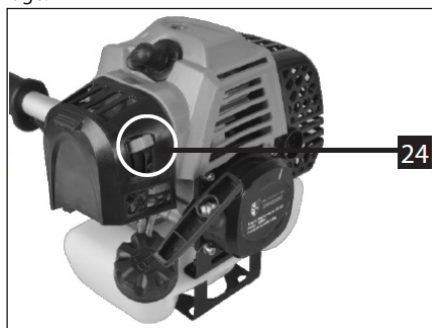

Tryck på primern (25) 10 gånger tills den har pumpat fram bränsle till motorn.



Håll maskinen mot marken med ena handen, aldrig med en fot.

Dra flera gånger i starthandtaget (6) tills motorn startar. Låt inte starthandtaget slå mot motorn eftersom det kan orsaka skador.

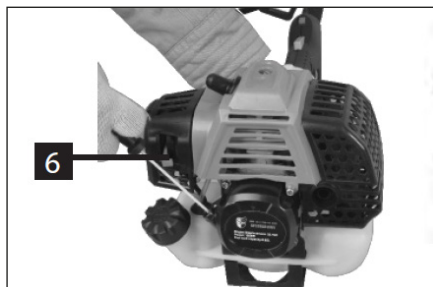

Om motorn startar men stannar igen ska choken ställas i öppet läge. Starta motorn igen.

Låt motorn gå på tomgång i ett par minuter för att värmas upp före användning.

Låt motorn gå på medelhastighet under de första 10 drifttimmarna.

Kontrollera efter de första 2 drifttimmarna att alla skruvar, bultar och muttrar fortfarande är åtdragna korrekt.

STÅNGA AV MOTORN

Låt motorn gå på tomgång i 10–20 sekunder innan du stänger av den. Ställ strömbrytaren (3) i läge OFF/O.

Motorn måste vara avstängd innan maskinen transporteras mellan olika arbetsområden.

ANVÄNDNING

Greppa handtaget och tryck in säkerhetsknappen (4) med handflatan. Tryck in gasreglaget (8) för att aktivera tillbehörets verktyg.

Om gasreglaget eller säkerhetsknappen släpps, stannar tillbehörets verktyg och motorn går på tomgång.

Tillbehörets verktyg får inte vara igång när motorn går på tomgång. Om så är fallet, minska tomgångshastigheten på skruven på förgasaren. Låt en fackperson justera förgasaren.

ANVÄND SOM GRÄSTRIMMER ELLER RÖJSÅG

För maskinen från sida till sida med jämna rörelser för att klippa eller trimma gräset eller växterna till önskad höjd.

Luta maskinen något bakåt om det behövs under användning så att föremål slungas bort från dig.

Var försiktig när du använder maskinen nära

väggar eller andra hinder. Föremål i området kan studsas mot väggen och kastas tillbaka mot dig. Trimma från sidan, aldrig rakt framifrån.

Undvik att använda maskinen för nära trädstängsel eller liknande, eftersom trimmerlinan kan skäras av eller klingan skadas.

Byte av trimmerspole

När du använder maskinen som grästrimmer, tryck knappen under trimmerhuvudet (19) mot marken för att mata fram mer trimmertråd. Trimmertråden skärs automatiskt till rätt längd av skärbladet på skyddets kant. När det inte finns mer trimmertråd på spolen ska den bytas ut mot en ny originalspole med trimmertråd.

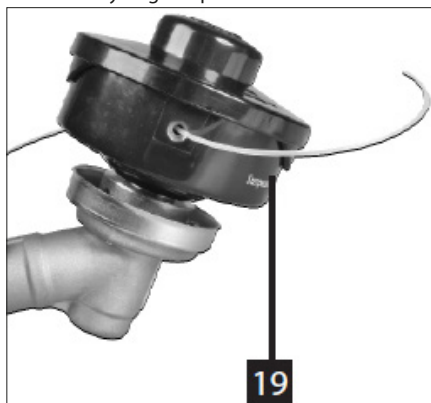

Vrid locket på trimmerhuvudet (19) till OFF-läget och lyft av locket.

Ta bort den gamla trimmerspolen och avlägsna eventuell kvarvarande trimmertråd från trimmerhuvudet.

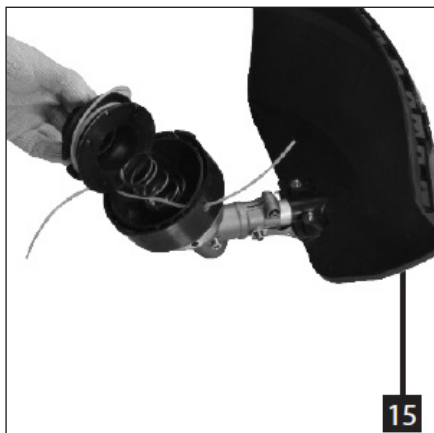

Trimmertråden skärs automatiskt till korrekt längd av skärbladet (15a).

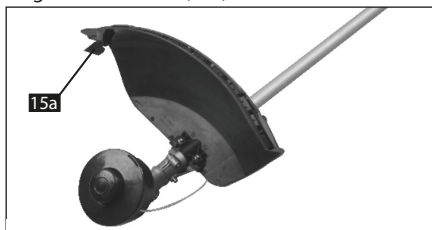

Dra trimmertråden från den nya trimmerspolen genom hålen i trimmerhuvudet och sätt i den nya trimmerspolen.

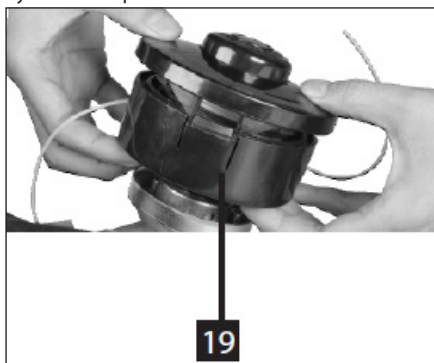

Sätt tillbaka locket på trimmerhuvudet och vrid det till ON-läget.

ANVÄND SOM HÄCKSAX

Tryck i låsspakarna (35, 36) mot varandra och vrid tillbehörets skär till önskad vinkel. Släpp låsgreppen så att låset griper tag i kugghjulet och fixerar häcksaxskäret i den önskade vinkeln.

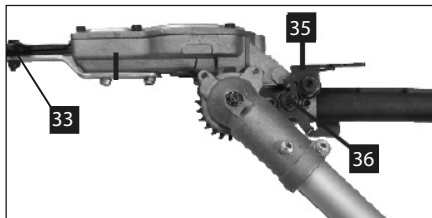

Klipp av alla tjockare grenar i arbetsområdet med en grensax innan du använder maskinen som häcksax.

Kontrollera att skäret är smort.

Starta maskinen och för häcksaxen från sida till sida med jämna rörelser för att klippa häcken. Börja alltid nedifrån och från sidan, och klipp vid behov i flera omgångar om häcken är mycket tät.

Var försiktig när du klipper nära väggar, tjocka grenar, trådstängsel eller andra hinder. Om skäret träffar ett hinder kan det blockeras eller studsa tillbaka. Stäng omedelbart av häcksaxen om skäret blockeras. Skäret kan skadas om det kommer i kontakt med metall, sten eller liknande föremål.

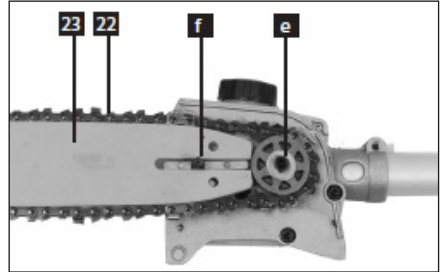
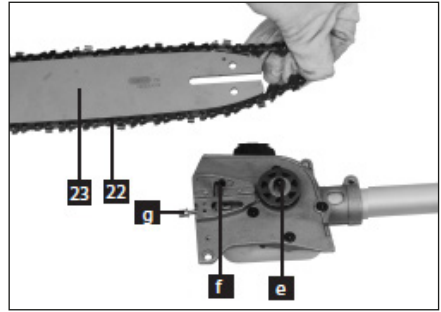
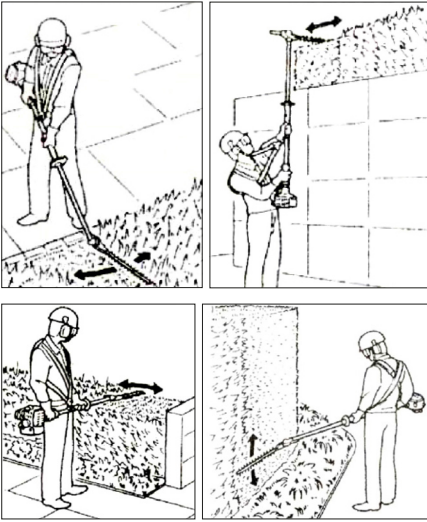

ANVÄND SOM GRENSÅG

Ta bort låsmuttern och skyddet (d) över kedjehjulet med skruvnyckeln (32).

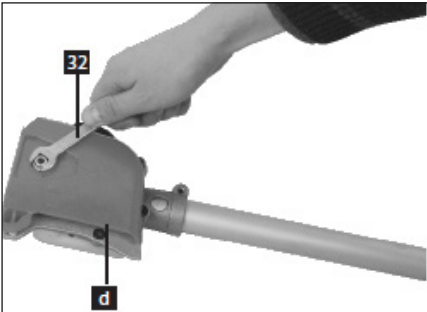

Flytta kedjespännarbulten så långt ner mot kedjehjulet (e) som möjligt genom att vrida kedjespännnskruven (g) med en skruvmejsel. Placera svärdet (23) på tillbehöret så att kedjespännarbulten passar i hålet på svärdet. Placera sågkedjan (22) runt kedjehjulet och i spåret på svärdet.

Kontrollera att kedjan är monterad korrekt i förhållande till dess rotationsriktning.

Montera skyddet och svärdet genom att dra åt låsmuttern för hand, medan du lyfter svärdets ände uppåt.

Vrid kedjespännnskruven tills kedjans styrningslänkar nuddar svärdets undersida.

Dra åt låsmuttern och spänn slutligen kedjan medan du håller svärdets ände uppåt.

Spänning av kedja

Kedjespänningen justeras genom att vrida kedjespännnskruven med en skruvmejsel, exempelvis den på tändstiftsnyckeln (29).

Vrid skruven medurs för att spänna kedjan och moturs för att lossa den. Kedjan ska kunna lyftas några millimeter från mitten av svärdet. Kedjan får inte hänga under svärdet.

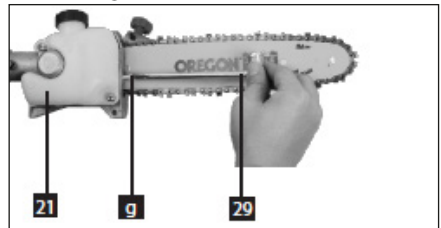

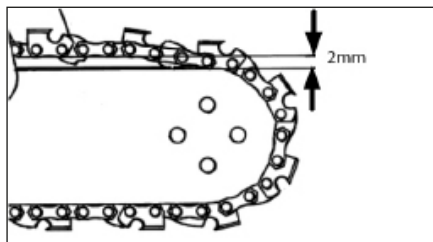

OBS! En ny kedja utvidgar sig i början. Det är därför viktigt att ofta kontrollera kedjespänningen under de första drifttimmarna.

Påfyllning av kedjeolja

Skruva loss locket från kedjeoljetanken (21) och fyll på med ny, ren kedjeolja av hög kvalitet. Skruva tillbaka locket och kontrollera att det sluter tätt.

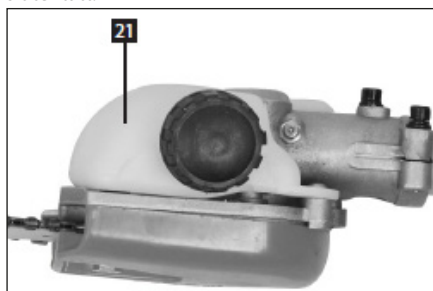

Kontrollera att olja slungas ut från sågkedjan när den roterar. Lägg vid behov ett papper på marken för att lättare se oljestänken.

Om det inte finns tillräckligt med olja på kedjan, montera av svärdet och avlägsna damm och sågspån runt smörjnippeln vid tandhjulet.

Smörj framdrevet i svärdet genom att hålla lite kedjeolja i smörjhålen på svärdet.

OBS! En full kedjeoljetank räcker för maximalt 15 minuters drift. Kontrollera kedjeoljenivån innan dess och fyll på vid behov.

Justering av kedjesmörjning

Grensågen är utrustad med en pump som smörjer kedjan och klingan när kedjan roterar. Oljemängden är fabriksinställd.

Om du vill justera oljemängden, tryck in kedjesmörjningsskruven (37) med en skruvmejsel och vrid den mot symbolerna + eller - för att öka eller minska mängden.

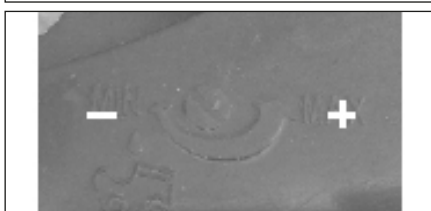
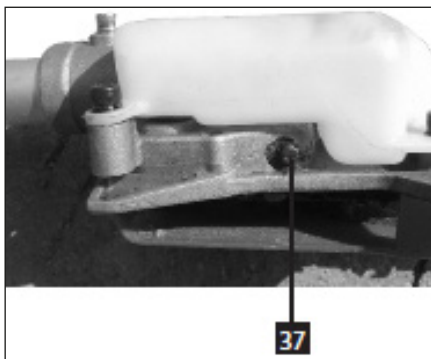

Notera att du bör kontrollera kedjeoljenivån oftare om du ökar oljemängden!

Kapa

Tunna grenar kan sågas med ett enda snitt. För att undvika att grenen flisar sig eller bryts av bör den sågas av i flera delar.

När du sågar tjockare grenar, börja med att såga från undersidan för att förhindra avbrott, och såga sedan från ovasidan.

Såga slutligen av grenen precis vid stammen.

Försegla sågytan vid behov för att förhindra att trädet blöder vid beskärning av permanenta träd.



Kontroll av kedjan

En vass kedja skapar grova flis, medan en slö skapar sågspån. När kedjan blir slö måste sågen tryckas mot trädet för att bita, vilket ökar risken för kast markant.

När kedjan inte längre är vass ska tänderna slipas med en rundfil med filtilbehör (A), en platt fil (B) och en ryyttarmall (C).

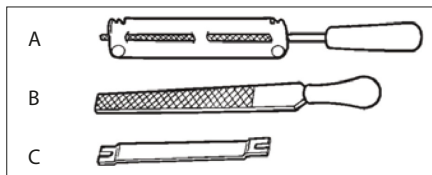

Du kan också använda en elektrisk kedjeslip.
Var försiktig när du vässar tänderna – använd handskar!

Byt ut kedjan när tänderna är nedslitna till slitmärket.

Slipning av kedja

1. Fäst svärdet i ett skruvstöd.
2. Kedjans tänder pekar växelvis i motsatt riktning från varandra. Först slipar du en uppsättning tänder, sedan vänder du sågen och slipar den andra uppsättningen. Tänderna ska slipas från den sida som de pekar ut mot.

Markera den första tanden med en märkpenna så att du vet när hela kedjan har slipats.

3. Placera filen vågrätt mot en tand och för filen framåt i en vinkel på 30° mot svärdet. Dra inte filen bakåt; lyft den istället och fila framåt igen.

Fila varje tand med samma antal drag med filen.

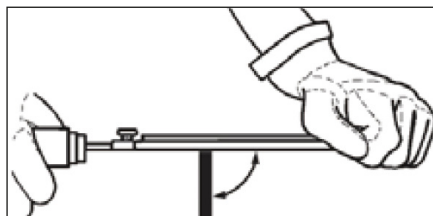
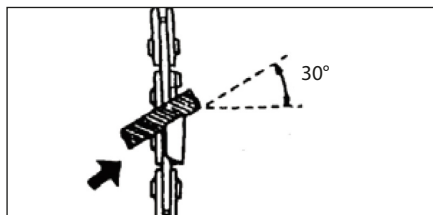

4. Filens ovansida ska sticka ut cirka $1/5$ över tanden.

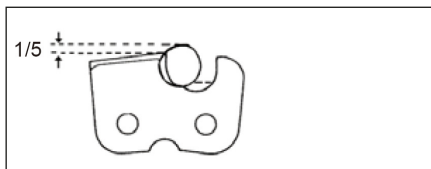

5. Fila slutligen ryttarna med en ryttarmall och en platt fil. Ryttarna ska ha samma höjd och vara cirka $0,65$ mm lägre än tänderna.

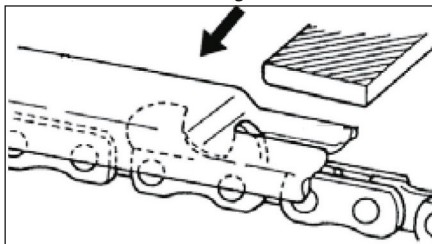

6. Ta bort sågspån och smuts runt kedjehjulet, smörjhålet, smörjkanalen och kedjespännarens bult innan du monterar tillbaka svärdet.
7. Om du vänder svärdet varje gång du monterar det efter att ha slipat kedjan, kommer det att slitas jämnt och hålla längre.

PERIODISKT UNDERHÅLL AV MOTORN

Luftfilter

Luftfiltret bör rengöras regelbundet. Ta bort luftfilterlocket (5, j) och ta ut filterelementet (k).

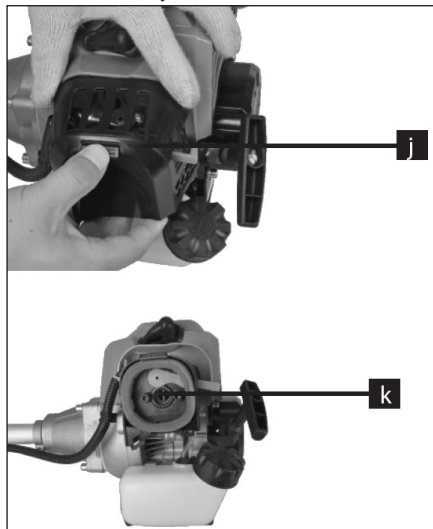

Rengör filterelementet genom att rengöra det i varmt vatten med lite tvättmedel. Låt filterelementet torka helt och håll lite ren olja på det innan det monteras tillbaka. Torka av insidan av filterlocket med en fuktig trasa. Om filterelementet är skadat eller slitet måste det bytas ut.

Tändstift

Ta bort tändstiftshatten (i) och skruva loss tändstiftet (h) med tändstiftsnyckeln (29).

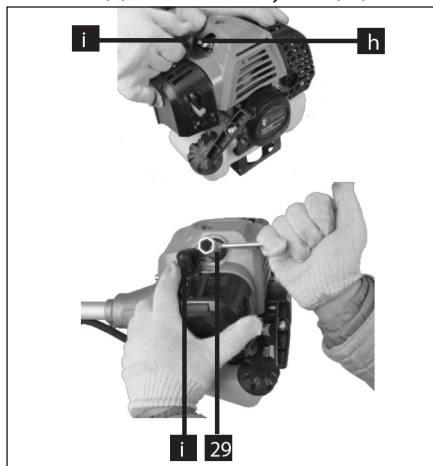

Om tändstiftet är sotigt måste det rengöras eller bytas ut. Byt ut tändstiftet mot ett nytt av samma typ.

Kontrollera regelbundet med ett bladmått att avståndet mellan tändstiftets elektroder är 0,6–0,7 mm. Justera avståndet om det är för stort eller för litet.

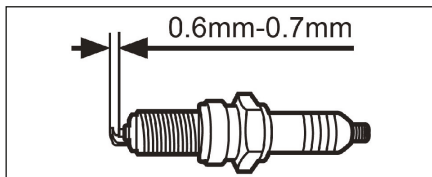

Inspektion av ljuddämpare

Ta bort ljuddämparen och ta bort eventuella sot- eller kolavlagringar med en skruvmejsel. Sätt tillbaka ljuddämparen.

Smörjning av växellådor

Smörj växellådorna på häcksaxtillbehöret och grässtrimmer-/röjsågstillbehöret var 15:e driftstimme.

Ta bort smörjskruven (m) på växellådan och fyll på med litiumbaserat fett med en fettspruta.

Sätt tillbaka och dra åt smörjskruven.

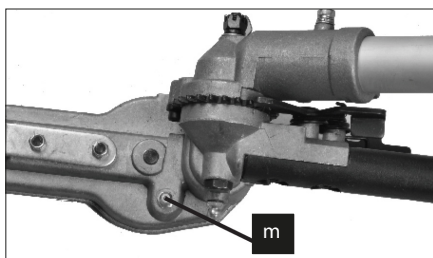
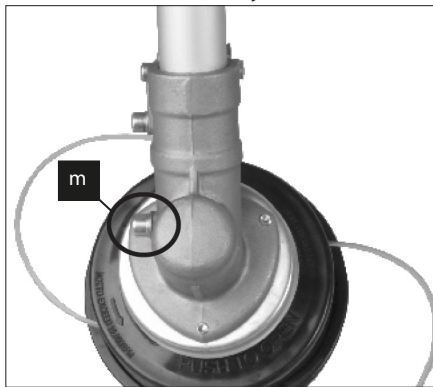

RENGÖRING

Borsta bort eventuell smuts från maskinen.
Torka av maskindelarna med en fuktig trasa.
Smörj alla rörliga delar med smörjspray eller syrafri olja. Häng upp maskinen vid förvaring.

FÖRVARING UNDER LÄNGRE PERIODER

Töm bränsletanken och starta motorn för att avlägsna allt bränsle ur motorn.
Ta bort tändstiftet när motorn har körts torr och svalnat.
Häll 3 ml tvåtaktsolja i tändstiftshålet och sätt tillbaka tändstiftet.
Dra långsamt 2–3 gånger i starthandtaget (6) för att fördela oljan i motorn.
Rengör maskinen och förvara den på en ren, torr och dammfri plats.

FELSÖKNING

Problem	Möjlig orsak	Åtgärd
Motorn startar inte.	<ol style="list-style-type: none"> 1. Luftfiltret är igensatt. 2. Motorn är dränkt. 3. Tändstiftet sitter löst. 4. Tändstiftshatten sitter inte korrekt. 5. Det finns inget mer bränsle i bränsletanken. 	<ol style="list-style-type: none"> 1. Rengör eller byt ut luftfiltret. 2. Ta ut tändstiftet, torka av det med en ren trasa och sätt tillbaka det. 3. Dra åt tändstiftet. 4. Tryck fast tändstiftshatten ordentligt på tändstiftet. 5. Fyll på bränsle.
Motorn startar men dör igen.	<ol style="list-style-type: none"> 1. Choken är felaktigt inställd. 2. Förgasaren är felaktigt justerad. 	<ol style="list-style-type: none"> 1. Ställ in choken korrekt. 2. Kontakta en fackman.
Det kommer mycket rök från avgasröret.	<ol style="list-style-type: none"> 1. Förhållandet mellan bensin och tvåtaktsolja är felaktigt. 	<ol style="list-style-type: none"> 1. Töm bränsletanken och fyll på med bensin blandad med olja i förhållandet 40:1.
Motorn är igång, men tillbehöret kör inte.	<ol style="list-style-type: none"> 1. Tillbehöret är felaktigt monterat. 2. Tillbehöret är blockerat. 3. Kopplingen är defekt. 	<ol style="list-style-type: none"> 1. Montera tillbehöret korrekt. 2. Ta bort blockeringen. 3. Kontakta en fackman.
Maskinen fungerar inte optimalt.	<ol style="list-style-type: none"> 1. Maskinen är överbelastad. 2. Skärverktyget är slött. 	<ol style="list-style-type: none"> 1. Klipp eller såga flera gånger. 2. Slipa eller fila skärverktyget.
Grensågstillbehöret fungerar inte korrekt.	<ol style="list-style-type: none"> 1. Kedjan är slö. 2. Kedjan är för spänd eller för lös. 3. Kedjan är inte korrekt monterad. 4. Kedjan smörjs inte tillräckligt. 	<ol style="list-style-type: none"> 1. Fila kedjan. 2. Spänn kedjan korrekt. 3. Vänd kedjan korrekt. 4. Fyll på med motorsågsolja. Kontrollera att smörjhålet och smörjkanalen inte är blockerade.

EU-FÖRSÄKRAN OM ÖVERENSSTÄMMELSE

Tillverkare:	
Företagsnamn	jem & fix A/S
Adress	Skomagervej 12
Postnummer	7100
Ort	Vejle
Land	Denmark

Behörig representant:	
Företagsnamn	Schou Company A/S
Adress	Nordager 31
Postnummer	6000
Ort	Kolding
Land	Denmark

Den här försäkran om överensstämmelse utfärdas på tillverkarens eget ansvar och tillverkaren försäkras härmed att produkten

Produktidentifiering:	Produkt: MULTIBESKÄRARMASKIN 4 i 1 51.7CC Varumärke: GARDEN Artikelnummer: 100961 / 9059360
------------------------------	---

överensstämmer med bestämmelserna i följande EU-direktiv (inklusive alla tillämpliga tillägg)

Referensnummer	
2014/30/EU	2006/42/EU
2011/65/EU	

Referenser till standarder och/eller tekniska specifikationer som tillämpas för denna försäkran om överensstämmelse, eller delar av den:

Harmoniserad standard nummer	
EN IEC 63000:2018	EN ISO 14982:2009
EN ISO 12100:2010	EN ISO 10517:2019
EN ISO 11806-1:2022	EN ISO 11680-1:2021

Andra standarder och/eller tekniska specifikationer:

Standard eller tekniskt förfarande
TÜV Rheinland LGA Products GmbH - Tillystraße 2 - 90431 Nürnberg Notified Body No.: 0197 Certificate No.: BM 50608321 0001

(1) Där det är relevant ska de tillämpliga delarna eller klausulerna i standarden eller den tekniska specifikationen refereras.

Signed for and on behalf of the manufacturer by:

Kolding 17/07/2025

Kirsten Vibeke Jensen
Compliance Manager

MILJÖINFORMATION



Elektrisk och elektronisk utrustning (EEE) innehåller material som kan vara farliga och skadliga för

människors hälsa och miljön om avfallet från elektrisk och elektronisk utrustning (WEEE) inte avfallshandteras korrekt. Produkter (och batterier om sådana medföljer) som är märkta med den överkorsade soptunnan är elektrisk och elektronisk utrustning. Den överkorsade soptunnan symboliserar att enheten inte får slängas i hushållssoporna när den är uttjänt, utan ska avfallshandteras separat.



SERVICECENTER

OBS! Produktens modellnummer ska alltid uppges vid kontakt med återförsäljaren. Modellnumret finns på framsidan i denna bruksanvisning och på produktens märkplåt.
www.schou.com

Tillverkad i Folkrepubliken
Kina (PRC)

Tillverkare:
jem & fix A/S
Skomagervej 12
DK-7100 Vejle
Danmark
www.jemogfix.dk

Alla rättigheter förbehålles. Innehållet i denna bruksanvisning får inte på några villkor, varken i sin helhet eller delvis, återges med hjälp av elektroniska eller mekaniska hjälpmedel, t.ex. genom fotokopiering eller fotografering, ej heller översättas eller sparas i ett informationslagrings- och informationshämtningssystem, utan skriftligt medgivande från Schou Company A/S.



Les bruksanvisningen før bruk!



Bruk vernebriller!



Bruk hørselvern!



Bruk arbeidshansker



Bruk egnet fottøy!



Koble fra tennpluggen før du utfører vedlikehold.

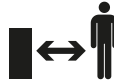

Overhold sikkerhetsavstanden.



Hold minimumsavstand på 10 m til høyspentledninger!



Pass på tilbakeslag! (for buskrydder)

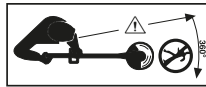

Pass på tilbakeslag! (for buskrydder)



MULTIBESKJÆRER BENSIN 4-i-1 51,7CC

NO

INNLEDNING

For at du skal få mest mulig glede av det nye produktet ditt, ber vi deg lese gjennom denne bruksanvisningen før du tar produktet i bruk. Vi anbefaler dessuten at du tar vare på bruksanvisningen i tilfelle du senere skulle trenge å lese informasjonen om produktets funksjoner på nytt.

TEKNISKE DATA

Motor:	totalts 51,7 cm ³ med rekylstart
Effekt:	1,40 kW
Drivstoff:	oljeblandet bensin, 40:1 (2,5 %) (bland 25 ml totaltsolje og 1 liter blyfri bensin)
Tankekapasitet, brennstoff:	1200 ml
Lydnivå:	115 dB(A)

TILBEHØR SOM FØLGER MED

- 1 × brennstoffbeholder 500 ml
- 1 × skiftnøkkel M13/M19
- 1 × ringgaffelnøkkel M8/M10
- 2 × stiftnøkler S5/S4
- 1 × beskyttelseshylster til beskæringssverd
- 1 × dobbel skulderrem med klikklås

Som buskrydder:

Samlet lengde:	185 cm
Klinge:	Ø255×1,4 mm
Senterhull:	Ø25,4 mm
Arbeidsbredde:	255 mm
Lydtrykk L_{pA} :	99,3 dB(A), K_{pA} : 3 dB(A)
Lydeffekt L_{WA} :	106,21 dB(A), K_{WA} : 3 dB(A)
Vibrasjon	

Ved håndtak:	5,769 m/s ² , K 1,5 m/s ²
Ved støttehåndtak:	5,324 m/s ² , K 1,5 m/s ²

Som gresstrimmer:

Samlet lengde:	185 cm
Trimmertråd:	Ø2,4 mm
Arbeidsbredde:	430 mm
Lydtrykk L_{pA} :	98,63 dB(A), K_{pA} : 3 dB(A)
Lydeffekt L_{WA} :	108,05 dB(A), K_{WA} : 3 dB(A)
Vibrasjon	
Ved håndtak:	5,993 m/s ² , K 1,5 m/s ²
Ved støttehåndtak:	4,998 m/s ² , K 1,5 m/s ²

Som grensag:

Samlet lengde:	208 cm
Sverd:	10" Oregon
Kjede:	Oregon 91P040X
Ledykkelse:	1,27 mm
Sagehastighet:	20 m/s
Tankekapasitet, kjedeolje:	140 ml
Arbeidsbredde:	254 mm
Lydtrykk L_{pA} :	96,85 dB(A), K_{pA} : 3 dB(A)
Lydeffekt L_{WA} :	109,19 dB(A), K_{WA} : 3 dB(A)
Vibrasjon	
Ved håndtak:	5,468 m/s ² , K 1,5 m/s ²
Ved støttehåndtak:	5,578 m/s ² , K 1,5 m/s ²

Som hekksaks:

Samlet lengde:	230 cm
Arbeidsbredde:	365 mm
Grentykkelse:	maks. Ø24 mm
Vinkelinnstillinger:	12 (fra -90—+75°)
Lydtrykk L_{pA} :	99,24 dB(A), K_{pA} : 3 dB(A)
Lydeffekt L_{WA} :	91,44 dB(A), K_{WA} : 3 dB(A)
Vibrasjon	
Ved håndtak:	3,878 m/s ² , K 1,5 m/s ²
Ved støttehåndtak:	3,252 m/s ² , K 1,5 m/s ²

OM VIBRASJONSVERDIEN

Tabellen viser, hvor lang tid man daglig kan utsettes for vibrasjon, hvis vibrasjonsbelastningen på 2,5 m/s² ikke skal overskrides:

Vibrasjon	Maks eksponering
2,5 m/s ²	8 timer
3,5 m/s ²	4 timer
5 m/s ²	2 timer
7 m/s ²	1 time
10 m/s ²	30 minutter

SPESEIELLE SIKKERHETSFORSKRIFTER

Sikkerhetsforskrifter ved bruk av maskinen

Sørg alltid for å bære passende personlig verneutstyr når du arbeider med maskinen:

- Sikkerhetsbukser med kuttbeskyttelse produsert og godkjent iht. EN381-5.
- Sikkerhetssko med kuttbeskyttelse produsert og godkjent iht. EN17250:2004.
- Sikkerhetshjelm produsert og godkjent iht. EN397.
- Beskyttelsesbriller produsert og godkjent iht. EN166.
- Hørselsvern produsert og godkjent iht. EN352.
- Beskyttelseshansker, som er beregnet til skogsarbeid.

Kraftige vernehansker kan redusere vibrasjoner i hendene. Ta regelmessig pauser i arbeidet med maskinen.

Overskrid ikke maksimal brukstid per dag i henhold til skemaet om vibrasjon.

Personer under 18 år har ikke lov til å bruke maskinen.

Før bruk må brukeren ha lest bruksanvisningen, være grundig instruert i bruken av maskinen og være klar over risikoen som kan oppstå ved bruk av maskinen.

Av hensyn til brukerens sikkerhet skal bare originale reservedeler brukes til reparasjon og vedlikehold av maskinen.

Unngå å modifisere maskinen på noen måte!

Bruk aldri maskinen hvis gashåndtaket, sikkerhetsbryteren og andre sikkerhetsanordninger ikke fungerer korrekt. Følg alltid alle vedlikeholdsanvisninger for maskinen, i avsnittet Vedlikehold.

Start aldri motoren hvis luftfilteret ikke er montert eller hvis lydtemperen er defekt.

Stans umiddelbart motoren hvis motorproblemer oppstår.

Slå av motoren og fjern kabelen fra tennpluggen før du fjerner fastklemte gjenstander fra påsatsen, samt før rengjøring eller vedlikehold av maskinen.

Bruk alltid vernehansker når du håndterer påsatter. Hold kropp, hender og fingre på trygg avstand fra påsatsens bevegelige eller roterende deler under bruk.

Påsatsens bevegelige eller roterende deler må ikke berøre noe ved start av motoren.

Hold aldri maskinen i hånden når du starter den. Hvis påsatsen treffer deg, kan du bli alvorlig skadet.

Gå aldri med maskinen mens påsatsen er i drift eller roterer.

Sett aldri fra deg maskinen hvis den ikke har stoppet helt. Påsatsen fortsetter å kjøre et kort øyeblikk etter at du slipper gashåndtaket.

Hold alltid maskinen med begge hender på det fremre håndtaket og håndgripen når den er i bruk.

Ikke la andre personer eller dyr komme nærmere produktet enn 15 meter mens det er i gang.

Sørg for at maskinen ikke lekker brennstoff under transport eller lagring.

Fest alltid maskinen under transport slik at den ikke kan bevege seg og forårsake skade på mennesker og gjenstander.

Rengjør alltid maskinen før oppbevaring.

Vær oppmerksom på at støyen fra maskinen kan hindre deg i å høre advarsler og lignende. Vær oppmerksom på omgivelsene dine mens du bruker maskinen.

Sikkerhetsforskrifter ved håndtering av brennstoff

Motoren kjører på oljeblandet bensin 1:40. Fyll aldri tanken med ren bensin, diesel, parafin eller lignende. Bland kun totaktsolje for hagemaskiner inn i bensinen.

Bland brennstoffet i den medfølgende beholderen. Sørg for at bensinen og oljen er godt blandet før påfylling.

Sørg for tilstrekkelig ventilasjon når du blander og fyller på brennstoff.

Fyll aldri brennstoff mens motoren går eller er varm, da det kan føre til brannfare. Vent alltid til den har kjølt seg ned.

Røyking og bruk av åpen ild er forbudt ved påfylling av brennstoff og bruk av maskinen.

Fyll aldri brennstoff i lukkede rom.

Påfylling av brennstoff skal gjøres utendørs.

Ikke påfyll for mye brennstoff, da det kan forårsake brannfare.

Tørk opp eventuelt sølt brennstoff med en tørr klut etter påfylling.

Kontroller at drivstofflokket sitter ordentlig, da lekkasjer kan utgjøre brannfare.

Etter fylling skal maskinen startes minst

15 meter unna drivstoffbeholderen og

påfyllingsområdet.

Drivstoffet må oppbevares utilgjengelig for barn i en tydelig merket og godkjent beholder.

Sikkerhetsforskrifter på bruksområdet

Produktet må kun brukes utendørs.

Avgassene inneholder karbonmonoksid og hydrokarboner, som er livsfarlige for både mennesker og dyr ved innånding.

Bruk ikke maskinen i kraftig vind eller nedbør, eller når sikten er dårlig.

Bare bruk maskinen på dagtid, i dagslys.

Bruk aldri maskinen mens du står på en stige eller lignende. Klatre ikke i trær med maskinen, med mindre du er spesielt opplært til det. Sørg alltid for at du har godt fotfeste, og står sikkert på bakken.

Hold øye med overflaten når du bruker maskinen. Avsagde grener og kvist på bakken kan utgjøre en snublefare under arbeidet.

Planlegg arbeidet. Sørg for at verken du selv eller andre kan bli truffet av fallende eller utkastede gjenstander.

Motor delene blir varme under bruk. Ikke ta på de, og ikke la maskinen stå på brennbart materiale (tørt gress, visne blader osv.) så lenge motoren er varm.

Hold brennbare materialer på trygg avstand fra motoren, da eksosgassene er svært varme og kan antenne materialene.

Sikkerhetsforskrifter ved bruk som ryddesag

Bruk alltid vernehansker når du håndterer klingene.

Vær oppmerksom på at maskinen kan riste voldsomt eller støte tilbake hvis klingene treffer harde gjenstander.

Unngå utilsiktet kapping av strømkabler, telefonlinjer eller lignende. Sørg alltid for at det ikke er personer eller dyr nær klingene eller

trimmerhodet når maskinen er i gang.

Sikkerhetsforskrifter ved bruk som hekksaks

Vær oppmerksom på at hekksaksen kan riste voldsomt eller slå tilbake hvis bladet treffer harde gjenstander.

Bruk ikke hekksaksen til annet enn beskæring av hekker.

Unngå ved et uhell å kutte strømledninger, telefonkabler eller lignende. Sørg alltid for at det ikke er mennesker eller dyr i nærheten av skæret når hekksaksen startes eller er i bruk.

Sett alltid beskyttelsesdeksel på bladet ved transport eller oppbevaring av hekksaksen.

Sikkerhetsforskrifter ved bruk som gresag

Sørg alltid for at det er tilstrekkelig olje i kjedeoljetanken og at kjeden er skarp og smurt.

Sag alltid med undersiden av sverdet når det er mulig, og unngå å sage med spissen av sverdet.

Vær oppmerksom på at maskinen kan riste voldsomt eller støte tilbake når du sager med sverd tuppen.

Bruk ikke maskinen til å sage i andre materialer enn tre.

Unngå utilsiktet kapping av strømkabler, telefonlinjer eller lignende. Sørg alltid for at det ikke er personer eller dyr nær kjeden når maskinen er i gang.

Fjern sverdet fra arbeidsstykket mens kjeden fortsatt roterer. Hvis kjeden stanser mens den er i arbeidsemnet, kan brukeren bli trukket fremover og påføre seg selv skade.

Sett alltid beskyttelsesdekselet på sverdet ved transport eller oppbevaring av maskinen.

MERK! Maskinen må kun brukes med den sverd- og kjedekombinasjonen som er angitt under Tekniske data.

Risiko for personskade

Når du bruker maskinen, bør du være spesielt oppmerksom på følgende risikoer:

- Kontakt med ubeskyttede bevegelige eller roterende deler (risiko for kutt og skader)
- Uforutsett plutselig bevegelse av tilbehør (risiko for kutt og skader)
- Utkasting av løse gjenstander fra maskinen (fare for personskade og øyeskade)
- Innånding av drivstoffdamper, eksosgasser og sagflis (risiko for forgiftning og lungeskade)
- Hudkontakt med bensin og olje (risiko for allergi og kreft)
- Kontakt med varm lyddemper (fare for brenning)
- Støy (fare for hørselsskader ved manglende bruk av godkjente hørselsvern)

MASKINENS DELER

MERK! Visse deler er vist på andre illustrasjoner i denne bruksanvisningen.

1. Støttehåndtak
- 1b. Håndtak
2. Øye for bærestropp
3. På/av-knapp
4. Sikkerhetsknapp
5. Luftfilterdeksel
6. Starthåndtak
7. Drivstofftank
8. Gasshåndtak
9. Bæresele
10. Vingeskrue
11. Ryddeblad
12. Monteringsskrue og fjærskiver
13. Utvendig flens
14. Låsemutter til ryddesagblad
15. Beskyttelsesskjerm
- 15a. Skjærekniv
16. Holder
17. Innvendig flens
18. Beskyttelsesstang
19. Trimmerhode
20. Forlenger
21. Kjedeljetank
22. Kjede
23. Sverd
24. Choke
25. Primer
26. Sikkerhetsnål
- 26a. Deksel

Tilbehør

27. Mutter
28. Unbrakonøkkel
29. Tennpluggnøkkel
30. Drivstoffbeholder
31. Skrutrekker
32. Skrunøkkel
33. Hekksaksblad
34. Grep
35. Låsehendel
36. Låsehendel
37. Kjedesmøringskrue

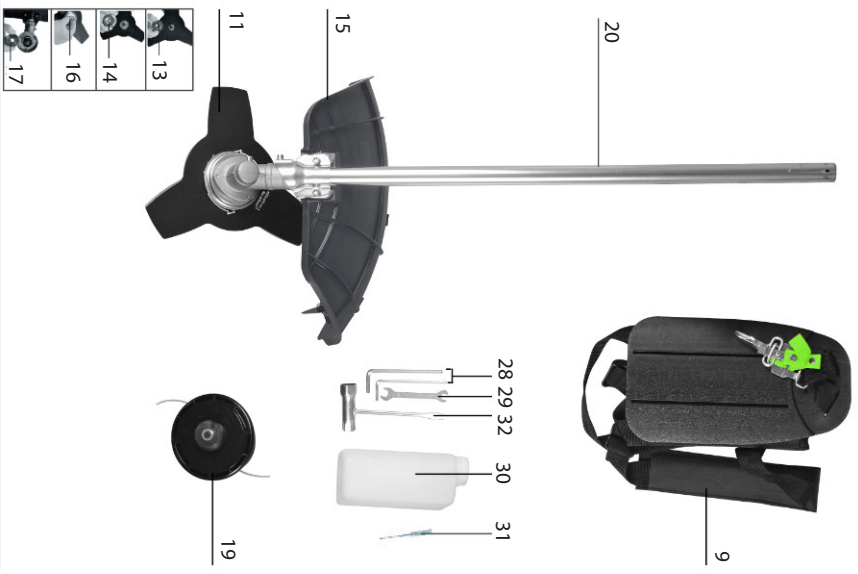
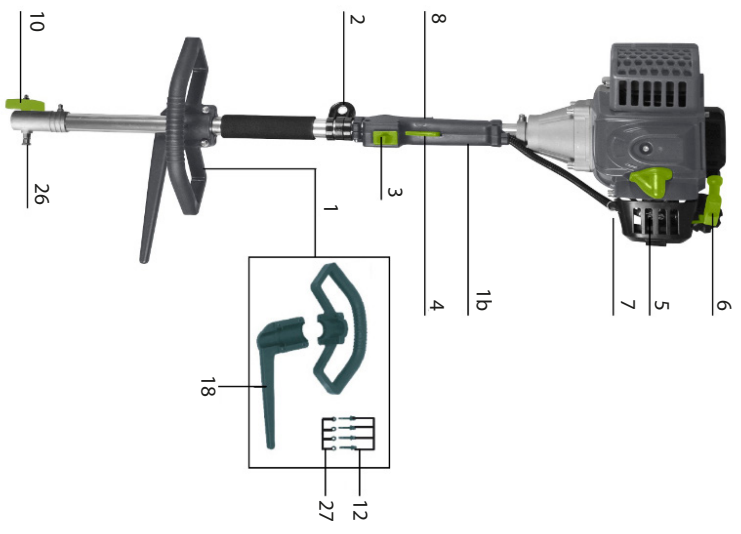

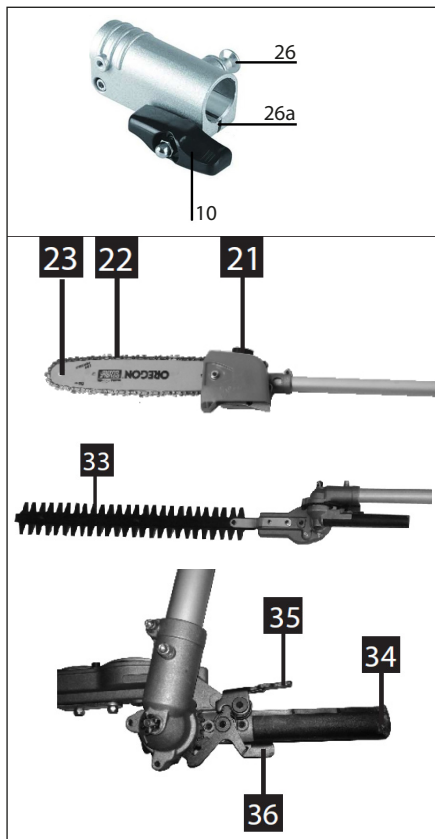

MONTERING AV STØTTEHÅNDTAK

Monter støttegrepet (1) og beskyttelsesbøylen (18) på maskinen med 4 monteringskruser, 4 fjærskiver (12) og 4 muttere (27) med unbrakonøkkelen (28).

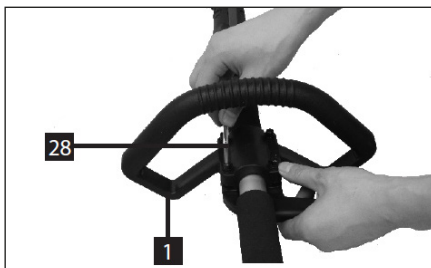
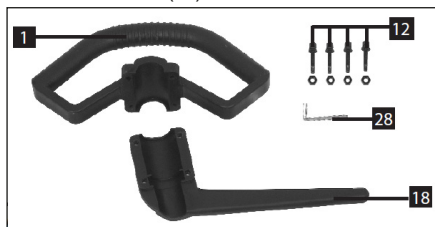

MONTERING AV PÅSATS

Trekk sikkerhetsnålen (26) ut og skyv enden av skaftet inn i leddet, slik at drivakselen (a) griper inn i drivdelen på motordelen. Drei deretter vingemutteren for å stramme festet.

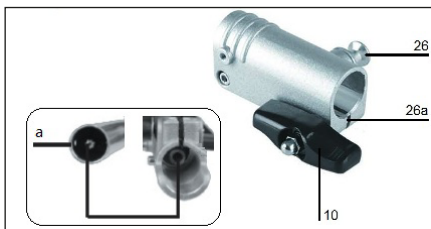

MONTERING AV BESKYTTESESSKJERMEN

Monter beskyttelsesskjermen (15) på gresstrimmer-/buskrydderpåsatsen med de medfølgende skruene.



KLARGJØRING SOM BUSKRYDDER

Skrue alle deler av spindelen.

Plasser den innvendige flensen (17) og buskrydderklingen (11) på spindelen. Sørg for at buskrydderklingen vender riktig vei.

Monter den utvendige flensen (13) og holderen (16) på spindelen, og skru låsemutteren (14) for hånd på spindelgjengene mot klokken. Merk: Venstregevind!

Blokker spindelen ved hjelp av unbrakonøkkelen (28).

Stram låsemutteren mot klokken med den medfølgende tennpluggnøkkelen (29). 0

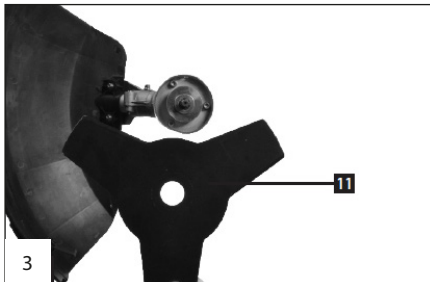
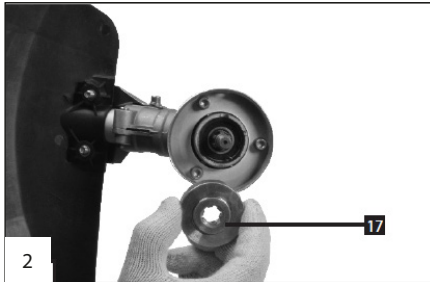
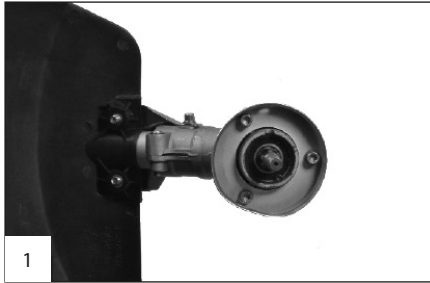
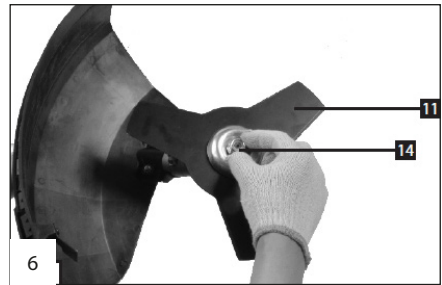
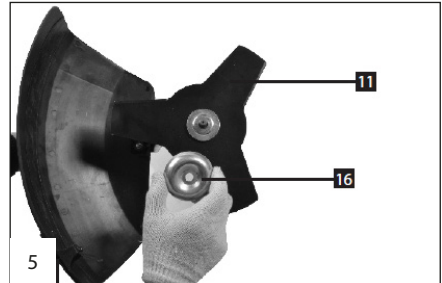
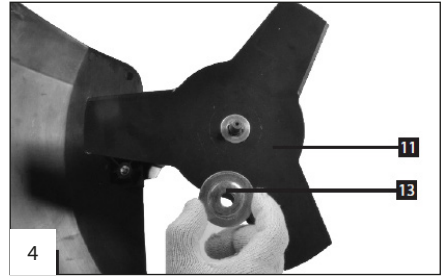

KLARGJØRING SOM GRESSTRIMMER

Skrue alle deler av spindelen.

Plasser den innvendige flensen (17) på spindelgjengen.

Blokker spindelen med unbrakonøkkelen (28).

Skrue trimmerhodet (19) på spindelen mot klokken. Merk: Venstregevind!

Delene som ikke er montert, bør oppbevares på et sikkert sted.

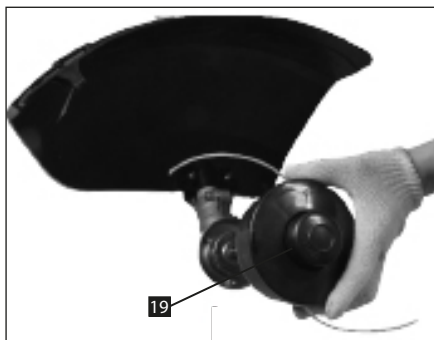

MONTERING AV BÆRESELE

Ta på bæreselen (9), og juster lengden slik at karabinkroken er omtrent en håndbredde under din høyre hoft.

Fest karabinkroken (b) i øyet (2) på maskinen.



I nødstilfeller kan du trekke i sikkerhetsutløseren (c) på bæreselen slik at maskinen løsner fra bæreselen, faller til bakken og stanser. Dette alternativet må kun brukes i absolutte nødstilfeller, da det kan forårsake skade på maskinen!



PÅFYLLING AV DRIVSTOFF

Motoren bruker en blanding av totaktsolje og blyfri bensin i forholdet 1:40 (bland 25 ml totaktsolje og 1 liter blyfri bensin).

Rist drivstofftanken før påfylling, da det blandede drivstoffet kan separeres ved lengre lagring. Ikke bruk blandet drivstoff som har stått i mer enn en måned.

Skrum av lokket på drivstofftanken (7) og fyll på drivstoff. Skru på tanklokket igjen og kontroller at det ikke kan løsne under bruk.

STARTE MOTOREN

Legg maskinen flatt på en stabil overflate.

Påsetsens hode må ikke berøre noe.

Sett bryteren (3) i posisjonen PÅ/I.

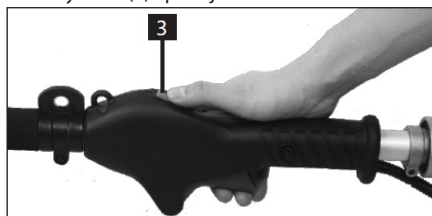

Hvis motoren er kald, skyv choken (24) til lukket posisjon.

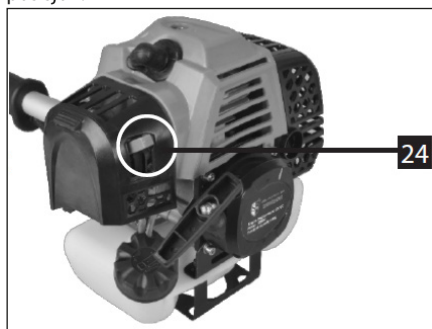

Trykk ti ganger på primeren (25) til den har pumpet drivstoff til motoren.



Hold maskinen mot bakken med en hånd, aldri med en fot.

Trekk i starthåndtaket (6) flere ganger, inntil motoren starter. Ikke la starthåndtaket slå tilbake mot motoren, da dette kan føre til skade på motoren.



Når motoren starter, men stopper, skyv choken til åpen posisjon. Start maskinen igjen.

La motoren varme opp i noen minutter på tomgang før bruk.

Kjør motoren med moderat hastighet de første ti driftstimene.

Etter de første to driftstimene, kontroller at alle skruer, bolter og muttere fortsatt er riktig strammet.

STOPPE MOTOREN

La motoren gå på tomgang i 10–20 sekunder før du stopper den. Sett bryteren (3) i «OFF/O»-posisjon.

Motoren må slås av før maskinen transporteres mellom forskjellige arbeidsområder.

BRUK

Grip tak i håndtaket, slik at du trykker sikkerhetsknappen (4) inn med håndflaten. Trykk inn gasshåndtaket (8), slik at festeverktøyet starter.

Hvis gasshåndtaket eller sikkerhetsknappen slippes, stanser festeverktøyet, og motoren går på tomgang.

Festeverktøyet skal ikke gå når motoren går på tomgang. Hvis det gjør det, reduser tomgangshastigheten på forgasseren. Overlat justeringen av forgasseren til en fagperson.

BRUK SOM GRESSTRIMMER ELLER BUSKRYDDER

Før maskinen fra side til side med jevne bevegelser for å kutte eller trimme gresset eller plantene til ønsket høyde.

Om nødvendig, vipp maskinen litt bakover under bruk, slik at eventuelle gjenstander slynges vekk fra deg.

Vær forsiktig når du bruker maskinen nær

vegger eller andre hindringer. Gjenstander i området kan kastes mot veggen og slynges tilbake mot deg. Trim fra siden, aldri rett forfra. Unngå å bruke maskinen for nær trådhegn og lignende, da trimmerråden kan bli kuttet, eller bladet kan bli skadet.

Bytte av trimmerspolen

Når du bruker maskinen som gresstrimmer, trykk knappen under trimmerhodet (19) mot bakken for å mate inn mer trimmertråd. Trimmertråden kuttes automatisk til riktig lengde av skjærebladet på kanten av beskyttelsesskjermen. Når det ikke er mer trimmertråd på spolen, må den byttes ut med en ny, original spole med trimmertråd.

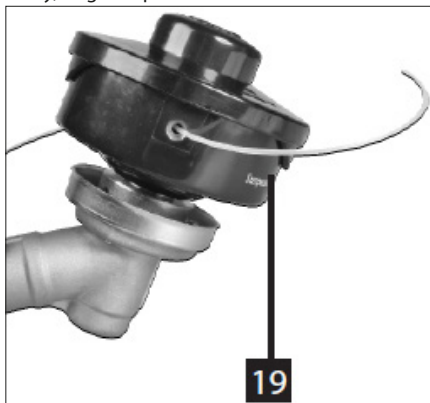

Drei dekselet på trimmerhodet (19) til «OFF»-posisjonen og løft dekselet av.

Fjern den gamle trimmerspolen og fjern eventuell gjenværende trimmertråd fra trimmerhodet.

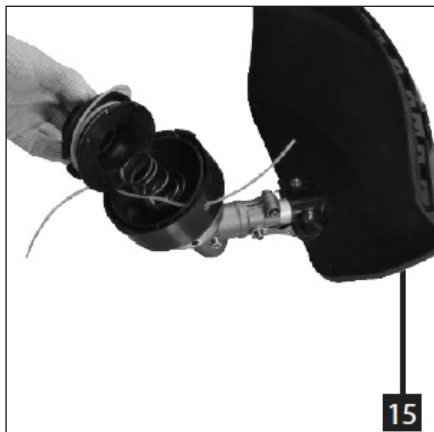

Trimmerråden kuttes automatisk til riktig lengde av skjærebladet (15a).



Trekk trimmerråden fra den nye trimmerspolen ut gjennom hullene i trimmerhodet, og sett den nye trimmerspolen inn i trimmerhodet.

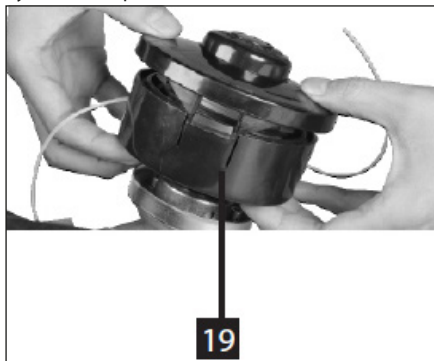

Sett dekelet på trimmerhodet igjen og vri det til «ON»-posisjon.

BRUK SOM HEKKSAKS

Trykk låsehendlene (35, 36) mot hverandre og vri festeskjæret til ønsket vinkel. Slipp låsehendlene slik at låsen griper inn i tannhjulene og låser hekksaksbladet i ønsket vinkel.

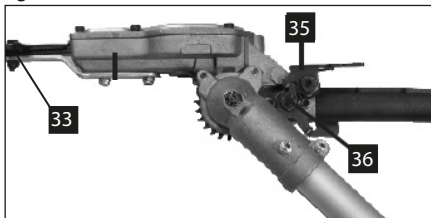

Klipp alle tykkere grener i arbeidsområdet over med en greinsaks før du bruker maskinen som hekksaks.

Kontroller at bladet er smurt.

Start maskinen, og før hekksaksen fra side til side med jevne bevegelser for å klippe hekken. Start alltid nedenfra og fra siden, og klipp om nødvendig i flere omganger hvis hekken er veldig tett.

Vær forsiktig når du klipper nær vegger, tykke grener, trådhegn eller andre hindringer.

Hvis skjæret treffer en hindring, kan det bli blokkert eller kastet tilbake. Stopp hekksaksen umiddelbart hvis bladet blokkeres. Bladet kan bli skadet hvis det kommer i kontakt med metall, stein eller lignende gjenstander.

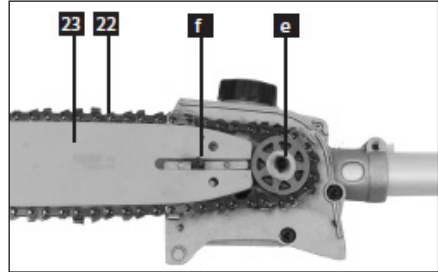
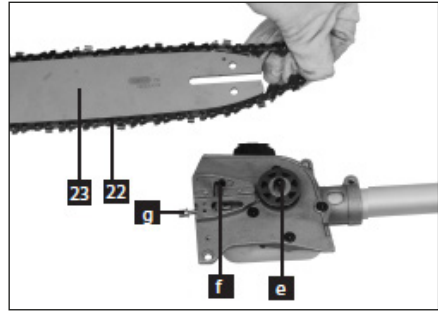
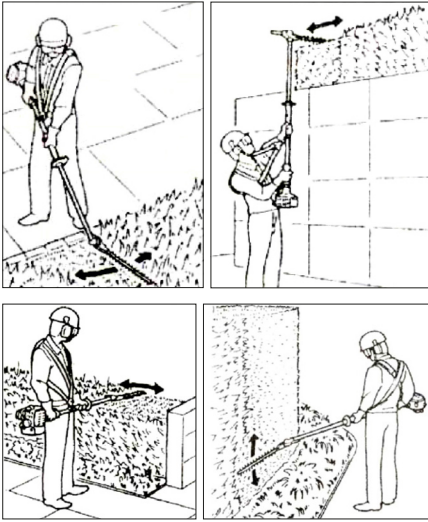

BRUK SOM GRENSAG

Fjern låsemutteren og dekselet (d) over kjedehjulet med skiftenøkkelen (32).

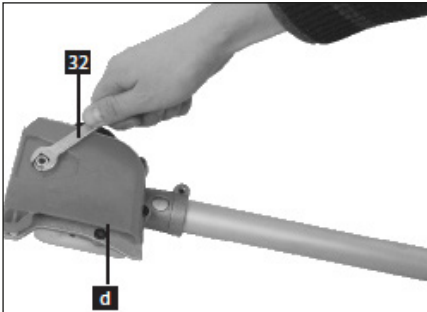

Flytt kjedestrammerbolten så langt ned mot kjedehjulet (e) som mulig ved å dreie på kjedestrammerskruen (g) med en skrutrekker.

Plasser sverdet (23) på festet, slik at kjedestrammerbolten passer inn i hullet i sverdet.

Kontroller at kjeden er riktig montert i forhold til rotasjonsretningen.

Monter skjermen og sverdet ved å stramme låsemutteren for hånd, mens du løfter enden av sverdet oppover.

Vri kjedestrammerskruen til kjedets styreledd berører undersiden av sverdet.

Stram låsemutteren og juster kjeden til slutt mens du holder enden av sverdet oppover.

Stramming av kjede

Kjedestrammingen justeres ved å vri på kjedestrammerskruen med en skrutrekker, for eksempel med skrutrekkeren på tennpluggnøkkelen (29).

Vri skruen med klokken for å stramme kjedet og mot klokken for å løsne det. Kjedet skal kunne løftes noen få millimeter fra midten av sverdet. Kjedet må ikke henge under sverdet.

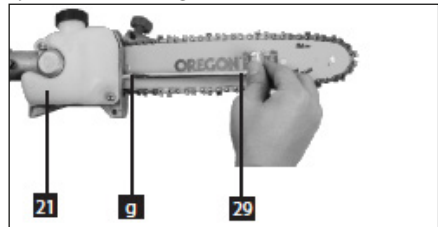

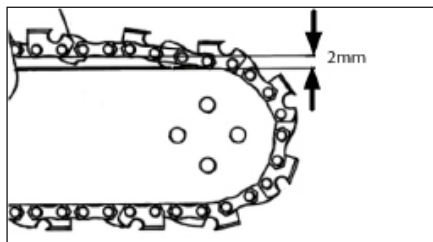

MERK! En ny Stramming av kjede utvider seg i starten. Det er derfor viktig at kjedestrømningen kontrolleres ofte i løpet av de første driftstimene.

Påfylling av kjedeolje

Skru av oljelokket på kjedeoljetanken (21) og fyll på med ren, ny kjedeolje av høy kvalitet. Skru lokket på igjen og sørg for at det sitter godt.

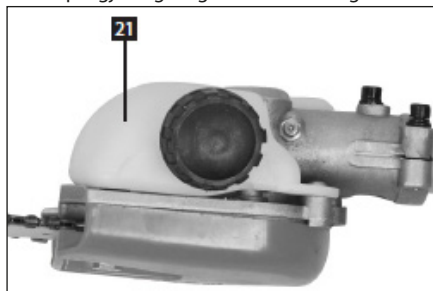

Kontroller at det spruter olje fra sagkjedet når det roterer. Legg om nødvendig et stykke papir på bakken for å lettere se oljesprutene.

Hvis det ikke er nok olje på kjedet, demonter sverdet og fjern støv og sagflis rundt smørenippelen ved tannhullet.

Smør det fremre tannhullet i sverdet ved å helle litt kjedeolje i smørehullene.

MERK! En full kjedeoljetank varer i maksimalt 15 minutters drift. Sørg derfor for å sjekke kjedeoljenivået før den tid og etterfyll ved behov.

Justering av kjedesmøring

Motorsagen er utstyrt med en pumpe som smører kjedet og sverdet når kjedet roterer. Oljemengden er innstilt fra fabrikk.

Hvis du vil endre oljemengden, trykk kjedesmøreskruen (37) inn med en skrutreker og vri den mot + eller - for å øke eller redusere oljemengden.

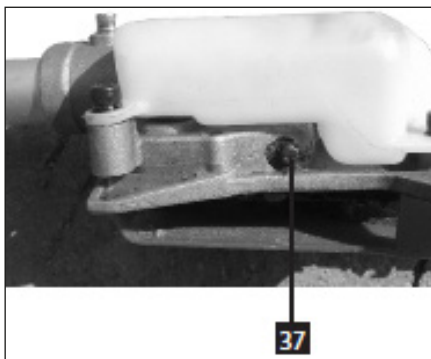

Vær oppmerksom på at du må sjekke kjedeoljenivået oftere hvis du øker oljemengden!

Saging

Tynne grener kan sages med ett snitt. For å forhindre flising og brudd bør grenen sages i flere deler.

Ved saging i tykkere grener, sag først på undersiden for å hindre brudd, deretter på toppen.

Sag til slutt grenen av rett ved stammen.

Forsegl om nødvendig sagflaten for å hindre at treverket blør når du beskjærer permanente trær.



Kontroll av kjedet

En skarp Stramming av kjede lager store sagspon, mens en sløv Stramming av kjede lager sagflis. Når kjedet har blitt sløvt, må saken også presses mot treet, og risikoen for tilbakeslag øker betraktelig.

Når kjedet ikke lenger er skarpt, må tennene slipes med en rundfil med filtilbehør (A), en flatfil (B) og en ryttermåler (C).

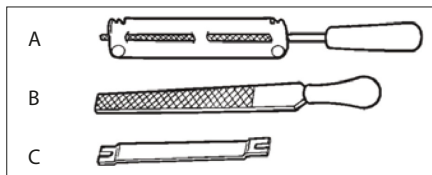

Du kan også bruke en elektrisk kjedesliper. Vær forsiktig når du sliper tennene – bruk hansker!

Bytt ut kjedet når tennene er slitt ned til slitasjemerket.

Slipe kjedet

1. Fest sverdet i en skrustikke.
2. Kjedets tenner peker vekselvis i motsatte retninger. Først slip ett sett med tenner, deretter snu sagen og slip det andre settet. Tennene bør slipes fra den siden de peker mot.

Merk den første tannen med en tusj eller lignende for å se når du har slipt alle tennene på kjedet.

3. Plasser filen horisontalt mot en tann og skyv den fremover i 30° vinkel i forhold til sverdet.

Ikke trekk filen bakover, men løft den opp og før den fremover igjen.

Fil hver tann med samme antall strøk.

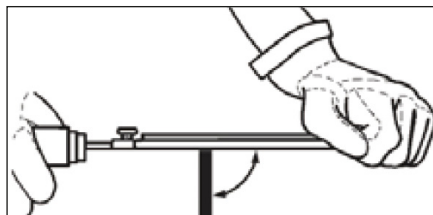
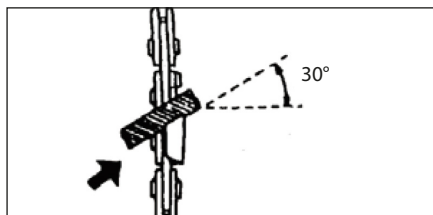

4. Toppen av filen skal stikke omtrent $1/5$ over tannen.

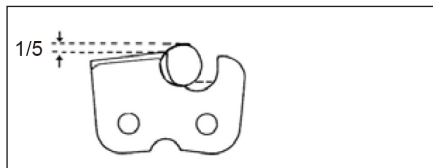

5. Til slutt files rytterne med et ryttermål og en flatfil. Rytterne skal ha samme høyde og være omtrent 0,65 mm lavere enn tennene.

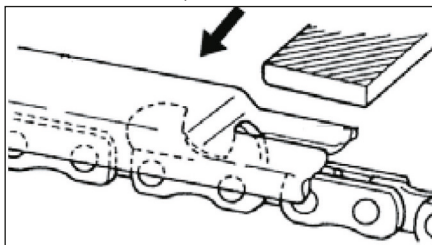

6. Fjern sagflis og smuss rundt tannhjulet, smørehullet, smørekanalen og kjedestammerbolten før du monterer sverdet igjen.
7. Hvis du snur sverdet hver gang du monterer det etter sliping av kjedet, vil det slites jevnt og vare lenger.

PERIODISK VEDLIKEHOLD AV MOTOR

Luftfilter

Luftfilteret må rengjøres med jevne mellomrom. Demonter luftfilterdekslet (5, j) og ta ut filterelementet (k).



Rengjør filterelementet ved å vaske det i varmt vann tilsatt litt vaskemiddel. La filterelementet tørke helt og tilsett litt ren olje før du monterer det igjen. Tørk av innsiden av filterdekslet med en fuktig klut. Hvis filterelementet er skadet eller slitt, må det byttes ut.

Tennplugg

Fjern tennpluggghetten (i) og skru ut tennpluggen (h) med tennpluggnøkkelen (29).

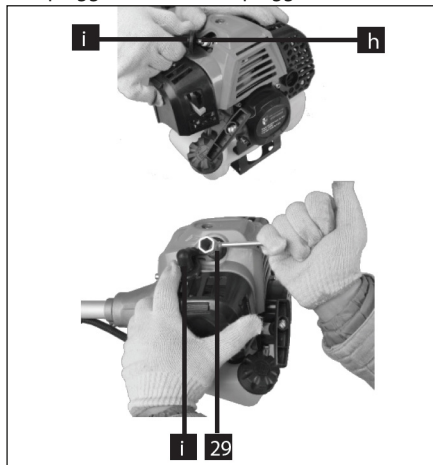

Hvis tennpluggen er sotet, må den rengjøres eller byttes ut. Bytt tennpluggen med en ny av samme type.

Kontroller regelmessig med et søkerblad at avstanden mellom tennplugg elektrodene er 0,6–0,7 mm. Juster avstanden hvis den er for stor eller liten.

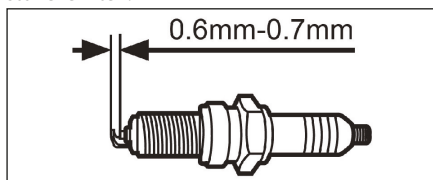

Inspeksjon av lyddemper

Fjern lyddemperen og ta bort eventuelle sot- eller karbonavleiringer med en skrutrekker. Monter lyddemperen igjen.

Smøring av girkasser

Smør girkassene på hekktrimmertilbehøret og gresstrimmer-/buskryddertilbehøret for hver 15. driftstime.

Fjern smøreskruen (m) fra girkassen og fyll på med litiumbasert fett ved hjelp av en fettpresse. Sett inn og stram smøreskruen igjen.

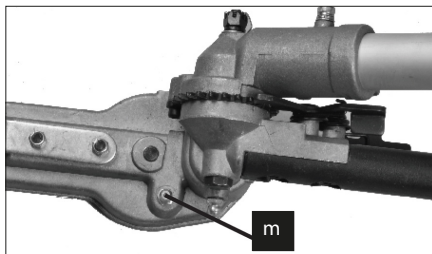

RENHOLD

Børst av eventuell smuss fra maskinen.

Tørk av maskindelene med en fuktig klut. Smør alle bevegelige deler med smørespray eller syrefri olje. Heng opp maskinen når du skal oppbevare den.

OPPBEVARING I LENGRE PERIODER

Tøm drivstofftanken og start motoren for å fjerne alt drivstoffet fra motoren.

Fjern tennpluggen når motoren har kjørt tom og avkjølt.

Hell 3 ml totaktsolje i tennplugghullet og sett tennpluggen på plass igjen.

Trekk sakte i starthåndtaket 2–3 ganger (6) for å fordele oljen i motoren.

Rengjør maskinen og oppbevar den på et rent, tørt og støvfritt sted.

FEILSØKING**NO**

Problem	Mulig årsak	Løsning
Motoren starter ikke.	<ol style="list-style-type: none">1. Luftfilteret er tett.2. Motoren er druknet.3. Tennpluggen er løs.4. Tennpluggheten sitter ikke riktig.5. Det er ikke mer drivstoff i drivstofftanken.	<ol style="list-style-type: none">1. Rengjør eller skift ut luftfilteret.2. Fjern tennpluggen, tørk den med en ren klut og sett den på plass igjen.3. Stram tennpluggen.4. Trykk tennpluggheten godt fast på tennpluggen.5. Fyll drivstoff.
Motoren starter, men stopper igjen.	<ol style="list-style-type: none">1. Choken er feil innstilt.2. Forgasseren er feiljustert.	<ol style="list-style-type: none">1. Juster choken riktig.2. Kontakt en fagperson.
Det kommer mye røyk fra eksosen.	<ol style="list-style-type: none">1. Forholdet mellom bensin og totaktsolje er feil.	<ol style="list-style-type: none">1. Tøm drivstofftanken og fyll med bensin blandet med olje i forholdet 40:1.
Motoren går, men tilbehøret beveger seg ikke.	<ol style="list-style-type: none">1. Tilbehøret er feil montert.2. Tilbehøret er blokkert.3. Clutchen er defekt.	<ol style="list-style-type: none">1. Monter tilbehøret riktig.2. Fjern blokkeringen.3. Kontakt en fagperson.
Maskinen yter ikke optimalt.	<ol style="list-style-type: none">1. Maskinen er overbelastet.2. Skjæreverktøyet er sløvt.	<ol style="list-style-type: none">1. Klipp eller sag flere ganger.2. Slip eller fil skjæreverktøyet.
Grensaftilbehøret fungerer ikke som det skal.	<ol style="list-style-type: none">1. Kjeden er sløv.2. Kjeden er for stram eller for løs.3. Kjeden er ikke riktig montert.4. Kjeden smøres ikke tilstrekkelig.	<ol style="list-style-type: none">1. Fil kjeden.2. Stram kjeden riktig.3. Vri kjeden riktig.4. Fyll på med kjedesagolje. Kontroller at smørehullet og smørekanalen ikke er blokkert.

EU-SAMSVARERKLÆRING

Produsent:	
Firmanavn	jem & fix A/S
Adresse	Skomagervej 12
Postnummer	7100
Sted	Vejle
Land	Denmark

Autorisert representant:	
Firmanavn	Schou Company A/S
Adresse	Nordager 31
Postnummer	6000
Sted	Kolding
Land	Denmark

Denne samsvarserklæringen er utgitt på produsentens eget ansvar. Produsenten erklærer hermed at produktet

Produktidentifikasjon:	Produkt: MULTIBESKJÆRER 4 i 1 51.7CC Varemerke: GARDEN Varenr. 100961 / 9059360
-------------------------------	--

oppfyller kravene i følgende EU-direktiv(er)
(inkludert alle gjeldende tillegg)

Referansenummer	
2014/30/EU	2006/42/EU
2011/65/EU	

Henvisninger til standarder og/eller tekniske spesifikasjoner det er søkt på grunnlag av ved utarbeidelse av denne samsvarserklæringen, eller ved utarbeidelse av deler av den:

Harmonisert standardnummer	
EN IEC 63000:2018	EN ISO 14982:2009
EN ISO 12100:2010	EN ISO 10517:2019
EN ISO 11806-1:2022	EN ISO 11680-1:2021

Andre standarder og/eller tekniske spesifikasjoner:

Standard eller teknisk framgangsmåte
TÜV Rheinland LGA Products GmbH - Tillystraße 2 - 90431 Nürnberg Notified Body No.: 0197 Certificate No.: BM 50608321 0001

(1) Der det passer, vil det være henvist til de delene eller avsnittene i standarden eller den tekniske spesifikasjonen som er relevante.

Signed for and on behalf of the manufacturer by:

Kolding 17/07/2025

Kirsten Vibeke Jensen
Compliance Manager

MILJØINFORMASJON



Elektrisk og elektronisk utstyr (EEE) inneholder materialer som kan være skadelige for mennesker og miljøet hvis avfallet fra elektrisk og elektronisk utstyr (WEEE) ikke håndteres på korrekt måte. Produkter (inkludert batterier) som er merket med en overkrysset søppelkasse, er elektrisk og elektronisk utstyr. Symbolet med den overkryssede søppelkassen viser at enheten ikke må kastes sammen med husholdningsavfallet, men må håndteres separat.



SERVICESENTER

Merk: Ved henvendelser om produktet, skal modellnummeret alltid oppgis. Modellnummeret står på fremsiden av denne bruksanvisningen og på produktets typeskilt.
www.schou.com

Produsert i Kina
Produsent:
jem & fix A/S
Skomagervej 12
DK-7100 Vejle
Danmark
www.jemogfix.dk

Alle rettigheter forbeholdes. Innholdet i denne bruksanvisningen må ikke gjengis, verken helt eller delvis, på noen måte ved hjelp av elektroniske eller mekaniske hjelpemidler, inkludert fotokopiering eller opptak, oversettes eller lagres i et informasjonslagrings og informasjonshentingssystem uten skriftlig tillatelse fra Schou Company A/S.

