

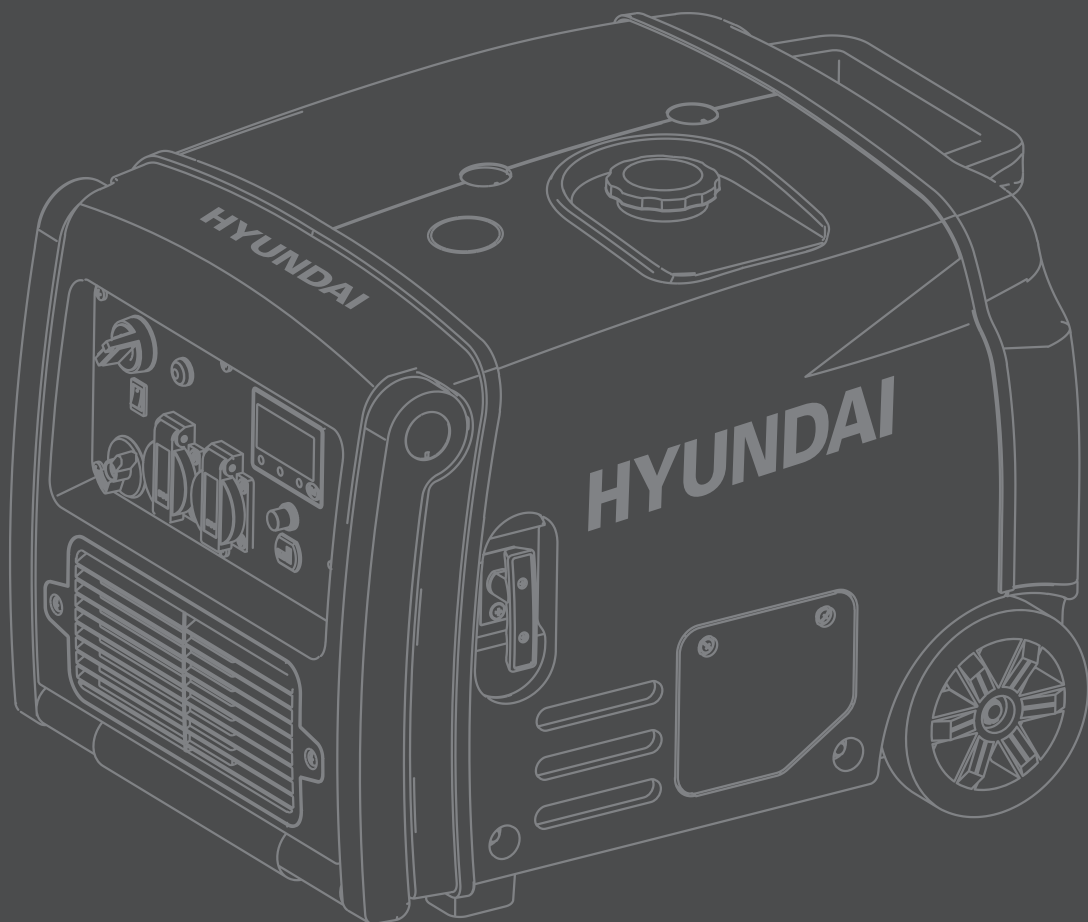

INVERTER BENZINE GENERATOR 55012

- Ⓝ Handleiding
- Ⓜ Instruction manual
- ⓕ Mode d'emploi
- ⓓ Gebrauchsanleitung
- Ⓢ Bruksanvisning
- ⓓⓀ Brugsanvisning



Nederlands	5
English	10
Français	15
Deutsch	20
Svenska	25
Dansk	30
<ul style="list-style-type: none">• Verklaring van overeenstemming• Declaration of conformity• Certificat de conformité• Konformitätserklärung• Förklaring om överensstämmelse• Overensstemmelseserklæring	35

HYUNDAI

HYUNDAI

HYUNDAI

HYUNDAI

HYUNDAI

HYUNDAI

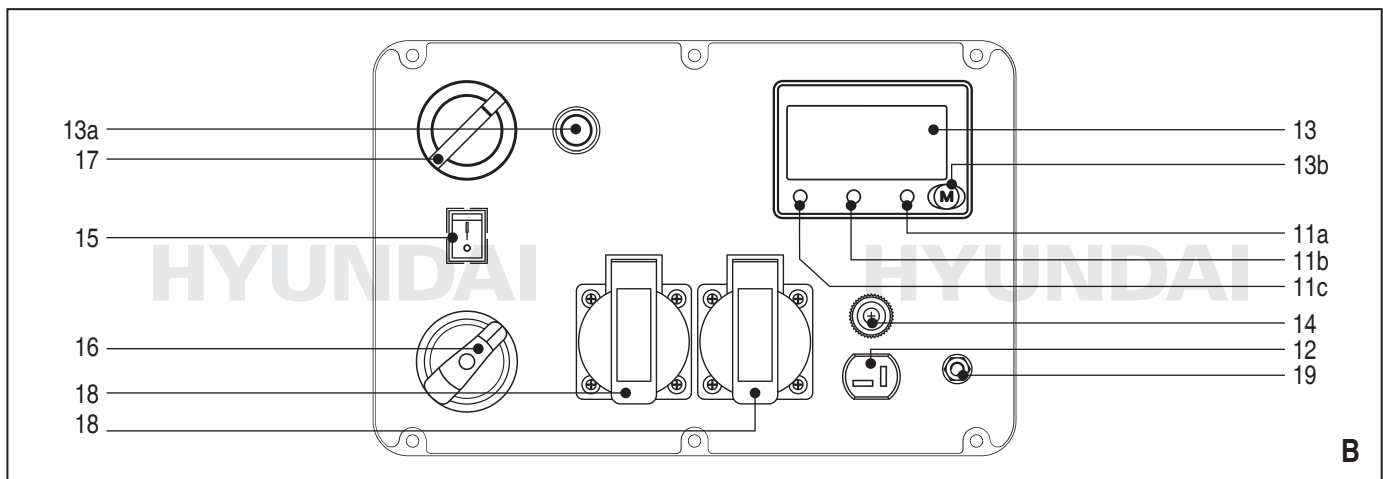
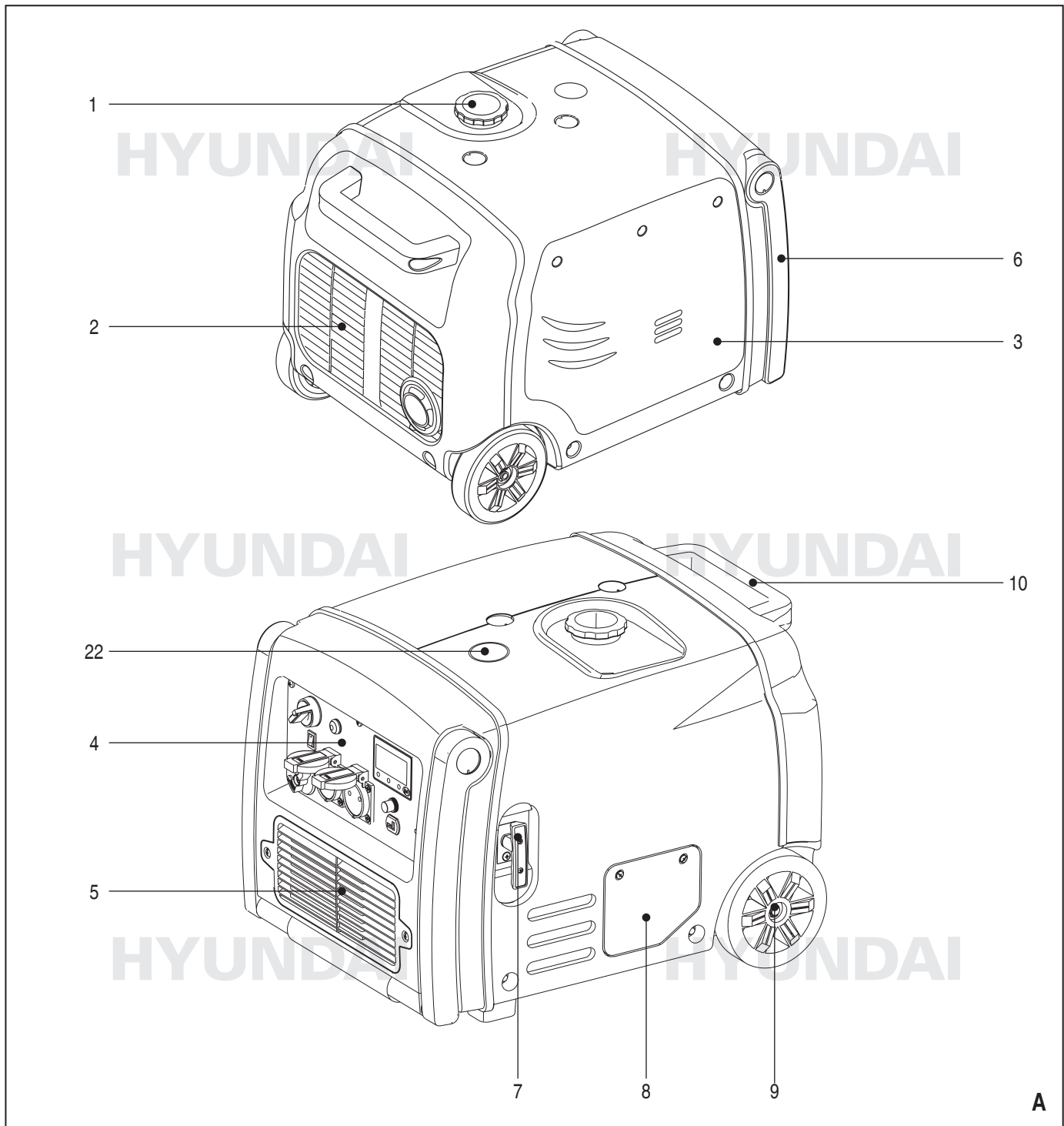

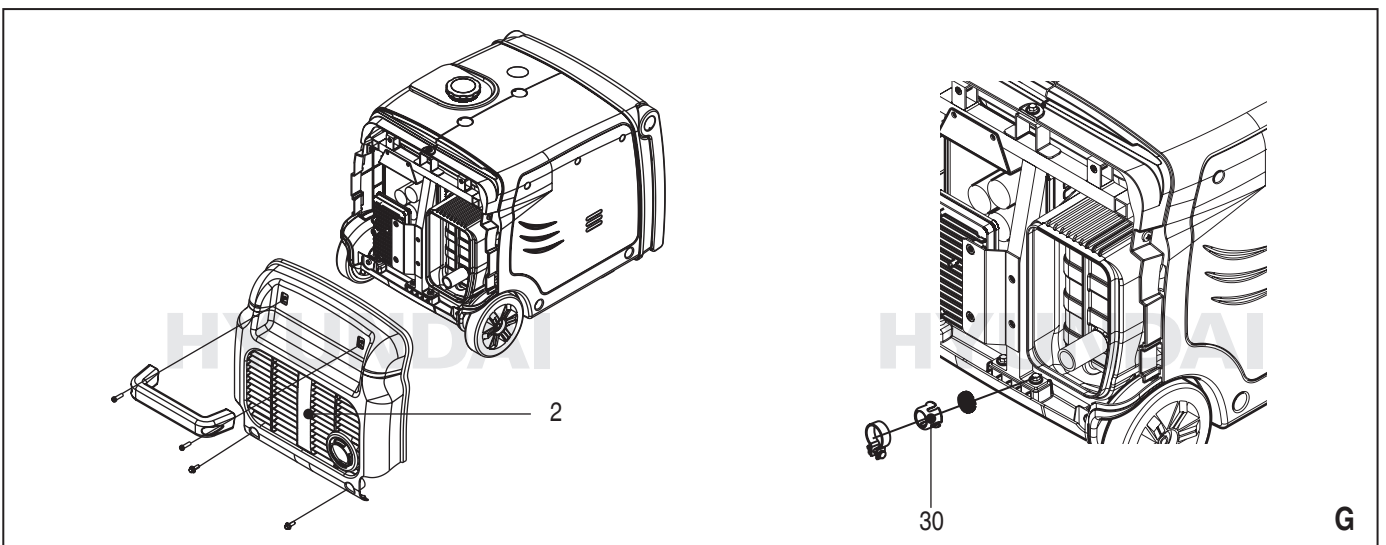
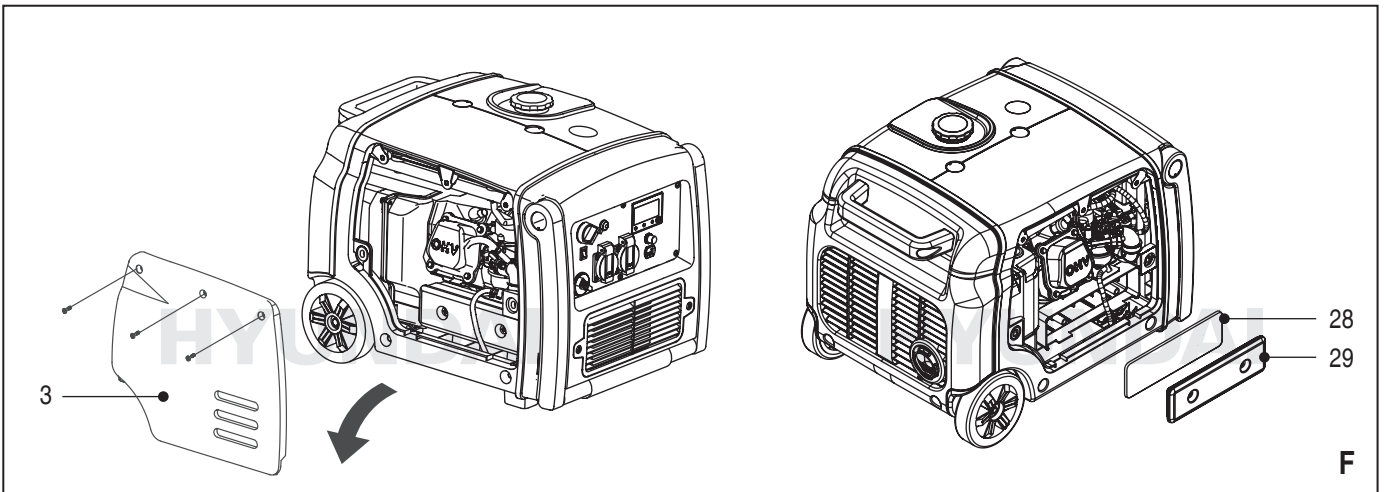
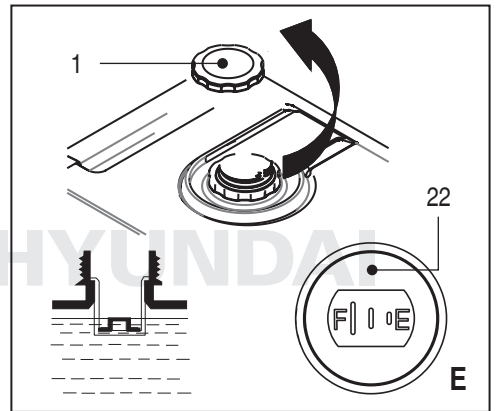
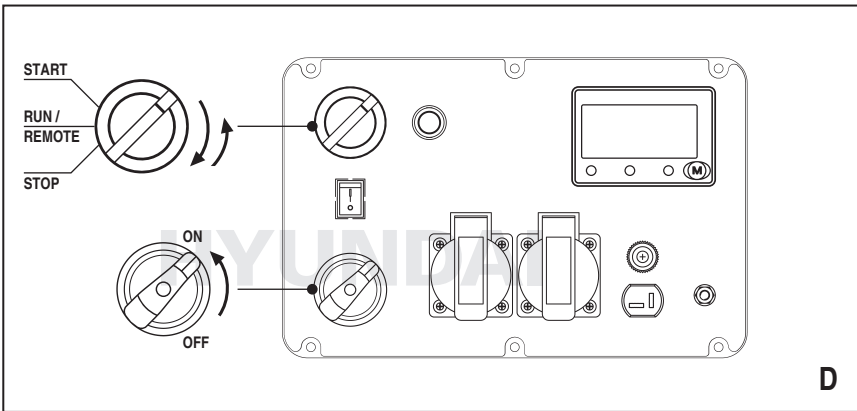
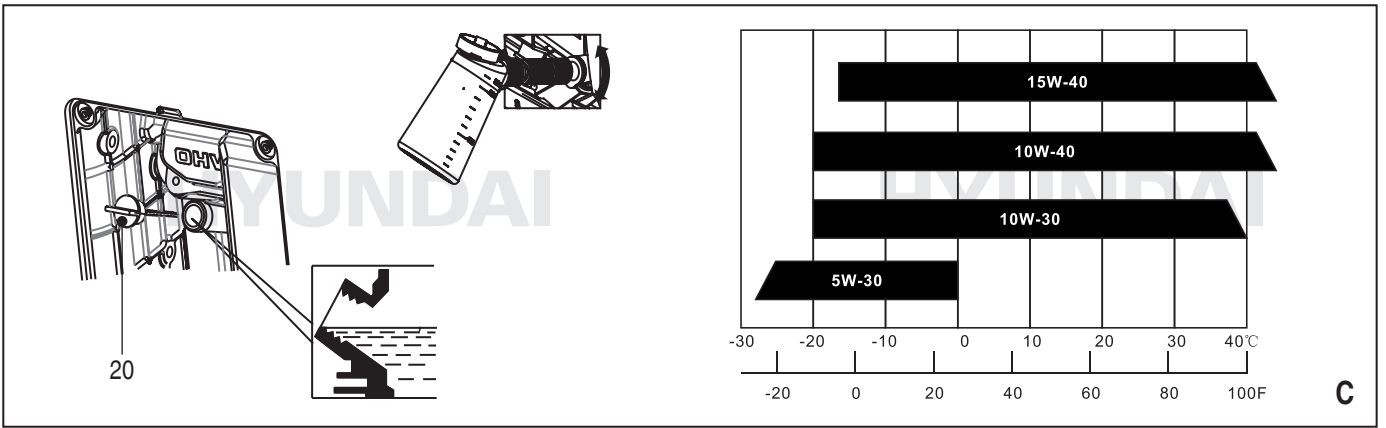

INVERTER BENZINE GENERATOR 55012

WAARSCHUWING



Lees alle veiligheids waarschuwingen en alle instructies. Het niet in acht nemen van de voorschriften en instructies kan een elektrische schok, brand en/of ernstig letsel tot gevolg hebben. Bewaar alle waarschuwingen en instructies voor toekomstig gebruik.

VEILIGHEIDSVOORSCHRIFTEN

Volg bij gebruik van de machine altijd de bijgesloten veiligheidsvoorschriften en onderstaande aanvullende veiligheidsvoorschriften nauwkeurig op.

Op het product en/of in deze gebruiksaanwijzing vindt u de volgende symbolen:



Gevaar voor lichamelijk letsel of materiële schade.



Wijst op belangrijke informatie over het gebruik van de machine.



Lees de gebruiksaanwijzing en instructies.



Draag gehoorbescherming.



Gebruik de machine niet in een omgeving waar vonken, vlammen of open vuur voor kunnen komen. Rook niet in de buurt van de machine.



Gebruik de machine niet bij neerslag of in een vochtige omgeving.



Gebruik de machine uitsluitend buiten, in een goed geventileerde omgeving.



Aard voor gebruik altijd de machine.

AANVULLENDE VEILIGHEIDSVOORSCHRIFTEN VOOR GENERATOREN

Werkomgeving

- Plaats de machine op een stevig oppervlak. Plaats de machine niet op een metalen oppervlak.
- Bewaar geen brandstof in de buurt van de machine.

Elektrische veiligheid

- Controleer voor gebruik of het opgenomen vermogen van de aan te sluiten uitrusting kleiner is dan het maximale uitgangsvermogen van de generator.
- Sluit de uitrusting uitsluitend aan wanneer de generator op volle snelheid draait. Koppel de uitrusting los voor het uitschakelen van de generator.

Persoonlijke veiligheid

- Vermijd aanraking van hete onderdelen van het machine.
- Vul nooit brandstof bij terwijl de machine draait. Laat de machine na gebruik minimaal 15 minuten afkoelen alvorens brandstof bij te vullen.

Gebruik en onderhoud van elektrisch gereedschap

- Gebruik de machine niet voor het voeden van elektrische apparatuur (als externe spanningsbron).
- Plaats de machine niet in de felle zon. Stel de machine niet bloot aan temperaturen boven 40°C. Berg de machine niet op in een vochtige omgeving.
- Zorg ervoor dat de generator bij aangesloten belasting voldoende brandstof heeft.
- De geluiddemper en het luchtfilter fungeren als vlamvangers in het geval dat na-ontsteking optreedt. Zie er derhalve op toe dat ze zijn gemonteerd en in een technisch perfectie conditie verkeren.
- Schakel de generator onmiddellijk uit als zich een van de volgende situaties voordoet:
 - haperen of instabiel draaien van de motor
 - afname van het elektrisch vermogen
 - oververhitting van de aangesloten belasting
 - excessief trillen van de generator
 - vonkvorming
 - aanwezigheid van rook of vuur

BESCHRIJVING (FIG. A, B)



Deze generator is ontworpen voor het opwekken van elektriciteit om elektrische machines of apparaten te voeden. De machine wordt niet geleverd met olie en brandstof.

- Tankdop
- Geluiddemper
- Luchtfilterdeksel
- Controlepaneel
- Deksel accuruimte
- Inklapbare handgreep
- Startkoord
- Deksel olietank
- Wiel
- Vaste handgreep

Controlepaneel (fig. B)

- Controlelampjes
 - Spanningsindicator
 - Overbelastingsbeveiliging
 - Olie-alarmindicator
- 12 V DC-ingang
- Urenteller
 - RESET-knop
 - Knop displayverlichting
- DC-circuitbeveiliging
- Economyschakelaar
- Brandstofschakelaar
- Contactslot
- AC-contactdoos (230 V/50 Hz)
- Aardeconnector

Inhoud verpakking

- Inverter generator
- Afstandsbediening
- Bougiesleutel
- Gebruiksaanwijzing
- Veiligheidsvoorschriften
- Garantie en service

ECONOMYSCHAKELAAR (FIG. B)



De economyschakelaar (15) zorgt voor een lager brandstofverbruik.

Met de economyschakelaar ingeschakeld gaat de motor langzaam draaien als het aangesloten apparaat wordt losgekoppeld en keert automatisch terug naar de juiste snelheid als het elektrische apparaat weer wordt aangesloten.

 Schakel de economyfunctie uit bij gebruik van de DC-aansluiting en bij gelijktijdig gebruik van DC en AC.

Met de economyschakelaar in de stand OFF draait de motor op hoge snelheid.

Urenteller (fig. B)

Op de urenteller (13) worden achtereenvolgens de spanning > frequentie > toerental > totale gebruikstijd weergegeven.

Als de overbelastingsindicator (11b) rood oplicht kan met de RESET-knop (13a) de uitvoer van de generator opnieuw worden geactiveerd zonder de motor opnieuw te starten.

- Houd de RESET-knop 1 seconde ingedrukt totdat de overspanningsindicator uit gaat en de spanningsindicator (11a) op groen springt.

Met de DISP-knop (13b) kan de achtergrondverlichting worden ingeschakeld. Na 10 seconden wordt de achtergrondverlichting automatisch weer uitgeschakeld.

 Na 5 maal indrukken van de RESET-knop moet de motor opnieuw worden gestart.

VOOR HET EERSTE GEBRUIK

Vullen met olie (fig. C)

 Gebruik 4-taktmotorolie. SAE 10W-30 is geschikt voor algemeen gebruik bij alle temperaturen. Andere viscositeiten kunnen gebruikt worden wanneer de gemiddelde omgevingstemperatuur binnen de opgegeven bereiken is.

1. Verwijder de peilstok (20) van het vulpunt.
2. Vul het carter met de voorgeschreven hoeveelheid olie.
3. Breng de peilstok weer aan.

Vullen met brandstof (fig. E)

 Gebruik altijd brandstof die voldoet aan de volgende specificaties: ongelode benzine, octaangehalte minimaal 87.

 Vul nooit brandstof bij terwijl de machine draait. Laat de machine na gebruik minimaal 15 minuten afkoelen alvorens brandstof bij te vullen.

 Rook niet in de buurt van de machine of in de buurt van de brandstof. Vul nooit brandstof bij in de buurt van vonken, vlammen of open vuur.

1. Verwijder het deksel (1) van de vulopening.
2. Giet de brandstof voorzichtig in de vulopening. Vul de tank niet verder dan de markering.
3. Breng het deksel weer op de vulopening aan.

Op de brandstofniveaumeter (22) op bovenzijde van de machine kunt u de hoeveelheid brandstof in de tank controleren. F = volle tank, E = tank is bijna leeg en moet worden bijgevuld.

GEBRUIK

 Voor het gebruik moet de generator worden geaard. Hierdoor voorkomt u statische lading die kan leiden tot elektrische schokken. Ook kunnen veiligheidsvoorzieningen van de aangesloten elektrische toestellen hun werk doen (bv. lekstroomschakelaars).

Sluit een afgeschermd geleider (minimum doorsnede 1,5 mm²) aan op de aardeconnector (19) en bevestig het andere einde aan een aardingspunt (bv. radiator of waterleiding).

Starten van de motor (fig. D)

 Bij het eerste gebruik, het bijvullen van de tank of na langdurige opslag moet de brandstofschaakelaar (16) eerst 10 tot 20 seconden naar de stand "ON" worden gedraaid om de carburateur met brandstof te vullen.

 Deze generator kan zowel elektrisch, met afstandsbediening als met startkoord worden gestart.

 Ontkoppel alle aangesloten apparaten voordat u de motor start.

Elektrische start (met afstandsbediening) (fig. D)

 Met de sleutel van het contactslot in de stand RUN/REMOTE wordt de motor in de stand-by modus gezet. De motor moet dan binnen 15 minuten worden gestart. Na 15 minuten moet de contactsleutel eerst naar STOP worden gedraaid voordat de motor kan worden gestart.

1. Zet de brandstofschaakelaar (16) op ON.
2. Draai de contactsleutel naar RUN/REMOTE.

Elektrische start

1. Draai de contactsleutel naar START tot de motor aanslaat.
2. Draai de sleutel terug naar RUN/REMOTE.

 De contactsleutel mag niet langer dan 1 seconde op START blijven staan.

Starten met afstandsbediening

Druk één keer op de knop START van de afstandsbediening.

 De batterij van de afstandsbediening heeft een levensduur van twee jaar. Vervang de batterij zodra de generator niet meer op de afstandbediening reageert.

 **WAARSCHUWING.** Voor elektrische start wordt gebruik gemaakt van de ingebouwde accu. Als de accu is verwijderd of versleten kan de generator op geen enkele wijze worden gestart.

Starten met het startkoord (fig. B, D)

1. Zet de brandstofschaakelaar (16) op ON.
2. Zet de contactsleutel in de stand RUN/REMOTE.
3. Trek zacht aan het startkoord (7) tot u weerstand voelt.
4. Geef een krachtige ruk aan het startkoord. Herhaal dit zo nodig totdat de motor aanslaat.

Uitschakelen

 Ontkoppel alle aangesloten apparaten.

1. Zet het contactslot (17) in de stand STOP of druk op STOP van de afstandsbediening.
2. Draai de brandstofsckelaar (16) naar de stand "OFF".

Aanpassing aan de carburateur bij gebruik op grote hoogte

Bij gebruik op grote hoogte kan het standaard lucht-brandstofmengsel te rijk zijn waardoor prestaties zullen afnemen en het brandstofverbruik zal toenemen.

Een zeer rijk mengsel zal ook de bougie vervuilen en een harde start veroorzaken.

Als de generator op grote hoogte wordt gebruikt moet de hoofdsproeier worden vervangen of moet de stationairschroef worden afgesteld.

Indien de generator altijd op grote hoogte wordt gebruikt moet de carburateur worden aangepast. Neem hiervoor contact op met uw aankoopadres.



Als de carburateur voor gebruik op grote hoogte is aangepast, zal het lucht-brandstofmengsel te arm zijn voor gebruik op lage hoogte waardoor de motor oververhit raakt en ernstig wordt beschadigd. De carburateur moet dan eerst in de originele staat worden teruggebracht.

AANWIJZINGEN VOOR GEBRUIK (FIG. B)

Gelijkstroom (DC)



De DC-ingang (12) mag alleen worden gebruikt voor het opladen van een 12V-accu.

1. Zet de economysckalaar in de stand "OFF".
2. Sluit de laadkabel aan op de accu.
3. Sluit de positieve (+) kabel aan op de rode DC-ingang van de generator
4. Sluit de negatieve (-) kabel aan de zwarte DC-ingang.



Gevaar voor kortsluiting of vonken! Sluit de laadkabel altijd eerst aan op de accu. Koppel de kabel altijd eerst los van de generator.

- Indien de kabel wordt aangesloten op een accu in een voertuig moet eerst de aardkabel van de accu worden losgekoppeld om kortsluiting te voorkomen.
- Start de motor van het voertuig niet zolang de generator met de accu is verbonden. Hierdoor ontstaat schade aan de generator.
- Sluit de positieve klem aan op de positieve pool van de accu.



Een foutieve aansluiting kan de generator en de accu ernstig beschadigen.



Indien de accuvloeistof met de huid in aanraking komt, spoelt u de huid onmiddellijk met stromend water af. Neutraliseer met een mild zuur, bijv. citroensap of azijn. In geval van contact met de ogen spoelt u de ogen gedurende minimaal 10 minuten met schoon stromend water af en raadpleegt een arts.

DC-circuit beveiliging

Koppel de accu los als de DC-circuitbeveiliging (14) wordt geactiveerd. Wacht enkele minuten, druk de circuitbeveiliging weer in en sluit de accu opnieuw aan.

Wisselstroom (AC)

Start de motor zoals hiervoor beschreven. Controleer of de spanningsindicator (11a) groen is.

Om een elektrisch apparaat of machine aan te sluiten, steekt u de netstekker in een AC-contactdoos (18).

Controlelampjes

- Spanningsindicator (11a)
- Overbelastingsbeveiliging (11b)
- Olie-alarindicator (11c)

Overbelastingsbeveiliging

De overbelastingsbeveiliging (11b) onderbreekt het circuit in geval van overbelasting of kortsluiting van een uitgang. Wacht tenminste 1 minuut alvorens de resetsckelaar (13a) te bedienen.

Wisselstroom kan gelijktijdig met gelijkstroom worden gebruikt. Als beide tegelijk worden gebruikt mag het totale vermogen voor AC en DC niet worden overschreden: AC: 0,9 kVA, DC: 5 A.

De meeste motoren vereisen meer dan hun nominale vermogen, bij het starten.

Spannings- en overbelastingsindicator

Bij normale werking brandt de spanningsindicator (11a) groen. Als de generator overbelast is (meer dan 0,9 kVA), of het aangesloten apparaat veroorzaakt kortsluiting, gaat de groene indicator uit en de rode overbelastingsindicator (11b) aan. Wisselstroom wordt uitgeschakeld, maar de motor blijft draaien.

Olie-alarmsysteem

Het olie-alarmsysteem is ontworpen om beschadiging van de motor door een te laag oliepeil te voorkomen. De motor wordt automatisch uitgeschakeld zodra het oliepeil te laag wordt.

- De olie-alarindicator (11c) licht rood op.
- Controleer het oliepeil als de motor stopt en niet opnieuw start.

REINIGING EN ONDERHOUD



Voor een goed functioneren en lange levensduur van de machine is regelmatige reiniging en onderhoud essentieel.



Verricht geen reinigings- of onderhoudswerkzaamheden terwijl de motor draait.



Rook niet in de buurt van de machine of in de buurt van de brandstof. Vul nooit brandstof bij in de buurt van vonken, vlammen of open vuur.

- Reinig regelmatig alle ventilatieopeningen.

Olie verversen



U dient de olie na de eerste 20 bedrijfsuren te verversen, en vervolgens na iedere 100 uur of 6 maanden.

1. Plaats een opvangbak onder het aftappunt.
2. Verwijder de peilstok van het vulpunt.
3. Verwijder de schroef van het aftappunt.
4. Kantel de machine enigszins om alle olie te verwijderen.
5. Breng de schroef weer aan en draai hem stevig vast.
6. Vul het carter met de voorgeschreven hoeveelheid olie.
7. Breng de peilstok weer aan.

Controleren van het oliepeil

U dient het oliepeil altijd voor het starten te controleren.

1. Verwijder de peilstok van het vulpunt.
2. Maak de peilstok schoon.
3. Steek de peilstok een aantal seconden in het vulgat alvorens hem er weer uit te trekken.
4. Controleer het oliepeil. Het oliepeil dient zich op een waarde tussen hoog en laag te bevinden.

5. Indien het niveau onder het peil is, vult u olie bij.
6. Gebruik een trechter om morsen te voorkomen.
7. Kantel de machine enigszins om het vullen te vergemakkelijken.
8. Monteer de peilstok.

Reinigen van het luchtfilter (fig. F)

 U dient het luchtfilter elke 50 bedrijfsuren te reinigen.

1. Draai de bevestigingsschroeven van het luchtfilterdeksel (3) los.
2. Verwijder het deksel.
3. Verwijder het luchtfilter (28) uit de filterhouder (29).
4. Reinig het filter met behulp van spiritus of ethanol.
5. Knijp het filter uit. Niet wringen!
6. Dompel het filter in schone motorolie.
7. Knijp het filter uit en monteer het op zijn plaats.
8. Breng de filterhouder weer aan.
9. Breng het deksel weer aan.

Controleren van de bougie

1. Verwijder het bougiedeksel.
2. Neem de bougiekabel van de bougie.
3. Verwijder de bougie met behulp van de bougiesleutel.
4. Reinig de elektrode met behulp van een staalborstel.
5. Controleer de contactafstand (correcte waarde 0,6 - 0,7 mm), en stel deze indien nodig bij.
6. Breng de bougie en het bougiedeksel weer aan.

Onderhoud van de vonkenvanger (fig. G)

 U dient de vonkenvanger elke 100 bedrijfsuren te reinigen.

1. Verwijder de schroeven van de geluiddemper (2).
2. Verwijder de vonkenvanger (30).
3. Reinig de vonkenvanger met een borstel.
4. Plaats de vonkenvanger en monteer de geluiddemper.

Vervangen van de accu (fig. A)

Tijdens het draaien van de motor wordt de ingebouwde accu opgeladen.

1. Verwijder de schroeven van het deksel van de accu-ruimte (5).
2. Haal de accugordel los.
3. Ontkoppel eerst de zwarte kabel en daarna de rode kabel.
4. Vervang de accu.
5. Koppel eerste de rode kabel aan de positieve (+) pool en vervolgens de zwarte kabel aan de negatieve (-) pool.
6. Haak de accugordel vast en breng het deksel weer aan.

TRANSPORT EN OPSLAG

 Indien de machine voor langere tijd buiten gebruik wordt gesteld, dient u het brandstofreservoir te legen en de olie te verversen. Dit voorkomt problemen bij het opnieuw opstarten.

1. Leeg de brandstoftank.
2. Ververs de olie.
3. Dek de machine af en plaats hem in een schone en droge omgeving.

De generator reinigen

Gebruik de generator zo veel mogelijk op een koele, droge plaats. Indien nodig kan de buitenkant worden schoongemaakt met:

- een vochtige doek en zachte borstel
- een stofzuiger
- een compressor

 Reinig de generator nooit met water of een hogedruk-reiniger. Water in de generator kan kortsluiting of corrosie veroorzaken.

TECHNISCHE GEGEVENS

Cilinderinhoud	cc	208
Boring	mm	70
Slag	mm	54
Toerental (stationair)	min ⁻¹	3.600
Uitgangsspanning AC	V	230
Uitgangsfrequentie	Hz	50
Uitgangsvermogen	kVA	2,8
Max. uitgangsvermogen	kVA	3,2
Uitgangsspanning DC	V	12
Uitgangstroom DC	A	5
Brandstofverbruik	g/kw/h	< 500
Benzinemotor	luchtgekoeld	4-takt OHV
Inhoud brandstoftank	l	7,8
Inhoud oliereservoir	l	0,6
Brandstof	loodvrij	Euro 95/98
Olie		SAE 10W-30
Continuegebruik	h	± 7
Startsysteem		elektrisch/ trekstarter
Bougie	type	F7TC
L _{pA} (geluidsdruk)*	dB(A)	71
Gewicht	kg	38

Accu		
Spanning	V	12
Capaciteit	Ah	7
Afmetingen (l x b x h)	mm	~138 x 66 x 88

* Niveau van de geluidsdruk op de werkplek. Onzekerheid K = 3 dB(A).

Wijzigingen voorbehouden. Specificaties kunnen zonder opgave van redenen worden gewijzigd.

ONDERHOUDSSHEMA

Goed onderhoud verlengt de levensduur van de generator en zorgt voor een veilig en probleemloos gebruik.



Voer nooit onderhoudswerkzaamheden uit terwijl de generator draait.

	Handeling	Elk gebruik	Eerste maand of 10 uur	Elke 3 maanden of 50 uur	Elke 6 maanden of 100 uur	Elke 12 maanden of 300 uur
Bougie	Controleer de afstand van de elektrode en maak schoon, vervang indien nodig			×		
Motorolie	Controleer niveau	×				
	Vervang		×			
LuchtfILTER	Controleer	×				
	Reinig en vervang indien nodig			×		
Brandstoffilter	Reinig en vervang indien nodig				×	
Brandstofkraan	Controleer en stel bij als de motor is afgekoeld					×
Benzineleiding	Controleer op beschadigingen en vervang indien nodig	×				
Uitlaatsysteem	Controleer op lekkage, draai de pakking opnieuw vast of vervang deze indien nodig	×				
	Controleer geluiddemperscherf, reinig en vervang indien nodig				×	
Carburateur	Controleer de werking van de choke	×				
Koelsysteem	Controleer de ventilator					×
Startsysteem	Controleer de trekstarter	×				
Ontkoling	Zo vaak als nodig is					×
Bevestigingen	Controleer alle bevestigingen				×	

**GARANTIE**

Voor de garantiebepalingen wordt verwezen naar de bijgevoegde garantievoorwaarden.

**MILIEU**

Uw product, accessoires en verpakking moet worden gesorteerd voor milieuvriendelijke verwerking.

Uitsluitend voor EG-landen

Werp elektrisch gereedschap niet bij het huisvuil. Volgens de Europese Richtlijn 2002/96/EG voor Afgedankte Elektrische en Elektronische Apparatuur en de implementatie ervan in nationaal recht moet niet langer te gebruiken elektrisch gereedschap gescheiden worden verzameld en op een milieuvriendelijke wijze worden verwerkt.

INVERTER PETROL GENERATOR 55012

WARNING



Read all safety warnings and all instructions. Failure to follow the warnings and instructions may result in electric shock, fire and/or serious injury. **Save all warnings and instructions for future reference.**

SAFETY WARNINGS

When using the machine, always observe the enclosed safety warnings as well as the additional safety warnings.

The following symbols are used throughout this manual and/or on the machine:

	Denotes risk of personal injury or damage to the machine.
	Denotes important information regarding the use of the machine.
	Read the manual and instructions.
	Wear hearing protection.
	Do not use the machine in surroundings where sparks, flames or open fire can be present. Do not smoke near the machine.
	Do not expose the machine to rain or wet conditions (moisture).
	ONLY operate the machine outdoors in well-ventilated areas.
	Before use, always earth the machine!

ADDITIONAL SAFETY WARNINGS FOR GENERATORS

Work area safety

- Place the machine on a solid surface. Do not place the machine on a metal surface.
- Do not store fuel near the machine.

Electrical safety

- Before use check whether the power input of the equipment to be connected is less than the maximum output of the generator.
- Only connect the equipment when the generator is running at full speed. Disconnect the equipment before switching off the generator.

Personal safety

- Avoid touching hot parts of the machine.
- Never add fuel when the machine is running. After use let the machine cool down for at least 15 minutes before refuelling.

Power tool use and care

- Do not use the machine for feeding electrical appliances (as an external power source).
- Do not place the machine in the blazing sun. Do not expose the machine to temperatures over 40°C. Do not store the machine in humid surroundings.

- Make sure that the generator has enough fuel when connected to the load.
- The sound absorber and the air filter function as flame catchers in case of after-burning. Therefore see to it that they are mounted properly and are in good technical condition.
- Immediately switch off the generator in one of the following situations:
 - hitches or unstable running of the motor
 - decrease of the electrical output
 - overheating of the connected load
 - excessive vibrating of the generator
 - sparking
 - presence of smoke or fire

DESCRIPTION (FIG. A, B)



This generator is designed for generating electricity to feed electrical machines or devices. The machine is not supplied with oil and fuel.

1. Fuel cap
2. Muffler
3. Air filter cover
4. Control panel
5. Battery compartment cover
6. Collapsible handle
7. Starter cord
8. Oil tank cover
9. Wheel
10. Fixed handle

Control panel (fig. B)

11. Indicator lights
 - a. Output indicator
 - b. Overload protection
 - c. Oil alarm indicator
12. 12 V DC input
13. Hour meter
 - a. RESET button
 - b. Display backlight
14. DC circuit protection
15. Economy switch
16. Fuel switch
17. Ignition switch
18. AC socket (230 V/50 Hz)
19. Earth connector

Package contents

- Inverter generator
- Remote control
- Spark plug wrench
- Instructions
- Safety instructions
- Warranty and service

ECONOMY SWITCH (FIG. B)



The economy switch (15) ensures lower fuel consumption.

With the economy switch switched on, the motor runs slowly when the connected device is disconnected and automatically returns to the correct speed when the electrical device is reconnected.



Disable the economy function when using the DC connection and when using DC and AC simultaneously.

With the economy switch in the OFF position, the motor rotates at high speed.

Hour meter (fig. B)

The voltage> frequency> speed> total operating time is displayed in succession on the hour meter (13).

If the overload indicator (11b) illuminates red, the output of the generator can be reactivated with the RESET button (13a) without restarting the motor.

- Press and hold the RESET button (13a) for 1 second until the overload indicator turns off and the output indicator (11a) turns green.

The backlight can be switched on with the DISP button (13b). The backlight is switched off automatically after 10 seconds.

 After pressing the RESET button 5 times, the motor must be restarted.

BEFORE FIRST USE

Fill with oil (fig. C)

 Use 4-stroke motor oil. SAE 10W-30 is recommended for general, all-temperature use. Other viscosities may be used when the average temperature is within the indicated range.

1. Remove the dipstick (20) from the filling point.
2. Fill the crankcase with the prescribed amount of oil.
3. Replace the dipstick.

Fill with fuel (fig. E)

 Always use fuel that fulfils the following specifications: unleaded petrol, octane content at least 87.

 Never add fuel when the machine is on. After use let the machine cool down for at least 15 minutes before refuelling.

 Never smoke near the machine or the fuel. Never add fuel in the vicinity of sparks, flames or open fire.

1. Remove the lid (1) from the filler opening.
2. Pour the fuel carefully into the filler opening. Do not fill the tank beyond the marking.
3. Place the lid back on the filler opening.

On the fuel level gauge (22) on the top of the machine, you can check the amount of fuel in the tank. F = full tank, E = tank is almost empty and must be refilled.

USE

 The generator must be earthed before use. This prevents static charges that can lead to electric shock. Safety devices from the connected electrical appliances can also do their work (e.g. leakage current switches).

Connect a screened conductor (minimum cross-section 1.5 mm²) to the earth connector (19) and attach the other end to a ground point (e.g. radiator or water pipe).

Starting the motor (fig. D)

 For the first use, refilling the tank or after prolonged storage, the ignition switch must first be turned to the ON position for 10 to 20 seconds and then pull the starter cord 10-20 times to fill the carburetor with fuel.

 This generator can be started electrically, with remote control as well as with starter cord.

 Disconnect all connected devices before starting the engine.

Electric start (with remote control) (fig. D)

 With the ignition key in RUN / REMOTE the engine is put in standby mode. The engine must then be started within 15 minutes. After 15 minutes, the ignition key must first be turned to STOP before the engine can be started.

1. Turn the fuel switch (16) to ON.
2. Turn the ignition key to RUN/REMOTE.

Electric start

1. Turn the ignition key to START until the engine starts.
2. Turn the key back to RUN/REMOTE.

 The ignition key must not remain on START for more than 1 second.

Start with remote control

Press the START button on the remote control once.

 The battery of the remote control has a two-year life. Replace the battery as soon as the generator stops responding to the remote control.

 **WARNING.** The built-in battery is used for electrical starting. If the battery is removed or worn, the generator can not be started in any way.

Starting with the starter cord (fig. B, D)

1. Turn the fuel switch (16) to ON.
2. Turn the ignition key to the RUN/REMOTE position.
3. Gently pull the starter cord (7) until you feel resistance.
4. Give a strong pull to the starter cord. Repeat as necessary until the engine starts.

Switch off

 Disconnect all connected devices.

1. Turn the ignition key (17) to the STOP position or press STOP on the remote control.
2. Turn the fuel switch (16) to the "OFF" position.

Modification to the carburetor when used at high altitude

When used at high altitudes, the standard air-fuel mixture may be too rich. Performance will decrease and fuel consumption will increase. A very rich mixture will also pollute the spark plug and cause a hard start. If the generator is used at high altitudes, the main nozzle must be replaced or the idle screw must be adjusted.

If the generator is always used at high altitudes, the carburetor must be adjusted. Please contact your purchase address.



If the carburetor has been modified for high altitude use, the air-fuel mixture will be too low for use at low altitudes, causing the engine to overheat and become severely damaged. The carburetor must first be returned to its original state.

DIRECTIONS FOR USE (FIG. B)

Direct current and alternating current can be used simultaneously.

Direct current (DC)



The DC input (12) may only be used to charge a 12V battery.

1. Set the economy switch to the "OFF" position.
2. Connect the charging cable to the battery.
3. Connect the positive (+) cable to the red DC input of the generator
4. Connect the negative (-) cable to the black DC input.



Risk of short circuit or sparks! Always connect the charging cable to the battery first. Always disconnect the cable from the generator.

- If the cable is connected to a battery in a vehicle, the earth cable must first be disconnected from the battery to prevent short circuits.
- Do not start the engine of the vehicle as long as the generator is connected to the battery. This causes damage to the generator.



Connect the positive terminal to the positive pole of the battery. An incorrect connection can seriously damage the generator and battery.



If the battery liquid comes into contact with the skin, immediately rinse the skin with running water. Neutralize with a mild acid, eg lemon juice or vinegar. In case of contact with the eyes, rinse the eyes with clean running water for at least 10 minutes and consult a doctor.

DC circuit protection

Disconnect the battery when the DC circuit protection (14) is activated. Wait a few minutes, press the circuit protection again and reconnect the battery.

Alternating current (AC)

Start the engine as described above. Check that the output indicator (11a) is green.

To connect an electrical device or machine, plug the mains plug into an AC socket (18).

Indicator lights

- Output indicator (11a)
- Overload protection (11b)
- Oil alarm indicator (11c)

Overload protection

The overload protection (11b) interrupts the circuit in case of overload or short circuit of an output. Wait at least 1 minute before operating the reset switch (13a).

Alternating current can be used simultaneously with direct current. If both are used at the same time, the total power for AC and DC must not be exceeded: AC: 0.9 kVA, DC: 5 A.

Most engines require more than their nominal power when starting.

Output and overload indicator

During normal operation, the output indicator (11a) lights up green. If the generator is overloaded (more than 0.9 kVA). or the connected device causes a short circuit, the green indicator turns off and the red overload indicator (11b) lights up. Alternating current is switched off, but the motor continues to run.

Oil alarm system

The oil alarm system is designed to prevent damage to the engine due to low oil level. The engine is automatically shut down as soon as the oil level becomes too low.

- The oil alarm indicator (11c) lights up red.
- Check the oil level when the engine stops and does not restart.

CLEANING AND MAINTENANCE



For good functioning and a long lifespan for the machine, regular cleaning and maintenance is essential.



Do not perform any cleaning or maintaining activities while the motor is running.



Do not smoke during the below work. Do no work in the vicinity of sparks, flames or open fire.

- Regularly clean the ventilation slots.

Changing the oil



The oil must be changed after the first 20 operating hours, and then after every 100 hours or 6 months.

1. Place a receiving bin under the drain point.
2. Remove the dipstick from the filling point.
3. Remove the screw from the drain point.
4. Tilt the machine slightly remove all oil.
5. Re-insert the screw and tighten it securely.
6. Fill the crankcase with the prescribed amount of oil.
7. Replace the dipstick.

Checking the oil level

Always check the oil level before starting the motor.

1. Remove the dipstick (20) from the filling point.
2. Clean the dipstick.
3. Insert the dipstick into the filling hole for a few seconds before pulling it out again.
4. Check the oil-level. The oil level should be at a rate between high and low.
5. If the level is below this mark, refill the oil.
 - Use a funnel to avoid spilling.
 - For easy filling, tilt the machine slightly backwards.
6. Mount the dipstick.

Cleaning the air filter (fig. F)



You must clean the air filter every 50 operating hours.

1. Loosen the fastening screws of the air filter cover (3).
2. Remove the lid.
3. Remove the air filter (28) from the filter holder (29).
4. Clean the filter with spirit or ethanol.
5. Squeeze the filter. Do not wring!
6. Immerse the filter in clean engine oil.
7. Squeeze the filter and mount it in place.
8. Reinstall the filter holder.
9. Reinstall the cover.

Checking the spark plug

1. Remove the spark plug cover.
2. Remove the spark plug cable from the spark plug.
3. Remove the spark plug with the spark plug wrench.
4. Clean the electrode with a wire brush.
5. Check the contact distance (correct value 0.6 - 0.7 mm), and adjust if necessary.
6. Reinstall the spark plug and the spark plug cover.

Maintenance of the spark arrester (fig. G)

 The spark arrester must be cleaned every 100 operating hours.

1. Remove the screws, and remove the muffler guard (2).
2. Remove the spark arrester (30).
3. Clean the spark arrester with a steel brush.
4. Replace the spark plug and mount the muffler guard.

Replacing the battery (fig. A)

The built-in battery is charged while the engine is running.

1. Remove the screws from the battery compartment lid (5).
2. Loosen the battery belt.
3. Disconnect the black cable first and then the red cable.
4. Replace the battery.
5. First connect the red cable to the positive (+) pole and then the black cable to the negative (-) pole.
6. Hook the battery belt and replace the cover.

TRANSPORT AND STORAGE

 If the machine is out of use for a longer period of time, the fuel tank must be emptied and the oil must be changed. This prevents problems with restarting.

- Empty the fuel tank.
- Change the oil.
- Cover the machine and place it in a clean and dry environment.

Cleaning the generator

Always try to use your generator in a cool dry place. However, in the event your generator becomes dirty you may clean the exterior with one or more of the following:

- a damp cloth
- a soft brush
- a vacuum
- pressurized air

 Never clean your generator with a bucket of water or a hose. Water can get inside the working parts of the generator and cause a short circuit or corrosion.

TECHNICAL DATA

Cylinder capacity	cc	208
Hole	mm	70
Stroke	mm	54
Speed (idle)	min ⁻¹	3,600
Output voltage AC	V	230
Output frequency	Hz	50
Output power	kVA	2.8
Max output power	kVA	3.2
Output voltage DC	V	12
Output current DC	A	5
Fuel consumption	g/kw/h	< 500
Petrol engine	air-cooled	4-stroke OHV
Fuel tank capacity	l	7.8
Oil container capacity	l	0.6
Fuel	unleaded	Euro 95/98
Oil		SAE 10W-30
Continuous use	h	± 7
Start system		electric/recoil starter
Spark plug	type	F7TC
L _{pA} (sound pressure)*	dB(A)	71
Weight	kg	38

Battery		
Voltage	V	12
Capacity	Ah	7
Dimensions (l x w x h)	mm	~138 x 66 x 88

* Level of sound pressure at the workplace.
Uncertainty K = 3 dB(A).

Subject to change. Specifications can be changed without prior notice.

 **GUARANTEE**
Refer to the enclosed guarantee conditions for the terms and conditions of guarantee.

 **ENVIRONMENT**
Your product, accessories and packaging should be sorted for environmental-friendly recycling.

Only for EC countries
Do not dispose of power tools into domestic waste. According to the European Guideline 2002/96/EC for Waste Electrical and Electronic Equipment and its implementation into national right, power tools that are no longer usable must be collected separately and disposed of in an environmentally friendly way.

MAINTENANCE CHART

Regular maintenance is most important for the best performance and safe operation.

	Never perform maintenance work while the generator is running.
---	--

	Action	Any use	Every month or 10 hours	Every 3 months or 50 hours	Every 6 months or 100 hours	Every 12 months or 300 hours
Spark plug	Check distance of electrode and clean, replace if necessary			×		
Engine oil	Check level	×				
	Replace		×			
Airfilter	Check	×				
	Clean, replace if necessary			×		
Fuel filter	Clean, replace if necessary				×	
Fuel cock	Clean and adjust when engine is cold					×
Fuel line	Check fuel hose for crack or damage, replace if necessary	×				
Exhaust system	Check for leakage, retighten or replace gasket if necessary	×				
	Check muffler screen, clean / replace if necessary				×	
Carburator	Check choke operation	×				
Cooling system	Check fan damage					×
Starting system	Check recoil starter operation	×				
Decarbonization	As often as necessary					×
Fittings / fasteners	Check all fittings and fasteners				×	

INVERTER GROUPE ÉLECTROGÈNE À ESSENCE 55012

AVERTISSEMENT



Lisez tous les avertissements de sécurité et toutes les instructions. Le non respect des avertissements et instructions peut donner lieu à un choc électrique, un incendie ou une blessure grave. **Conservez tous les avertissements et instructions.**

AVERTISSEMENTS DE SÉCURITÉ

Lors d'emploi de la machine, observez toujours scrupuleusement les avertissements de sécurité fournis ainsi que les avertissements de sécurité complémentaires ci-dessous.

Dans ce manuel ou/et sur la machine sont employés les pictogrammes suivants :

	Risque de lésion corporelle ou de dégâts matériels.
	Informations importantes sur l'utilisation de la machine.
	Lisez le mode d'emploi et les instructions.
	Porter une protection auditive.
	N'utilisez pas la machine là où des étincelles, des flammes ou un feu peuvent se produire. Ne fumez pas près de la machine.
	N'utilisez pas la machine sous la pluie ni dans des endroits humides.
	N'utilisez la machine qu'à l'extérieur, dans des endroits bien aérés.
	Avant usage, mettez toujours la machine à la terre!

AVERTISSEMENTS DE SÉCURITÉ COMPLÉMENTAIRES POUR LES GÉNÉRATEURS

Sécurité de la zone de travail

- Placez la machine sur une surface plane. Ne placez pas la machine sur une surface métallique.
- Ne stockez pas le carburant près de la machine.

Sécurité électrique

- Avant utilisation, vérifiez que l'entrée d'alimentation de l'appareil à connecter est inférieure à la sortie maximum du générateur.
- Ne connectez l'appareil que lorsque le générateur fonctionne à plein régime. Déconnectez l'appareil avant d'éteindre le générateur.

Sécurité personnelle

- Évitez de toucher les parties chaudes de la machine.
- N'ajoutez jamais de carburant pendant que la machine est en marche. Après utilisation, laissez la machine refroidir pendant au moins 15 minutes avant de mettre du carburant.

Utilisation des outils électroportatifs et précautions

- N'utilisez pas la machine pour alimenter des appareils électriques (comme source d'alimentation externe).
- Ne placez pas la machine en plein soleil. N'exposez pas la machine
- à des températures supérieures à 40°C. Ne la rangez pas à un endroit humide.
- Vérifiez que le générateur contient suffisamment de carburant lorsque vous le connectez à la charge.
- Le silencieux et le filtre à air font office de pare-flammes en cas de postcombustion. Assurez-vous par conséquent qu'ils soient correctement montés et en bon état.
- Dans les situations suivantes, éteignez immédiatement le générateur :
 - à-coups ou fonctionnement irrégulier du moteur
 - affaiblissement de la sortie électrique
 - surchauffe de la charge connectée
 - vibrations excessives du générateur
 - étincelles
 - présence de fumée ou d'incendie

DESCRIPTION (FIG. A, B)



Ce générateur a été conçu pour générer de l'électricité pour alimenter des machines ou des appareils électriques. L'huile et le carburant ne sont pas livrés avec la machine.

1. Bouchon du réservoir
2. Silencieux
3. Couvercle du filtre à air
4. Panneau de commande
5. Couvercle du compartiment de la batterie
6. Poignée rabattable
7. Cordon de démarrage
8. Couvercle du réservoir d'huile
9. Roue
10. Poignée fixe

Panneau de commande (fig. B)

11. Témoins de contrôlelet
 - a. Indicateur de tension
 - b. Protection contre la surcharge
 - c. Indicateur d'alarme d'huile
12. Entrée 12 V CC
13. Compteur horaire
 - a. Bouton RESET (remise à zéro)
 - b. Bouton DISP (éclairage de l'affichage)
14. Protection de circuit CC
15. Commutateur de commande du mode économique
16. Commutateur de carburant
17. Contacteur
18. Prise de courant CA (230 V/50 Hz)
19. Borne de mise à la terre

Contenu de l'emballage

- Groupe électrogène
- Commande à distance
- Clé à bougie
- Manuel d'utilisation
- Prescriptions de sécurité
- Garantie et service après-vente

COMMUTATEUR DE COMMANDE DU MODE ÉCONOMIQUE (FIG. B)



Le commutateur de commande du mode économique (15) permet une consommation plus faible de carburant.

Une fois le commutateur de commande du mode économique activé, le moteur va tourner lentement quand l'appareil connecté est déconnecté et revenir automatiquement à la vitesse adaptée quand l'appareil électrique est à nouveau connecté.



Arrêtez le mode économique en cas d'utilisation de la connexion CC et en cas d'utilisation simultanée de CC et de CA.

Si le mode économique est en position « OFF », le moteur tourne à grande vitesse.

Compteur horaire (fig. B)

Sur le compteur horaire (13) s'affichent successivement la tension > la fréquence > le nombre de tours > le temps d'utilisation total.

Quand l'indicateur de surcharge (11b) est rouge, la sortie du générateur peut être réactivée avec le bouton RESET (13a) sans redémarrer le moteur.

- Maintenez le bouton RESET (13a) enfoncé pendant une seconde jusqu'à ce que l'indicateur de surtension s'éteigne et que l'indicateur de tension (11a) passe au vert.

Le bouton DISP (13b) permet d'allumer l'éclairage d'arrière-plan de l'écran. Celui-ci s'éteint automatiquement après 10 secondes.



Après avoir appuyé 5 fois sur le bouton RESET, le moteur doit être redémarré.

AVANT LA PREMIÈRE UTILISATION

Remplir d'huile (fig. C)



Utilisez de l'huile moteur 4 temps. SAE 10W-30 est recommandée pour une utilisation générale, à toutes les températures. D'autres viscosités peuvent être utilisées lorsque la température moyenne de votre région est comprise dans la plage indiquée.

1. Retirez la jauge (20) du orifice de remplissage.
2. Remplissez le carter avec la quantité d'huile prescrite.
3. Remplacez la jauge.

Remplir de carburant (fig. E)



Utilisez toujours un carburant répondant aux spécifications suivantes : essence sans plomb, indice d'octane supérieur ou égal à 87.



N'ajoutez jamais de carburant pendant que la machine est en marche. Après utilisation, laissez la machine refroidir pendant au moins 15 minutes avant de mettre du carburant.



Ne fumez pas près de la machine ni du carburant. N'ajoutez jamais de carburant à proximité d'étincelles, de flammes ou de feu.

1. Retirez le couvercle (1) de l'orifice de remplissage.
2. Versez soigneusement le carburant dans l'orifice de remplissage.
3. Ne dépassez jamais le haut du filtre à carburant.
4. Remplacez le couvercle sur l'orifice de remplissage.

L'indicateur de niveau du carburant (22) sur le côté supérieur de la machine vous permet de contrôler la quantité de carburant dans le réservoir. F = réservoir rempli, E = le réservoir est presque vide, il faut ajouter du carburant.

UTILISATION



Le générateur doit être mis à la terre avant utilisation. Cela évite les charges statiques pouvant entraîner un choc électrique. Les dispositifs de sécurité des appareils électriques connectés peuvent également faire leur travail (par exemple, les commutateurs de courant de fuite).

Connectez un conducteur blindé (section minimale 1,5 mm²) au connecteur de terre (19) et fixez l'autre extrémité à un point de mise à la terre (par exemple un radiateur ou une conduite d'eau).

Démarrage du moteur (fig. D)



Lors de la première utilisation, l'ajout de carburant dans le réservoir ou après un stockage de longue durée, tournez le contacteur (16) 10 à 20 secondes en position « ON » pour remplir le carburateur de carburant.



Ce générateur peut être démarré électriquement, avec télécommande et avec cordon de démarrage.



Vérifiez qu'aucune charge n'est connectée.

Démarrage électrique (avec commande à distance) (fig. D)



Si vous tournez la clé du contacteur en position RUN/REMOTE, le moteur est mis en mode « attente ». Le moteur doit alors être démarré dans les 15 minutes. Après 15 minutes, la clé de contact doit d'abord être tournée sur STOP avant de pouvoir démarrer le moteur.

1. Placez le commutateur de carburant (16) sur ON.
2. Tournez la clé de contact sur RUN/REMOTE.

Démarrage électrique

1. Tournez la clé de contact sur START jusqu'à ce que le moteur démarre.
2. Tournez à nouveau la clé sur RUN/REMOTE.



La clé de contact ne peut pas rester plus d'1 seconde sur START.

Démarrage avec commande à distance

Appuyez une fois sur le bouton ééé START de la commande à distance.



La pile de la commande à distance a une durée de vie de deux ans. Remplacez la pile dès que le générateur ne répond plus à la commande à distance.



AVERTISSEMENT. Le démarrage électrique fonctionne avec la batterie intégrée. Si la batterie est retirée ou usée, le générateur ne peut être démarré d'aucune manière.

Démarrage avec le cordon de démarrage (fig. B, D)

1. Mettez le commutateur de carburant (16) sur ON.
2. Mettez la clé de contact en position RUN/REMOTE.
3. Tirez doucement le cordon de démarrage (7) jusqu'à ce que vous sentiez une résistance.

4. Tirez énergiquement le cordon de démarrage. Répétez cette action si nécessaire jusqu'à ce que le moteur démarre.

Mise hors circuit



Débranchez tous les appareils connectés.

1. Mettez le contacteur (17) en position « STOP » ou appuyez sur le bouton « STOP » de la commande à distance.
2. Tournez le commutateur de carburant (16) en position « OFF »

Adaptation au carburateur en cas d'utilisation en altitude

En cas d'utilisation en altitude, le mélange standard air-carburant peut être trop riche et entraîner une diminution du rendement et donc une augmentation de la consommation de carburant.

Un mélange très riche va également encrasser la bougie et entraîner un démarrage difficile.

Si le générateur est utilisé en altitude, le gicleur doit être remplacé ou la vis de ralenti doit être réglée.

Si le générateur est toujours utilisé en altitude, le carburateur doit être adapté. Contactez votre revendeur.



Si le carburateur est adapté à une utilisation en altitude, le mélange air-carburant sera trop pauvre pour une utilisation à basse altitude, ce qui peut entraîner une surchauffe du moteur et des dégâts importants. Le carburateur doit d'abord être à nouveau réglé dans l'état d'origine.

INDICATION D'UTILISATION (FIG. B)

Courant continu (CC)



L'entrée CC (12) ne peut être utilisée que pour la charge d'une batterie 12 V.

1. Placez le commutateur de commande du mode économique en position « OFF ».
2. Connectez le câble de charge à la batterie.
3. Connectez le câble positif (+) à l'entrée CC rouge du générateur
4. Connectez le câble négatif (-) à l'entrée CC noire.



Danger de court-circuit ou d'étincelles ! Branchez toujours en premier lieu le câble de charge sur la batterie. Débranchez toujours le câble du générateur en premier lieu.

- Si le câble est branché à une batterie dans un véhicule, le câble de connexion à la terre doit d'abord être déconnecté pour éviter tout court-circuit.
- Ne démarrez pas le moteur du véhicule tant que le générateur est relié à la batterie car cela risque d'endommager le générateur.



Branchez la borne positive sur le pôle positif de la batterie. Une mauvaise connexion peut endommager gravement le générateur et la batterie.



Si le liquide de batterie entre en contact avec la peau, rincez immédiatement la peau à l'eau courante. Neutralisez avec un acide doux, p.ex. du jus de citron ou du vinaigre. En cas de contact avec les yeux, rincez les yeux pendant au minimum 10 minutes avec de l'eau courante propre et consultez un médecin.

Protection de circuit CC

Débranchez la batterie quand la protection de circuit CC (14) est activée. Attendez quelques minutes, appuyez à nouveau sur la protection du circuit et reconnectez la batterie.

Courant alternatif (CA)

Démarrez le moteur comme décrit ci-dessus. Contrôlez si l'indicateur de tension (11a) est vert.

Pour brancher un appareil ou une machine électrique, mettez la fiche dans une prise de courant CA (18).

Voyants lumineux

- Indicateur de tension (11a)
- Protection contre la surcharge (11b)
- Indicateur d'alarme d'huile (11c)

Protection en cas de surcharge

La protection en cas de surcharge (11b) interrompt le circuit en cas de surcharge ou de court-circuit d'une sortie. Attendez au moins 1 minute avant d'utiliser l'interrupteur RESET (13a).

Le courant alternatif peut être utilisé simultanément avec le courant continu. Si les deux sont utilisés au même moment, la capacité totale pour le CA et le CC ne peut pas être dépassée : CA : 0,9 kVA, CC : 5 A. La plupart des moteurs exigent plus que leur capacité nominale au démarrage.

Indicateur de tension et de surtension

En cas de fonctionnement normal, l'indicateur de tension (11a) est vert. Si le générateur est surchargé (plus de 0,9 kVA) ou que l'appareil branché provoque un court-circuit, l'indicateur vert s'éteint et l'indicateur de surcharge rouge (11b) s'allume. Le courant alternatif est coupé mais le moteur continue à tourner.

Système d'alerte d'huile

Le système d'alerte d'huile a été conçu pour prévenir tout dommage du moteur en raison d'un niveau d'huile trop bas. Le moteur s'arrête automatiquement dès que le niveau d'huile est trop bas.

- L'indicateur d'alerte d'huile (11c) est rouge.
- Contrôlez le niveau d'huile si le moteur s'arrête et ne redémarre pas.

NETTOYAGE ET ENTRETIEN



Un nettoyage et un entretien réguliers sont primordiaux pour conserver la machine en bon état et pour en prolonger la vie utile.



N'effectuez aucun nettoyage ou entretien alors que le moteur fonctionne.



Ne fumez pas lorsque vous réalisez le travail indiqué ci-après. Ne travaillez jamais à proximité d'étincelles, de flammes ou de feu.

- Nettoyez régulièrement les orifices d'aération.

Vidange de l'huile



L'huile doit être vidangée après les premières 20 heures de service et ensuite toutes les 100 heures ou tous les 6 mois.

1. Posez un bac de récupération en dessous de l'orifice de prélèvement.
2. Retirez la jauge de l'orifice de remplissage.
3. Retirez la vis de l'orifice de vidange.
4. Basculez la machine légèrement vers l'avant pour enlever toute l'huile.

- Remettez la vis et serrez-la fermement.
- Remplissez le carter moteur avec la quantité d'huile prescrite.
- Remplacez la jauge.

Vérification du niveau d'huile

Vérifiez toujours le niveau d'huile avant de lancer le moteur.

- Retirez la jauge de l'orifice de remplissage.
- Nettoyez la jauge.
- Insérez la jauge dans l'orifice de remplissage pendant quelques secondes avant de l'en retirer.
- Vérifiez le niveau d'huile. Le niveau d'huile doit se situer entre les niveaux haut et bas.
- Si le niveau se trouve en dessous de ce repère, ajoutez de l'huile.
- Utilisez un entonnoir pour éviter les déversements.
- Pour faciliter le remplissage, inclinez légèrement la machine en arrière.
- Montez la jauge.

Nettoyage du filtre à air (fig. F)

 Le filtre à air doit être nettoyé toutes les 50 heures de fonctionnement.

- Dévissez les vis de fixation du couvercle du filtre à air (3).
- Retirez le couvercle.
- Retirez le filtre à air (28) de son support (29).
- Nettoyez le filtre à l'aide d'alcool ou d'éthanol.
- Pressez le filtre. Ne le tordez pas !
- Plongez le filtre dans de l'huile propre pour moteur.
- Retirez le filtre et remettez-le en place.
- Remettez le support en place.
- Remettez le couvercle.

Contrôle de la bougie

- Retirez le cache d'accès à la bougie.
- Retirez le câble de bougie.
- Retirez la bougie à l'aide de la clé ad hoc.
- Nettoyez l'électrode à l'aide d'une brosse en acier.
- Contrôlez la distance de contact (valeur correcte 0,6 - 0,7 mm) et rectifiez celle-ci si nécessaire.
- Remettez la bougie et le cache de bougie en place.

Entretien du pare-étincelles (fig. G)

 Le pare-étincelles doit être nettoyé toutes les 100 heures de fonctionnement.

- Retirez les vis du silencieux (2).
- Retirez le pare-étincelles (30).
- Nettoyez le pare-étincelles avec une brosse.
- Remettez le pare-étincelles et remontez le silencieux.

Remplacement de la batterie (fig. A)

La batterie intégrée est chargée pendant que le moteur tourne.

- Retirez les vis du couvercle du compartiment de la batterie (5).
- Retirez la tresse de la batterie.
- Déconnectez d'abord le câble noir puis le câble rouge.
- Remplacez la batterie.
- Connectez d'abord le câble rouge au pôle positif (+) et ensuite le câble noir au pôle négatif (-).
- Remettez la tresse de la batterie et remettez le couvercle.

TRANSPORT ET CONSERVATION

 Si la machine ne doit pas être utilisée pendant une période prolongée, le réservoir de carburant doit être vidé et l'huile être vidangée. Cela évite les problèmes de redémarrage.

Videz le réservoir de carburant,

- Changez l'huile.
- Couvrez la machine et rangez-la dans un endroit propre et sec.

Nettoyage du générateur

Essayez toujours d'utiliser votre générateur dans un endroit frais et sec. Cependant, dans le cas où votre générateur devient sale, vous pouvez nettoyer l'extérieur avec un ou plusieurs des éléments suivants:

- un chiffon humide
- une brosse douce
- un aspirateur
- air comprimé

 Ne nettoyez jamais votre générateur avec un seau d'eau ou un tuyau. L'eau peut pénétrer à l'intérieur du travail tapotement du générateur et provoquer un court-circuit ou une corrosion.

DONNÉES TECHNIQUES

Cylindrée	cc	208
Alésage	mm	70
Course	mm	54
Nombre de tours (au ralenti)	min ⁻¹	3.600
Tension de sortie CA	V	230
Fréquence de sortie	Hz	50
Capacité de sortie	kVA	2,8
Capacité max. de sortie	kVA	3,2
Tension de sortie CC	V	12
Courant de sortie CC	A	5
Consommation de carburant	g/kw/h	< 500
Moteur à essence	refroidi par air	4-temps OHV
Capacité du réservoir de carburant	l	7,8
Capacité du réservoir d'huile	l	0,6
Essence	sans plomb	Euro 95/98
Huile		SAE 10W-30
Utilisation continue	h	± 7
Système de démarrage		électrique/starter à tirer
Bougie	type	F7TC
L _{PA} (pression sonore)*	dB(A)	71
Poids	kg	38

Batterie		
Tension	V	12
Capacité	Ah	7
Dimensions (l x l x h)	mm	~138 x 66 x 88

* Niveau de la pression sonore sur le lieu de travail. Incertitude K = 3 dB(A).

Soumis à modifications. Les spécifications peuvent être modifiées sans avis préalable.

CARTE DE MAINTENANCE

L'entretien régulier est le plus important pour la meilleure performance et un fonctionnement sûr.



N'effectuez jamais de travaux de maintenance pendant que le générateur fonctionne.

	Action	Toute utilisation	Chaque mois ou 10 heures	Tous les 3 mois ou 50 heures	Tous les 6 mois ou 100 heures	Tous les 12 mois ou 300 heures
Bougie	Vérifier la distance de l'électrode et nettoyer, remplacer si nécessaire			×		
Huile moteur	Vérifier le niveau	×				
	Remplacer		×			
Filtre à air	Vérifier	×				
	Nettoyer, remplacer si nécessaire			×		
Filtre à carburant	Nettoyer, remplacer si nécessaire				×	
Robinet de carburant	Nettoyer et ajuster lorsque le moteur est froid					×
Ligne de carburant	Vérifier le tuyau de carburant pour des fissures ou des dommages, remplacer si nécessaire	×				
Système d'échappement	Vérifier les fuites, resserrer ou remplacer le joint si nécessaire	×				
	Vérifier l'écran du silencieux, le nettoyer / remplacer si nécessaire				×	
Carburateur	Vérifier le fonctionnement du starter	×				
Système de refroidissement	Vérifier les dommages du ventilateur					×
Système de démarrage	Vérifier le fonctionnement du cordon de démarrage	×				
Décarburation	Aussi souvent que nécessaire					×
Fittings / fasteners	Vérifier tous les raccords et les fixations				×	

**GARANTIE**

Pour les clauses de garantie, reportez-vous aux conditions de garantie ci-jointes.

**ENVIRONNEMENT**

Vos produits, accessoires et emballages devraient être triés pour assurer un recyclage écologique.

Uniquement pour les pays CE

Ne jetez pas les outils électriques avec les déchets domestiques. Selon la directive européenne 2002/96/CE « Déchets d'équipements électriques et électroniques » et sa mise en oeuvre dans le droit national, les outils électriques hors d'usage doivent être collectés séparément et mis au rebut de manière écologique.

INVERTER BENZIN GENERATOR 55012

ACHTUNG



Lesen Sie sämtliche Sicherheitswarnhinweise und sonstigen Anweisungen. Die Nichteinhaltung der nachstehend aufgeführten Anweisungen kann einen elektrischen Schlag, Brand und/oder schwere Verletzungen verursachen. **Bewahren Sie alle Warnhinweise und sonstigen Anweisungen zur künftigen Bezugnahme auf.**

SICHERHEITSHINWEISE

Beachten Sie beim Gebrauch des Geräts immer die Sicherheitshinweise.

Folgende Symbole werden in dieser Anleitung oder/und auf der Maschine verwendet:

	Verletzungsgefahr oder mögliche Beschädigung der Ausrüstung.
	Wichtige Informationen zur Verwendung der Maschine.
	Lesen Sie die Gebrauchsanleitung und Anweisungen.
	Gehörschutz tragen.
	Verwenden Sie die Maschine nicht in Umgebungen, in denen Funken, Flammen oder offenes Feuer entstehen können. Rauchen Sie nicht in der Nähe der Maschine.
	Verwenden Sie die Maschine nicht bei Niederschlag oder in feuchten Umgebungen.
	Verwenden Sie die Maschine nur im Freien und gut belüfteter Umgebung.
	Erden Sie die Maschine stets vor dem Gebrauch.

ZUSÄTZLICHE SICHERHEITSHINWEISE FÜR GENERATOREN

Sicherheit am Arbeitsplatz

- Stellen Sie die Maschine auf eine massive Oberfläche. Stellen Sie die Maschine nicht auf eine Metallfläche.
- Lagern Sie keinen Kraftstoff in der Nähe der Maschine.

Elektrische Sicherheit

- Vergewissern Sie sich vor dem Gebrauch, daß die Leistungsaufnahme der anzuschließenden Ausrüstung die maximale Ausgangsleistung des Generators unterschreitet.
- Schließen Sie die Ausrüstung erst an, wenn der Generator mit voller Geschwindigkeit läuft. Trennen Sie die Ausrüstung vor dem Abschalten des Generators.

Sicherheit von Personen

- Vermeiden Sie einen Kontakt mit den heißen Teilen der Maschine.
- Füllen Sie niemals Kraftstoff nach, solange die Maschine läuft. Lassen Sie das Gerät nach dem Gebrauch mindestens 15 Minuten lang abkühlen, bevor Sie Kraftstoff nachfüllen.

Gebrauch und Pflege von Elektrowerkzeugen

- Verwenden Sie die Maschine nicht zur Versorgung elektrischer Geräte (als externe Stromquelle).
- Stellen Sie die Maschine nicht in die pralle Sonne. Setzen Sie die Maschine keinen Temperaturen über 40°C aus. Lagern Sie die Maschine nicht in feuchter Umgebung.
- Vergewissern Sie sich, daß der Generator über ausreichenden Kraftstoff verfügt, wenn er mit der Last verbunden wird.
- Der Schalldämpfer und der Luftfilter fungieren im Falle einer Nachverbrennung als Flammenfänger. Achten Sie deshalb darauf, daß diese Teile richtig montiert und in einem technisch einwandfreien Zustand sind.
- Schalten Sie den Generator in einer der folgenden Situationen unverzüglich aus:
 - Rucken oder instabiler Lauf des Motors
 - Abnahme der elektrischen Ausgangsleistung
 - Überhitzung der angeschlossenen Last
 - Übermäßige Vibrationen des Generators
 - Funkenbildung
 - Auftreten von Rauch oder Feuer

BESCHREIBUNG (ABB. A, B)



Dieser Generator wurde für die Stromerzeugung zur Speisung von elektrischen Maschinen oder Geräten entwickelt. Die Maschinen werden ohne Öl und Benzin geliefert.

1. Tankdeckel
2. Schalldämpfer
3. Luftfilterdeckel
4. Kontrolltafel
5. Deckel Batterieraum
6. Klappbarer Griff
7. Starterkabel
8. Deckel Öltank
9. Rolle
10. Fester Handgriff

Steuertafel (Abb. B)

11. Kontrollleuchten
 - a. Spannungsanzeige
 - b. Überlastschutz
 - c. Ölarmanzeige
12. 12 V Gleichstrom-Eingang
13. Betriebsstundenzähler
 - a. RESET-Knopf
 - b. Knopf Displaybeleuchtung
14. Gleichstrom-Steuerkreissicherung
15. Öko-Schalter
16. Benzinschalter
17. Zündschloss
18. Wechselstrom-Steckdose (230 V/50 Hz)
19. Erdung

Verpackungsinhalt

- Inverter Generator
- Fernbedienung
- Bougieschlüssel
- Gebrauchsanweisung
- Sicherheitsvorschriften
- Garantie und Service

ÖKO-SCHALTER (ABB. B)



Der Öko-Schalter (15) sorgt für einen niedrigeren Benzinverbrauch.

Mit aktiviertem Öko-Schalter läuft der Motor langsamer, wenn das angeschlossene Gerät entfernt wird und kehrt automatisch zur richtigen Geschwindigkeit zurück, wenn das elektrische Gerät wieder angeschlossen wird.



Schalten Sie die Öko-Funktion beim Gebrauch des Gleichstromanschlusses und beim gleichzeitigen Gebrauch von Gleich- und Wechselstrom aus.

Mit dem Öko-Schalter im OFF-Stand lassen Sie den Motor mit hoher Geschwindigkeit laufen.

Betriebsstundenzähler (Abb. B)

Der Betriebsstundenzähler (13) zeigt nacheinander die Spannung > Frequenz > Drehzahl > gesamte Betriebszeit an.

Wenn die Überlastungsanzeige (11b) rot aufleuchtet, kann mit dem RESET-Knopf (13a) die Ausfuhr des Generators erneut aktiviert werden, ohne dass der Motor erneut gestartet werden muss.

- Halten Sie den RESET-Knopf (13a) 1 Sekunde eingedrückt, bis die Überspannungsanzeige 9ausgeht und die Spannungsanzeige (11a) auf Grün wechselt.

Mit dem DISP-Knopf (13b) kann die Hintergrundbeleuchtung eingeschaltet werden. Nach 10 Sekunden wird die Hintergrundbeleuchtung automatisch wieder ausgeschaltet.



Nach 5-maligem Drücken des RESET-Knopfs muss der Motor erneut gestartet werden.

VOR ERSTER NUTZUNG

Öl einfüllen (Abb. C)



Verwenden Sie 4-Takt-Motoröl. SAE 10W-30 wird für den allgemeinen Gebrauch bei allen Temperaturen empfohlen. Andere Viskositäten können verwendet werden, wenn die Durchschnittstemperatur innerhalb des angegebenen Bereichs liegt.

1. Entfernen Sie den Peilstab (20) von der Einfüllstelle
2. Füllen Sie das Kurbelgehäuse mit der vorgeschriebenen Ölmenge.
3. Bringen Sie den Peilstab wieder an.

Mit Kraftstoff füllen (Abb. E)



Verwenden Sie stets einen Kraftstoff, der folgenden Spezifikationen entspricht: unverbleites Benzin, Oktangehalt mindestens 87.



Füllen Sie niemals Kraftstoff nach, solange die Maschine läuft. Lassen Sie die Maschine nach dem Gebrauch mindestens 15 Minuten lang abkühlen, bevor Sie Kraftstoff nachfüllen.



Rauchen Sie niemals in der Nähe der Maschine oder des Kraftstoffs. Füllen Sie niemals Kraftstoff in der Nähe von Funken, Flammen oder offenem Feuer nach.

1. Entfernen Sie den Deckel (1) von der Einfüllöffnung.
2. Gießen Sie den Kraftstoff vorsichtig in die Einfüllöffnung. Füllen Sie den Tank niemals weiter als bis zur Oberseite des Kraftstofffilters auf.
3. Setzen Sie den Deckel wieder auf die Einfüllöffnung.

Am Benzinstandmesser (22) an der Oberseite der Maschine können Sie die Benzinmenge im Tank kontrollieren. F = voller Tank, E = Tank ist fast leer und muss aufgefüllt werden.

VERWENDUNG



Der Generator muss vor Gebrauch geerdet werden. Dies verhindert statische Aufladungen, die zu einem elektrischen Schlag führen können. Sicherheitsvorrichtungen der angeschlossenen elektrischen Geräte können ebenfalls ihre Arbeit verrichten (z.B. Fehlerstromschalter).

Schließen Sie einen abgeschirmten Leiter (Mindestquerschnitt 1,5 mm²) an den Erdungsanschluss (19) an und verbinden Sie das andere Ende mit einem Erdungspunkt (z. B. Heizkörper oder Wasserrohr).

Anlassen des Motors (Abb. D)



Beim ersten Gebrauch, beim Nachfüllen des Tanks oder nach langfristiger Lagerung muss der Benzinschalter (16) zuerst 10 bis 20 Sekunden in den „ON“-Stand gedreht werden, um den Vergaser mit Benzin zu füllen.



Dieser Generator kann sowohl elektrisch mit Fernbedienung als auch mit Starterkabel gestartet werden.



Trennen Sie alle angeschlossenen Geräte, bevor Sie den Motor starten.

Elektrischer Start (mit Fernbedienung)



Mit dem Schlüssel des Zündschlosses im RUN/REMOTE-Stand wird der Motor in den Standby-Modus gesetzt. Der Motor muss dann innerhalb von 15 Minuten gestartet werden. Nach 15 Minuten muss der Zündschlüssel erst in den STOP-Stand gedreht werden, bevor der Motor gestartet werden kann.

1. Setzen Sie den Benzinschalter (16) auf ON.
2. Drehen Sie den Zündschlüssel auf RUN/REMOTE.

Elektrischer Start

1. Drehen Sie den Zündschlüssel auf START, bis der Motor anschlägt.
2. Drehen Sie den Zündschlüssel zurück auf RUN/REMOTE.



Der Zündschlüssel darf nicht länger als 1 Sekunde im START-Stand bleiben.

Starten mit Fernbedienung

Drücken Sie einmal auf den START-Knopf der Fernbedienung.



Die Batterie der Fernbedienung hat eine Lebensdauer von zwei Jahren. Ersetzen Sie die Batterie, sobald der Generator nicht mehr auf die Fernbedienung reagiert.



WARNUNG. Beim elektrischen Start wird die integrierte Batterie benutzt. Wenn die Batterie entfernt wurde oder verschlissen ist, kann der Generator nicht mehr gestartet werden.

Starten mit dem Starterkabel (Abb. B, D)

1. Setzen Sie den Benzinschalter (16) auf ON.
2. Setzen Sie den Zündschlüssel in den RUN/REMOTE-Stand.
3. Ziehen Sie leicht am Starterkabel (7), bis Sie Widerstand spüren.
4. Ziehen Sie mit einem kräftigen Ruck am Starterkabel. Wiederholen Sie dies bei Bedarf bis der Motor anschlägt.

Ausschalten

 Entfernen Sie alle angeschlossenen Geräte.

1. Setzen Sie das Zündschloss (17) in den STOP-Stand oder drücken Sie auf der Fernbedienung auf STOP.
2. Drehen Sie den Benzinschalter (16) in den „OFF“-Stand.

Anpassung am Vergaser bei der Anwendung in großer Höhe
 Bei der Anwendung in großer Höhe kann das standardmäßige Luft-Benzin-Gemisch zu reichhaltig sein, wodurch die Leistung abnimmt und der Benzinverbrauch zunimmt. Ein sehr reichhaltiges Gemisch führt auch zur Verschmutzung der Bougie und zu einem harten Start. Wenn der Generator in großer Höhe verwendet wird, muss die Hauptdüse ersetzt oder die stationäre Schraube eingestellt werden.

Wenn der Generator immer in großer Höhe benutzt wird, muss der Vergaser angepasst werden. Nehmen Sie dazu Kontakt mit Ihrem Lieferanten auf.

 Wenn der Vergaser für die Anwendung in großer Höhe angepasst wurde, ist das Luft-Benzin-Gemisch für den Gebrauch in geringer Höhe nicht reichhaltig genug, wodurch der Motor überhitzen und ernsthaft beschädigt werden kann. Der Vergaser muss dann erst in den ursprünglichen Zustand zurückgebracht werden.

ANWEISUNGEN FÜR DEN GEBRAUCH (ABB. B.)

Gleichstrom (DC)

 Der DC-Eingang (12) darf nur zur Aufladung einer 12-V-Batterie verwendet werden.

1. Setzen Sie den Öko-Schalter in den „OFF“-Schalter.
2. Schließen Sie das Ladekabel an die Batterie an.
3. Schließen Sie das positive (+) Kabel an den roten DC-Eingang des Generators an.
4. Schließen Sie das negative (-) Kabel an den schwarzen DC-Eingang an.

 Kurzschluss- oder Funkengefahr! Schließen Sie immer zuerst das Ladekabel an die Batterie an. Entfernen Sie immer zuerst das Kabel vom Generator.

- Wenn das Kabel an eine Batterie in einem Fahrzeug angeschlossen wird, muss zuerst das Erdungskabel der Batterie gelöst werden, um einen Kurzschluss zu vermeiden.
- Starten Sie den Motor des Fahrzeugs nicht, solange der Generator mit der Batterie verbunden ist. Dadurch entsteht ein Schaden am Generator.

 Schließen Sie die positive Klemme an den positiven Pol der Batterie. Ein falscher Anschluss kann den Generator und die Batterie schwer beschädigen.

 Wenn die Batterieflüssigkeit mit der Haut in Berührung kommt, spülen Sie die Haut direkt mit fließendem Wasser ab. Neutralisieren Sie mit einer milden Säure, z. B. Zitronensaft oder Essig. Bei Augenkontakt spülen Sie die Augen mindestens 10 Minuten mit sauberem, fließendem Wasser und konsultieren einen Arzt.

Gleichstrom-Steuerkreissicherung

Entfernen Sie die Batterie, wenn die Gleichstrom-Steuerkreissicherung (14) aktiviert wird. Warten Sie einige Minuten, drücken Sie die Steuerkreissicherung wieder ein und schließen Sie die Batterie erneut an.

Wechselstrom (AC)

Starten Sie den Motor wie hier beschrieben. Kontrollieren Sie, ob die Spannungsanzeige (11a) grün ist. Um ein elektrisches Gerät oder eine Maschine anzuschließen, stecken Sie den Netzstecker in eine AC-Steckdose (18).

Kontrollleuchten

- Spannungsanzeige (11a)
- Überlastschutz (11b)
- Ölarmanzeige (11c)

Überbelastungssicherung

Die Überbelastungssicherung (11b) unterbricht den Steuerkreis im Falle einer Überlastung oder eines Kurzschlusses eines Ausgangs. Warten Sie mindestens 1 Minute, bevor Sie den Resetschalter (13a) bedienen.

Wechselstrom kann in Kombination mit Gleichstrom verwendet werden. Wenn beide gleichzeitig verwendet werden, darf die Gesamtleistung für AC und DC nicht überschritten werden: AC: 0,9 kVA, DC: 5 A. Die meisten Motoren erfordern beim Starten mehr als ihre Nennleistung.

Spannungs- und Überlastungsanzeige

Bei normalem Betrieb leuchtet die Spannungsanzeige (11a) grün. Wenn der Generator überlastet ist (mehr als 0,9 kVA) oder das angeschlossene Gerät einen Kurzschluss verursacht, erlischt die grüne Anzeige und die rote Überlastungsanzeige (11b) leuchtet auf. Wechselstrom wird ausgeschaltet, aber der Motor läuft weiter.

Ölalarm-system

Das Öl-Alarm-System wurde entwickelt, um eine Motorschädigung durch einen zu niedrigen Ölstand zu verhindern. Der Motor wird automatisch ausgeschaltet, sobald der Ölstand zu niedrig wird.

- Die Öl-Alarm-Anzeige (11c) leuchtet rot auf.
- Kontrollieren Sie den Ölstand, wenn der Motor stoppt und nicht erneut startet.

REINIGUNG UND WARTUNG

 Für eine einwandfreie Funktion und lange Lebensdauer des Geräts ist eine regelmäßige Reinigung und Wartung von wesentlicher Bedeutung.

 Führen Sie keine Reinigungs- oder Wartungsarbeiten durch, solange der Motor läuft.

 Rauchen Sie nicht während der unten aufgeführten Arbeiten. Arbeiten Sie niemals in der Nähe von Funken, Flammen oder offenem Feuer.

- Reinigen Sie regelmäßig die Belüftungsöffnungen.

Ölwechsel

 Das Öl muß nach den ersten 20 Betriebsstunden und anschließend alle 100 Betriebsstunden bzw. alle 6 Monate gewechselt werden.

1. Stellen Sie einen Auffangbehälter unter die Ablaufstelle.
2. Entfernen Sie den Peilstab von der Einfüllstelle.
3. Entfernen Sie die Schraube von der Ablaufstelle.
4. Neigen Sie das Gerät etwas um das gesamte Öl abzulassen.
5. Bringen Sie die Schraube wieder an und ziehen Sie sie fest an.
6. Füllen Sie das Kurbelgehäuse mit der vorgeschriebenen Ölmenge.
7. Bringen Sie den Peilstab wieder an.

Überprüfen des Ölstands

Prüfen Sie vor dem Anlassen des Motors stets den Ölstand.

1. Entfernen Sie den Peilstab von der Einfüllstelle.
2. Reinigen Sie den Peilstab.
3. Setzen Sie den Peilstab einige Sekunden lang in die Einfüllöffnung, bevor Sie ihn wieder herausziehen.
4. Überprüfen Sie den Ölstand. Der Ölstand muß sich zwischen der Voll- und Leer-Marke befinden.
5. Liegt der Ölstand unter dieser Marke, so muß Öl nachgefüllt werden.
6. Verwenden Sie einen Trichter, um ein Verschütten zu vermeiden.
7. Neigen Sie die Maschine zur leichteren Befüllung etwas.
8. Setzen Sie den Peilstab ein.

Reinigen des Luftfilters (Abb. F)



Sie müssen den Luftfilter alle 50 Betriebsstunden reinigen.

1. Drehen Sie die Befestigungsschrauben des Luftfilterdeckels (3) los.
2. Entfernen Sie den Deckel.
3. Entfernen Sie den Luftfilter (28) aus der Filterhalterung (29).
4. Reinigen Sie den Filter mithilfe von Spiritus oder Ethanol.
5. Drücken Sie den Filter aus. Nicht wringen!
6. Tauchen Sie den Filter in sauberes Motoröl.
7. Drücken Sie den Filter aus und montieren Sie ihn an seinen Platz.
8. Bringen Sie die Filterhalterung wieder an.
9. Bringen Sie den Deckel wieder an.

Kontrolle der Bougie

1. Entfernen Sie den Bougiedeckel.
2. Lösen Sie das Bougiekabel von der Bougie.
3. Entfernen Sie die Bougie mithilfe des Bougieschlüssels.
4. Reinigen Sie die Elektrode mithilfe einer Stahlbürste.
5. Kontrollieren Sie den Zündabstand (korrekter Wert 0,6 - 0,7 mm), und stellen Sie diesen bei Bedarf nach.
6. Bringen Sie die Bougie und den Bougiedeckel wieder an.

Wartung des Funkenfängers (Abb. G)



Sie müssen den Funkenfänger alle 100 Betriebsstunden reinigen

1. Entfernen Sie die Schrauben des Schalldämpfers (3).
2. Entfernen Sie den Funkenfänger (30).
3. Reinigen Sie den Funkenfänger mit einer Bürste.
4. Bringen Sie den Funkenfänger wieder an und montieren Sie den Schalldämpfer.

Auswechseln der Batterie (Abb. A)

Während des Motorbetriebs wird die integrierte Batterie aufgeladen.

1. Entfernen Sie die Schrauben des Deckels des Batterieraums (5).
2. Lösen Sie den Batteriegurt.
3. Lösen Sie zuerst das schwarze Kabel und danach das rote Kabel.
4. Tauschen Sie die Batterie aus.
5. Verbinden Sie zuerst das rote Kabel an den positiven (+) Pool und anschließend das schwarze Kabel an den negativen (-) Pool.
6. Haken Sie den Batteriegurt ein und bringen Sie den Deckel wieder an.

TRANSPORT UND AUFBEWAHRUNG



Falls die Maschine einen längeren Zeitraum nicht verwendet wird, so muß der Kraftstofftank entleert und das Öl gewechselt werden. Dies verhindert Probleme mit dem Neustart

- Leeren Sie den Kraftstofftank.
- Wechseln Sie das Öl.
- Decken Sie die Maschine ab und stellen Sie sie an einen sauberen und trockenen Platz.

Generator reinigen

Versuchen Sie immer, Ihren Generator an einem kühlen, trockenen Ort zu verwenden. Jedoch im Falle Ihres Generators wird schmutzig Sie können das Äußere mit einem oder mehreren der folgenden Dinge reinigen:

- ein feuchtes Tuch
- eine weiche Bürste
- ein Vakuum
- Druckluft



Reinigen Sie Ihren Generator niemals mit einem Eimer Wasser oder einem Schlauch. Wasser kann in die Arbeit gelangen klopfen des Generators und verursachen einen Kurzschluss oder Korrosion.

TECHNISCHE DATEN

Zylinderinhalt	cc	208
Bohrung	mm	70
Hub	mm	54
Drehzahl (stationär)	min ⁻¹	3.600
Ausgangsspannung AC	V	230
Ausgangsfrequenz	Hz	50
Ausgangsleistung	kVA	2,8
Max. Ausgangsleistung	kVA	3,2
Ausgangsspannung DC	V	12
Ausgangsstrom DC	A	5
Benzinverbrauch	g/kw/h	< 500
Benzinmotor	luftgekühlt	4-Takt OHV
Inhalt Benzintank	l	7,8
Inhalt Ölbehälter	l	0,6
Benzin	bleifrei	Euro 95/98
Öl		SAE 10W-30
Dauergebrauch	h	± 7
Startsystem		elektrisch/ Zugstarter
Bougie	Typ	F7TC
L _{pA} (Schalldruck)*	dB(A)	71
Gewicht	kg	38

Batterie

Spannung	V	12
Leistung	Ah	7
Abmessungen (L × B × H)	mm	~138 × 66 × 88

* Schalldruckpegel am Arbeitsplatz.
Unsicherheitsfaktor K = 3 dB(A).

Änderungen vorbehalten. Spezifikationen können ohne weitere Benachrichtigung geändert werden.

WARTUNGSDIAGRAMM

Regelmäßige Wartung ist für die beste Leistung und den sicheren Betrieb von größter Bedeutung.

 Führen Sie niemals Wartungsarbeiten durch, während der Generator läuft.

	Aktion	Jede Verwendung	Jeden Monat oder 10 Stunden	Alle 3 Monate oder 50 Stunden	Alle 6 Monate oder 100 Stunden	Alle 6 Monate oder 100 Stunden
Zündkerze	Abstand der Elektrode prüfen und reinigen, ggf. ersetzen			×		
Motoröl	Ebene überprüfen	×				
	Ersetzen		×			
Luftfilter	überprüfen	×				
	Reinigen, ersetzen wenn nötig			×		
Kraftstofffilter	Reinigen, ersetzen wenn nötig				×	
Benzinhahn	Reinigen und einstellen, wenn der Motor kalt ist					×
Kraftstoffleitung	Kraftstoffschlauch auf Risse oder Beschädigungen prüfen, ggf. ersetzen	×				
Abgassystem	Auf Dichtheit prüfen, ggf. Dichtung nachziehen oder ersetzen	×				
	Schalldämpfersieb prüfen, ggf. reinigen/ersetzen				×	
Vergaser	Choke-Betrieb prüfen	×				
Kühlsystem	Lüfterschaden prüfen					×
Startsystem	Überprüfen Sie den Rückfahrstarterbetrieb	×				
Entkarbonisierung	So oft wie nötig					×
Befestigungen	Überprüfen Sie alle Befestigungselemente				×	

 **GARANTIE**
Siehe beiliegende Garantiebestimmungen.

 **UMWELT**
Ihr Produkt, das Zubehör und die Verpackung sollten umweltfreundlich getrennt recycelt werden.

Nur für EG-Länder
Entsorgen Sie Elektrowerkzeuge nicht über den Hausmüll. Entsprechend der Europäischen Richtlinie 2002/96/EG für Elektro- und Elektronikschrott sowie für die Umsetzung im Hinblick auf die nationalen Gesetze müssen ausgediente Elektrowerkzeuge getrennt gesammelt und umweltfreundlich entsorgt werden.

INVERTER BENSINGENERATOR 55012

VARNING



Läs alla säkerhetsvarningar och alla anvisningar. Fel som uppstår till följd av att varningarna och anvisningarna nedan inte följts kan orsaka elchock, brand och/eller allvarliga kroppsskador. **Spara alla varningar och anvisningar för framtida referens.**

SÄKERHETSVARNINGAR

lakttag vid bruk av maskinen alltid de bifogade säkerhetsvarningarna och de tillkommande säkerhetsvarningarna.

Följande symboler används i denna bruksanvisning eller/och på maskinen



Anger risk för person-eller maskinskada.



Viktig information om användningen av maskinen.



Läs bruksanvisning och anvisningar.



Bär hörselskydd.



Använd inte maskinen i omgivningar där gnistor, lågor eller öppen eld kan förekomma. Rök inte i närheten av maskinen.



Använd inte maskinen i nederbörd eller i fuktiga omgivningar.



Använd endast maskinen utomhus, i väl ventilerade omgivningar.



Jorda alltid maskinen före användning.

YTTERLIGARE SÄKERHETSVARNINGAR FÖR GENERATORER

Arbetsområdets säkerhet

- Placera maskinen på en fast yta. Sätt inte på maskinen en metallfäta.
- Förvara inte bränsle nära maskinen.

Elsäkerhet

- Före användning, kontrollera om strömringången på utrustningen som ska anslutas är mindre än generatorns maximala effekt.
- Anslut endast utrustningen när generatorn kör på full hastighet. Koppla bort utrustningen innan du stänger av generatorn.

Personlig säkerhet

- Undvik att röra vid heta delar på maskinen.
- Tillsätt aldrig bränsle när maskinen är igång. Låt maskinen svalna i minst 15 minuter innan du tankar.

Användning och skötsel av elverktyg

- Använd inte maskinen för matning av elektriska apparater (som en extern strömkälla).
- Placera inte maskinen i starkt solljus. Utsätt inte maskinen för temperaturer över 40°C. Förvara inte maskinen i fuktiga omgivningar.

- Se till att generatorn har tillräckligt med bränsle när den är ansluten till lasten.
- Ljudabsorberaren och luftfiltret fungerar som flammångare vid brännskador. Se därför till att de är korrekt monterade och är i gott tekniskt skick.
- Stäng omedelbart av generatorn i en av följande situationer:
 - hakar eller instabil körning av motorn
 - minskning av den elektriska effekten
 - overheating of the connected load
 - överdrivna vibrationer från generatorn
 - gnista
 - närvaro av rök eller eld

BESKRIVNING (FIG. A, B)



Dessa generatorer är konstruerade för att generera elektricitet för matning av elektriska maskiner eller enheter. Maskinerna levereras inte med olja och bränsle.

1. Tanklock
2. Ljuddämpare
3. Luftfilterhölje
4. Kontrollpanel
5. Batterifackets lock
6. Hopfällbart handtag
7. Startsladd
8. Oljetankskydd
9. Hjul
10. Fast handtag

Kontrollpanel (fig. B)

11. Indikatorlampor
 - a. Utgångsindikator
 - b. Överbelastningskydd
 - c. Oljelarmindikator
12. 12 V DC ingång
13. Timmätare
 - a. RESET-knapp
 - b. Displayens bakgrundsbelysning
14. DC-kretsskydd
15. Ekonomibrytare
16. Bränsleomkopplare
17. Tändningslås
18. AC-uttag (230 V/50 Hz)
19. Jordanslutning

Paketets innehåll

- Inverter generator
- Fjärrkontroll
- Tändstiftnyckel
- Instruktioner
- Säkerhetsanvisningar
- Garanti och service

EKONOMIBRYTARE (FIG. B)



Ekonomibrytaren (15) säkerställer en lägre bränsleförbrukning.

När ekonomibrytaren är påslagen, kör motorn långsamt när den anslutna enheten kopplas bort och återgår automatiskt till rätt hastighet när den elektriska enheten ansluts igen.



Inaktivera ekonomifunktionen när du använder DC-anslutningen och när du använder DC och AC samtidigt.

När ekonomibrytaren är i OFF-läge, roterar motorn med hög hastighet.

Timmätare (fig. B)

Spänningen > frekvens > hastighet > total drifttid visas i följd på timmätaren (13).

Om överbelastningsindikatorn (11b) lyser rött kan generatorns utgång återaktiveras med RESET-knappen (13a) utan att man behöver starta om motorn.

- Håll RESET-knappen intryckt i 1 sekund tills överbelastningsindikatorn stängs av och utgångsindikatorn (11a) blir grön.

Bakgrundsbelysningen kan slås på med DISP-knappen (13b). Bakgrundsbelysningen stängs av automatiskt efter 10 sekunder.

 Efter att du har tryckt på RESET-knappen 5 gånger måste motorn startas om.

FÖRE FÖRSTA ANVÄNDNINGEN

Fyll med olja (fig. C)

 Använd 4-takts motorolja. SAE 10W-30 rekommenderas för generell användning vid alla temperaturer. Andra viskositeter kan användas när medeltemperaturen ligger inom det angivna intervallet.

- Ta bort oljestickan (20) från påfyllningspunkten.
- Fyll vevhuset med den föreskrivna mängden olja.
- Sätt tillbaka oljemätstickan.

Fyll med bränsle (fig. E)

 Använd alltid bränsle som uppfyller följande specifikationer: blyfri bensin, oktanhåll minst 87.

 Tillsätt aldrig bränsle när maskinen är på. Låt maskinen svalna i minst 15 minuter innan du tankar.

 Rök aldrig i närheten av maskinen eller bränslet. Tillsätt aldrig bränsle i närheten av gnistor, lågor eller öppen eld.

- Ta bort locket (1) från påfyllningsöppningen.
- Håll bränslet försiktigt i påfyllningsöppningen. Fyll aldrig tanken mer än till toppen av bränslefilteret.
- Sätt tillbaka locket på påfyllningsöppningen.

På bränslenivåmätaren (22) på maskinens övre del kan du kontrollera mängden bränsle i tanken. F = full tank, E = tanken är nästan tom och måste fyllas på igen.

ANVÄNDNING

 Generatorn måste jordas före användning. Detta förhindrar statiska laddningar som kan leda till elektriska stötar. Säkerhetsanordningar från de anslutna elektriska apparaterna kan också göra sitt arbete (t.ex. läckströmbrytare).

Anslut en skärmd ledare (minsta tvärsnitt 1,5 mm²) till jordanslutningen (19) och fäst den andra änden till en jordningspunkt (t.ex. kylaren eller en vattenledning).

Starta motorn (fig. D)

 För första användning, påfyllning av tanken eller efter långvarig förvaring, måste tändningsomkopplaren först vridas till "ON"-läge i 10 till 20 sekunder och sedan dra startsnöret 10-20 gånger för att fylla förgasaren med bränsle.

 Denna generator kan startas elektriskt, med fjärrkontroll och startkabel.

 Ta bort alla anslutna enheter innan du startar motorn.

Elektrisk start (med fjärrkontroll) (fig. D)

 Med tändningsknappen på RUN/REMOTE ställs motorn i standby-läge. Motorn måste sedan startas inom 15 minuter. Efter 15 minuter måste tändningsnyckeln först vridas till STOPP innan motorn kan startas.

- Vrid bränsleomkopplaren (16) till ON.
- Vrid tändningsnyckeln till RUN/REMOTE.

Elektrisk start

- Vrid tändningsnyckeln till START tills motorn startar.
- Vrid tillbaka knappen till RUN/REMOTE.

 Tändningsnyckeln får inte förbli på START i mer än 1 sekund.

Börja med fjärrkontrollen

Tryck en gång på START-knappen på fjärrkontrollen.

 Fjärrkontrollens batteri har en livslängd på två år. Byt ut batteriet så snart generatormotorn slutar svara på fjärrkontrollen.

 **WARNING.** Det inbyggda batteriet används för elektrisk start. Om batteriet tas bort eller är utslitet kan generatormotorn inte startas på något sätt.

Börja med startsnöret (fig. B, D)

- Vrid bränsleomkopplaren (16) till ON.
- Vrid tändningsnyckeln till läget RUN/REMOTE.
- Dra försiktigt i startsnöret (7) tills du känner motstånd.
- Dra hårt i startsnöret. Upprepa vid behov tills motorn startar.

Stäng av

 Koppla bort alla anslutna enheter.

- Vrid tändningsknappen (17) till STOP-läge eller tryck på STOP på fjärrkontrollen.
- Vrid bränsleomkopplaren (16) till läget "OFF".

Ändring av förgasaren vid användning på hög höjd

När den används på höga höjder kan den normala blandningen av luft-bränsle vara för rik. Prestandan minskar och bränsleförbrukningen ökar.

En mycket rik blandning förorenar också tändstiftet och orsakar en hård start.

Om generatormotorn används på höga höjder måste huvudmunstycket bytas ut eller tomgångsskruven justeras.

Om generatormotorn alltid används i höga höjder måste förgasaren justeras. Kontakta din återförsäljares adress.



Om förgasaren har modifierats för användning i hög höjd, kommer luft-bränsleblandningen att vara för låg för användning i låga höjder, vilket gör att motorn överhettas och blir allvarligt skadad. Förgasaren måste först återföras till sitt ursprungliga tillstånd.

ANVÄNDARINSTRUKTIONER (FIG. B)

Likström och växelström kan användas samtidigt.

Likström (DC)



DC-ingången (12) får endast användas för att ladda ett 12 V-batteri.

1. Ställ ekonomibrytaren i läge "OFF".
2. Anslut laddningskabeln till batteriet.
3. Anslut pluskabeln (+) till den röda DC-ingången på generatoren
4. Anslut minuskabeln (-) till den svarta DC-ingången



Risk för kortslutning eller gnistor! Anslut alltid laddningskabeln till batteriet först. Koppla alltid loss kabeln från generatoren.

Om kabeln är ansluten till ett batteri i ett fordon måste jordkabeln först kopplas bort från batteriet för att förhindra kortslutningar. Starta inte fordonets motor så länge generatoren är ansluten till batteriet. Detta orsakar skador på generatoren.



Anslut plusterminalen till batteriets pluspol. En felaktig anslutning kan allvarligt skada generatoren och batteriet.



Om batterivätskan kommer i kontakt med huden, skölj omedelbart huden med rinnande vatten. Neutralisera med en mild syra, t.ex. citronsaft eller vinäger. Vid kontakt med ögonen, skölj ögonen med rent rinnande vatten i minst 10 minuter och kontakta en läkare.

DC-kretsskydd

Koppla ur batteriet när DC-kretsskyddet (14) är aktiverat. Vänta några minuter, tryck på kretsskyddet igen och anslut batteriet igen.

Växelström (AC)

Starta motorn enligt ovan. Kontrollera att utgångsindikatorn (11a) är grön.

För att ansluta en elektrisk enhet eller maskin, anslut nätkontakten till ett eluttag (18).

Indikatorlampor

- Utgångsindikator (11a)
- Överbelastningsskydd (11b)
- Oljelarmindikator (11c)

Överbelastningsskydd

Överbelastningsskyddet (11b) avbryter kretsen vid överbelastning eller kortslutning på en utgång. Vänta minst 1 minut innan du använder reset-brytare (13a).

Växelström kan användas samtidigt med likström. Om båda används samtidigt får den totala effekten för AC och DC inte överskridas: AC: 0,9 kVA, DC: 5 A.

De flesta motorer kräver mer än sin nominella effekt vid start.

Indikator för utgång och överbelastning

Under normal drift lyser indikatorn för utlopp (11a) grönt. Om generatoren är överbelastad (mer än 0,9 kVA), eller den anslutna enheten orsakar en kortslutning, den gröna indikatorn stängs av och

den röda överbelastningsindikatorn (11b) tänds. Växelströmmen är avstängd, men motorn fortsätter att gå.

Oljelarmssystem

Oljelarmsystemet är utformat för att förhindra skador på motorn på grund av låg oljenivå. Motorn stängs automatiskt av så snart oljenivån blir för låg.

- Oljelarmindikatorn (11c) lyser rött.
- Kontrollera oljenivån när motorn stannar och inte startar om.

RENGÖRING OCH UNDERHÅLL



För att fungera bra och ha en lång livslängd för maskinen är regelbunden rengöring och underhåll viktigt.



Utför inga rengörings- eller underhållsaktiviteter medan motorn är igång.



Rök inte under arbetet nedan. Gör inget arbete i närheten av gnistor, lågor eller öppen eld.

- Rengör regelbundet ventilationsspåren.

Byte av olja



Oljan måste bytas efter de första 20 drifttimmarna och sedan efter var 100:e timme eller var 6:e månad.

1. Placera en mottagande behållare under avluftningspunkten.
2. Ta bort oljemätstickan från påfyllningspunkten.
3. Ta bort skruven från avluftningspunkten.
4. Luta maskinen något för att ta bort all olja.
5. Sätt tillbaka skruven och dra åt den ordentligt.
6. Fyll vevhuset med den föreskrivna mängden olja.
7. Sätt tillbaka oljemätstickan.

Kontroll av oljenivån (fig. C)

Kontrollera alltid oljenivån innan du startar motorn.

1. Ta bort oljemätstickan (20) från påfyllningspunkten.
2. Rengör oljemätstickan.
3. För in oljestickan i påfyllningshålet i några sekunder innan du drar ut den igen.
4. Kontrollera oljenivån. Oljenivån bör ligga mellan hög och låg.
5. Om nivån är under detta märke ska du fylla på oljan igen.
6. Använd en tratt för att undvika spill.
7. För enkel fyllning, luta maskinen lätt.
8. Montera oljemätstickan.

Rengöring av luftfiltret (fig. F)



Du måste rengöra luftfiltret var 50:e driftimme.

1. Lossa fästskruvarna på luftfilterloppet (3).
2. Ta bort locket.
3. Ta bort luftfiltret (28) från filterhållaren (29).
4. Rengör filtret med sprit eller etanol.
5. Pressa ut filtret. Vrid inte!
6. Sänk ned filtret i ren motorolja.
7. Pressa ut filtret och montera det på plats.
8. Sätt tillbaka filterhållaren.
9. Sätt tillbaka kåpan.

Kontrollera tändstiftet

1. Ta bort tändstiftskåpan.
2. Ta bort tändstiftskabeln från tändstiftet.
3. Ta bort tändstiftet med tändstiftnyckeln.

4. Rengör elektroderna med en trådborste.
5. Kontrollera kontaktavståndet (korrekt värde 0,6 - 0,7 mm) och justera vid behov.
6. Sätt tillbaka tändstiftet och tändstiftskåpan.

Underhåll av gnistdämparen (fig. G)

 Gnistfångaren måste rengöras var 100:e timme.

1. Ta bort skruvarna och ljuddämparen (2).
2. Ta bort gnistsfångaren (30).
3. Rengör gnistdämparen med en borste.
4. Sätt tillbaka tändstiftet och montera ljuddämparen.

Byta batteri (fig. A)

Det inbyggda batteriet laddas medan motorn är igång.

1. Ta bort skruvarna från locket till batterifacket (5).
2. Lossa batteriremmen.
3. Koppla bort den svarta kabeln först och sedan den röda kabeln.
4. Byt ut batteriet.
5. Anslut först den röda kabeln till pluspolen (+) och sedan den svarta kabeln till minuspolen (-).
6. Haka fast batteriremmen och sätt tillbaka locket.

TRANSPORT OCH LAGRING

 Om maskinen är ur drift under en längre tid måste bränsletanken tömmas och oljan bytas ut. Detta förhindrar problem med omstart.

- Töm bränsletanken.
- Byt olja.
- Täck maskinen och placera den i en ren och torr miljö.

Rengöring av generatorn

Försök alltid att använda din generator på en sval och torr plats. Men om din generator blir smutsig kan du rengöra utsidan med ett eller flera av följande:

- en fuktig trasa
- en mjuk borste
- ett vakuum
- tryckluft

 Rengör aldrig din generator med en hink vatten eller en slang. Vatten kan komma in i generatorn och orsaka kortslutning eller korrosion.

TEKNISKA DATA

Cylinderkapacitet	cc	208
Hål	mm	70
Slaglängd	mm	54
Hastighet (tomgång)	min ⁻¹	3.600
Utspänning AC	V	230
Utfrekvens	Hz	50
Uteffekt	kVA	2,8
Max. uteffekt	kVA	3,2
Utspänning DC	V	12
Utgångsström DC	A	5
Bränsleförbrukning	g/kw/h	< 500
Bensinmotor	luftkyld	4-takts OHV
Bränsletankens kapacitet	l	7,8
Oljebehållarens kapacitet	l	0,6
Bränsle	blyfritt	Euro 95/98
Olja		SAE 10W-30
Kontinuerlig användning	h	± 7
Starta systemet		elektrisk/ återkopplingsstart
Tändstift	type	F7TC
L _{pA} (ljudtryck)*	dB(A)	71
Vikt	kg	38

Batteri		
Spänning	V	12
Kapacitet	Ah	7
Mått (l x b x h)	mm	~138 x 66 x 88

* Ljudtrycksnivån på arbetsplatsen.
Avvikelse K = 3 dB(A).

Specifikationerna kan ändras utan föregående meddelande.

 **GARANTI**
Se de bifogade garantivillkoren för uppgifter om garantin.

 **MILJÖ**
Sortera produkten, tillbehören och emballaget till miljövänlig återvinning.

Endast för EU-länder
Släng inte elverktyg i hushållsavfallet. Enligt det uropeiska WEEE-direktivet 2002/96/EG för avfall från elektrisk och elektronisk utrustning och dess tillämpning nationellt ska elverktyg som inte längre kan användas samlas in separat och kasseras på ett miljövänligt sätt.

UNDERHÅLLSTABELL

Regelbundet underhåll är viktigast för bästa prestanda och säker drift.



Utför aldrig underhållsarbete medan generatoren är igång.

	Åtgärd	Varje användning	Varje månad eller 10 timmar	Evar 3:e månad eller 50 timmar	Evar 6:e månad eller 100 timmar	Evar 12:e månad eller 300 timmar
Tändstift	Kontrollera avståndet till elektroden och rengör, byt vid behov			×		
Motorolja	Kontrollnivå	×				
	Byta ut		×			
Lufffilter	Kontroll	×				
	Rengör, byt ut vid behov			×		
Bränslefilter	Rengör, byt ut vid behov				×	
Bränslekran	Rengör och justera när motorn är kall					×
Bränsleledning	Kontrollera bränsleslangen för sprickor eller skador, byt vid behov	×				
Uavgassystem	Kontrollera läckage, dra åt eller byt ut packningen vid behov	×				
	Kontrollera ljuddämparskärmen, rengör/byt ut vid behov				×	
Förgasare	Kontrollera chokefunktionen	×				
Kylsystem	Kontrollera om det finns fläktskador					×
Startsystem	Kontrollera handstartens funktion	×				
Avkarbonisering	Så ofta som nödvändigt					×
Beslag / fästelement	Kontrollera alla beslag och fästelement				×	

VEKSELRETTER-BENZINGENERATOR 55012

ADVARSEL



Læs alle sikkerhedsadvarsler og instrukser. Såfremt advarsler og instruktioner ikke følges, kan dette medføre elektriske stød, brand og/eller alvorlige ulykker. **Gem alle advarsler og instruktioner til fremtidig brug.**

SIKKERADVARSLER

Ved brug af dette udstyr, vær da altid opmærksom på de vedlagte sikkerhedsadvarsler såvel som de supplerende sikkerhedsadvarsler.

Følgende symboler anvendes i denne manual eller/og på apparatet.

	Angiver risiko for personskader eller skader på udstyret.
	Vigtig information om brugen af maskinen.
	Læs brugsanvisning og instrukser.
	Bær høreværn.
	Brug ikke maskinen i omgivelser hvor der kan være gnister, flammer eller åben ild. Ryg ikke i nærheden af maskinen.
	Brug ikke maskinen i nedbør eller i fugtige omgivelser.
	Brug kun maskinen udenfor, i godt ventilerede omgivelser.
	Før brug skal maskinen altid jordforbindes.

YDERLIGERE SIKKERHEDSADVARSLER FOR GENERATORER

Sikkerhed i arbejdsområdet

- Anbring maskinen på en fast overflade. Anbring ikke maskinen på en metaloverflade.
- Opbevar ikke brændstof i nærheden af maskinen.

Elektrisk sikkerhed

- Før brug skal du kontrollere, om strømtilførslen til det udstyr, der skal tilsluttes, er mindre end generatorens maksimale effekt.
- Tilslut kun udstyret, når generatoren kører ved fuld hastighed. Frakobl udstyret, før generatoren slukkes.

Personlig sikkerhed

- Undgå at røre ved varme dele af maskinen.
- Påfyld aldrig brændstof, når maskinen kører. Efter brug skal du lade maskinen køle ned i mindst 15 minutter før der fyldes brændstof på.

Brug og vedligeholdelse af elværktøj

- Brug ikke maskinen til forsyning af elektriske apparater (som ekstern strømkilde).
- Anbring ikke maskinen i kraftigt sollys. Udsæt ikke maskinen for temperaturer over 40°C. Maskinen må ikke opbevares i fugtige omgivelser.

- Sørg for, at generatoren har nok brændstof, når den er tilsluttet belastningen.
- Lydabsorberer og luftfilteret fungerer som flammefangere i tilfælde af efterbrænding. Derfor skal du sørge for, at de er monteret korrekt og er i god teknisk stand.
- Sluk straks generatoren i en af følgende situationer:
 - hvis motoren rykker sig eller kører ustabil
 - fald i den elektriske udgang
 - overophedning af den tilsluttede belastning
 - hvis generatoren vibrerer overdrevent
 - gnistdannelse
 - hvis der er røg eller ild

BESKRIVELSE (FIG. A, B)



Denne generator er designet til at generere elektricitet til at forsyne elektriske maskiner eller enheder. Maskinen leveres ikke med olie og brændstof.

1. Tankdæksel
2. Lyddæmper
3. Dæksel til luftfilter
4. Kontrolpanel
5. Dæksel til batterirum
6. Sammenklappeligt håndtag
7. Startsnor
8. Dæksel til olietank
9. Hjul
10. Fast håndtag

Kontrolpanel (fig. B)

11. Indikatorlys
 - a. Udgangsindikator
 - b. Overbelastningsbeskyttelse
 - c. Olie alarm indikator
12. 12 V DC-indgang
13. Timetæller
 - a. RESET-knap
 - b. Baggrundslys
14. Beskyttelse mod DC-kredsløb (jævnstrøm)
15. Økonomi-afbryder
16. Brændstof-afbryder
17. Tændingsafbryder
18. Stikkontakt (230 V/50 Hz)
19. Jordforbindelse

Pakkens indhold

- Vekselretter-generator
- Fjernbetjening
- Tændrørsskruenøgle
- Instruktioner
- Sikkerhedsinstruktioner
- Garanti og service

ØKONOMI-AFBRYDER (FIG. B)



Økonomi-afbryderen (15) sikrer lavere brændstofforbrug.

Når økonomi-afbryderen er tændt, kører motoren langsomt, når den tilsluttede enhed frakobles, og vender automatisk tilbage til den korrekte hastighed, når den elektriske enhed tilsluttes igen.



Deaktiver økonomi-funktionen når du bruger DC-tilslutningen, og når du bruger DC og AC samtidigt.

Med økonomi-afbryderen i OFF-position, roterer motoren ved høj hastighed.

Timetæller (fig. B)

Den samlede driftstid for spænding> frekvens> hastighed> vises efter hinanden på timetælleren (13).

Hvis overbelastningsindikatoren (11b) lyser rødt, kan generatoren effekt genaktiveres med nulstillingsknappen RESET (13a) uden at genstarte motoren.

- Tryk på nulstillingsknappen RESET, og hold den nede i 1 sekund, indtil overbelastningsindikatoren slukkes, og effektindikatoren (11a) lyser grønt.

Baggrundsbelysningen kan tændes med DISP-knappen (13b). Baggrundsbelysningen slukkes automatisk efter 10 sekunder.

 Når du har trykket på nulstillingsknappen RESET 5 gange, skal motoren genstartes.

FØR DU BRUGER MASKINEN FØRSTE GANG

Påfyld olie (fig. C)

 Brug 4-takts motorolie. SAE 10W-30 anbefales til generelt brug, ved alle temperaturer. Andre viskositeter kan bruges, når den gennemsnitlige temperatur er inden for det angivne interval.

1. Fjern oliepipinden (20) fra påfyldningshullet.
2. Fyld krumtaphuset med den foreskrevne mængde olie.
3. Sæt oliepipinden i igen.

Fyld brændstof på (fig. E)

 Brug altid brændstof, der opfylder følgende specifikationer: blyfri benzin, oktandehold på mindst 87.

 Tilsæt aldrig brændstof, når maskinen er tændt. Efter brug skal du lade maskinen køle ned i mindst 15 minutter før der fyldes brændstof på.

 Ryg aldrig i nærheden af maskinen eller i nærheden af brændstoffet. Påfyld aldrig brændstof i nærheden af gnister, flammer eller åben ild.

1. Fjern dækslet (1) fra påfyldningsåbningen.
2. Hæld brændstoffet forsigtigt i påfyldningsåbningen. Fyld aldrig tanken længere end til toppen af brændstoffilteret.
3. Sæt låget tilbage på påfyldningsåbningen.

På brændstofniveaumåleren (22) oven på maskinen kan du kontrollere mængden af brændstof i tanken. F = fuld tank, E = tanken er næsten tom og skal fyldes igen.

BRUG

 Generatoren skal være jordforbundet før brug. Dette forhindrer statiske ladninger, der kan føre til elektrisk stød. Sikkerhedsanordninger fra de tilsluttede elektriske apparater kan også hjælpe (f.eks. lækage-strømafbrydere).

Tilslut en afskærmet leder (minimum tværsnit 1,5 mm²) til jordstikket (19), og fastgør den anden ende til et jordpunkt (f.eks. radiator eller vandrør).

Start af motoren (fig. D)

 Ved første brug, når tanken skal genopfyldes eller efter længere tids opbevaring, skal tændingskontakten først drejes til positionen "ON" i 10 til 20 sekunder og derefter trækkes i startsnoren 10-20 gange for at fylde karburatoren med brændstof.

 Denne generator kan startes elektrisk med fjernbetjening samt med startsnor.

 Frakobl alle tilsluttede enheder, før motoren startes.

Elektrisk start (med fjernbetjening) (fig. D)

 Med tændingsnøglen i RUN/REMOTE sættes motoren i standby-tilstand. Motoren skal derefter startes inden for 15 minutter. Efter 15 minutter skal tændingsnøglen først drejes for at STOPPE, før motoren kan startes.

1. Drej brændstof-afbryderen (16) til ON.
2. Drej tændingsnøglen til RUN/REMOTE.

Elektrisk start

1. Drej tændingsnøglen for at STARTE, indtil motoren starter.
2. Drej nøglen tilbage til RUN/REMOTE.

 Tændingsnøglen må ikke forblive på START i mere end 1 sekund.

Start med fjernbetjening

Tryk én gang på knappen START på fjernbetjeningen.

 Batteriet på fjernbetjeningen har to års levetid. Udskift batteriet, så snart generatoren holder op med at reagere på fjernbetjeningen.

 **ADVARSEL.** Det indbyggede batteri bruges til elektrisk start. Hvis batteriet er fjernet eller slidt, kan generatoren ikke startes på nogen måde.

Start med startsnoren (fig. B, D)

1. Drej brændstof-afbryderen (16) til ON.
2. Drej tændingsnøglen til RUN/REMOTE.
3. Træk let i startsnoren (7), indtil du føler modstand.
4. Træk kraftigt i startsnoren. Gentag efter behov, indtil motoren starter.

Slukke

 Afbryd forbindelsen til alle tilsluttede enheder.

1. Drej tændingsnøglen (17) til STOP-positionen, eller tryk på STOP på fjernbetjeningen.
2. Drej brændstof-afbryderen (16) til positionen "OFF".

Modificering af karburatoren ved brug i stor højde

Når den bruges i store højder, kan standard-luftbrændstofblandingen blive for tyk. Ydeevnen vil falde, og brændstofforbruget vil stige. En meget fed blanding vil også forurene tændrøret og forårsage, at maskinen bliver svær at starte.

Hvis generatoren anvendes i store højder, skal hoveddysen udskiftes, eller tomgangsskruen skal justeres.

Hvis generatoren altid anvendes i store højder, skal karburatoren justeres. Kontakt venligst din forhandler.



Hvis karburatoren er blevet modificeret til brug i stor højde, vil luft-brændstofblandingen være for lav til brug i lave højder, hvilket får motoren til at overophede og blive alvorligt beskadiget. Karburatoren skal først returneres til den oprindelige tilstand.

BRUGSANVISNING (FIG. B)

Jævnstrøm og vekselstrøm kan anvendes samtidigt.

Jævnstrøm (DC)



DC-indgangen (jævnstrøm) (12) må kun anvendes til opladning af et 12 V-batteri.

1. Indstil økonomi-afbryderen til positionen "OFF".
2. Tilslut opladningskablet til batteriet.
3. Tilslut det positive (+) kabel til den røde DC-indgang på generatoren
4. Tilslut det negative (-) kabel til den sorte DC-indgang.



Risiko for kortslutning eller gnister! Tilslut altid opladerkablet til batteriet først. Frakobl altid kablet fra generatoren.

Hvis kablet er sluttet til et batteri i et køretøj, skal jordkablet først kobles fra batteriet for at forhindre kortslutninger.

Start ikke køretøjets motor, så længe generatoren er tilsluttet til batteriet. Dette forårsager beskadigelse af generatoren.



Tilslut den positive klemme til batteriets positive pol. En forkert forbindelse kan beskadige generatoren og batteriet alvorligt.



Hvis batterivæsken kommer i kontakt med huden, skylles huden straks med rindende vand. Neutraliser med en mild syre, f.eks. citronsaft eller eddike. I tilfælde af kontakt med øjnene skylles øjnene med rent, rindende vand i mindst 10 minutter og du skal kontakte en læge.

Beskyttelse af DC-kredsløb

Frakobl batteriet, når DC-kredsløbsbeskyttelsen (14) er aktiveret. Vent et par minutter, tryk på kredsløbsbeskyttelsen igen, og tilslut batteriet igen.

Vekselstrøm (AC)

Start motoren som beskrevet ovenfor. Kontroller, at effektiindikatoren (11a) er grøn.

Tilslut en elektrisk enhed eller maskine ved at sætte netstikket i en stikkontakt (18).

Blinklys

- Udgangsiindikator (11a)
- Overbelastningsbeskyttelse (11b)
- Olie alarm indikator (11c)

Beskyttelse mod overbelastning

Overbelastningsbeskyttelsen (11b) afbryder kredsløbet i tilfælde af overbelastning eller kortslutning af en udgang. Vent mindst 1 minut, før du betjener nulstillingskontakten (13a).

Jævnstrøm og vekselstrøm kan anvendes samtidigt. Hvis begge anvendes på samme tid, må den totale effekt for AC og DC ikke overskrides: AC: 0,9 kVA, DC: 5 A.

De fleste motorer kræver mere end deres nominelle effekt, når de starter.

Indikator for effekt og overbelastning

Under normal drift lyser effektiindikatoren (11a) grønt. Hvis generatoren er overbelastet (mere end 0,9 kVA), eller den tilsluttede enhed forårsager en kortslutning, slukkes den grønne indikator, og den røde overbelastningsindikator (11b) lyser. Vekselstrøm slukkes, men motoren fortsætter med at køre.

Alarmsystem for olie

Alarmsystem for olie er beregnet til at forhindre skader på motoren på grund af lav oliestand. Motoren slukkes automatisk, så snart olieniveauet bliver for lavt.

- Indikatoren for olie-alarm (11c) lyser rødt.
- Tjek oliestanden, når motoren stopper og ikke genstarter.

RENGØRING OG VEDLIGEHOLDELSE



For at sikre god funktion og lang levetid for maskinen er regelmæssig rengøring og vedligeholdelse afgørende.



Udfør ikke rengøring eller vedligeholdelse, mens motoren kører.



Du må ikke ryge under nedenstående arbejde. Udfør ikke arbejde i nærheden af gnister, flammer eller åben ild.

- Rengør regelmæssigt ventilationshulle.

Olieskift



Du skal skifte olie efter de første 20 driftstimer og derefter hver 100 time eller 6 måneder.

1. Placér en opsamlingsbeholder under udløbsstedet.
2. Fjern oliepipen fra påfyldningshullet.
3. Fjern skruen fra udløbsstedet.
4. Vip maskinen lidt for at fjerne al olie.
5. Sæt skruen i igen, og spænd den forsvarligt.
6. Fyld krumtaphuset med den foreskrevne mængde olie.
7. Sæt oliepipen i igen.

Kontrol af oliestanden (fig. C)

Kontrollér altid oliestanden, før motoren startes.

1. Fjern oliepipen (20) fra påfyldningshullet.
2. Rengør oliepipen.
3. Sæt oliepipen ned i påfyldningshullet i et par sekunder, inden du trækker den ud igen.
4. Kontrollér oliestanden. Oliestanden skal være et sted mellem høj og lav.
5. Hvis niveauet er under dette mærke, skal der påfyldes olie.
6. Brug en tragt for at undgå spild.
7. For nem påfyldning kan maskinen vippes let.
8. Sæt oliepipen i.

Rengøring af luftfilteret (fig. F)



Du skal rense luftfilteret for hver 50 driftstimer.

1. Løsn fastgørelsesskruerne på dækslet til luftfilteret (3).
2. Tag låget af.
3. Fjern luftfilteret (28) fra filterholderen (29).
4. Rengør filteret med sprit eller ethanol.
5. Klem filteret. Må ikke vrides!
6. Nedsænk filteret i ren motorolie.
7. Klem filteret og monter det på plads.
8. Sæt filterholderen på igen.
9. Sæt dækslet på igen.

Kontrol af tændrøret

1. Fjern tændrørsdækslet.
2. Fjern tændrørskablet fra tændrøret.
3. Fjern tændrøret ved hjælp af tændrørsskruenøglen.
4. Rengør elektroden med en stålborste.
5. Kontrollér kontaktafstanden (korrekt værdi 0,6-0,7 mm) og justér om nødvendigt.
6. Sæt tændrøret og tændrørsdækslet på igen.

Vedligeholdelse af gnistfangeren (fig. G)

Gnistfangeren skal rengøres for hver 100 driftstimer.

1. Tag skruerne ud, og fjern lyddæmperafskærmningen (2).
2. Tag gnistfangeren af (30).
3. Rengør gnistfangeren med en børste.
4. Udskift tændrøret og monter lyddæmperafskærmningen.

Udskiftning af batteriet (fig. A)

Det indbyggede batteri oplades, mens motoren kører.

1. Fjern skruerne fra låget til batterirummet (5).
2. Løsn batteribæltet.
3. Frakobl det sorte kabel først og derefter det røde kabel.
4. Udskift batteriet.
5. Tilslut først det røde kabel til den positive (+) pol og derefter det sorte kabel til den negative (-) pol.
6. Sæt batteribæltet fast og sæt dækslet på igen.

TRANSPORT OG OPBEVARING

Hvis maskinen er ude af brug i længere tid, skal brændstoftanken tømmes, og olien skal udskiftes. Dette forhindrer problemer med genstart

- Tøm brændstoftanken.
- Skift olien.
- Tildæk maskinen og placér den et rent og tørt sted.

Rengøring af generatoren

Prøv altid på at bruge din generator på et køligt, tørt sted. I tilfælde af, at generatoren bliver snavset, kan du dog rengøre den udvendigt med en eller flere af følgende: En fugtig klud

- En blød børste
- Et vakuum
- Trykluft



Rengør aldrig generatoren med en spand vand eller en slange. Vand kan komme ind i de arbejdende dele af generatoren og forårsage en kortslutning eller korrosion.

TEKNISKE DATA

Cylinderkapacitet	cc	208
Hul	mm	70
Slag	mm	54
Hastighed (tomgang)	min ⁻¹	3.600
Udgangsspænding AC	V	230
Udgangsfrekvens	Hz	50
Udgangseffekt	kVA	2,8
Maks. udgangseffekt	kVA	3,2
Udgangsspænding DC	V	12
Udgangsstrømstyrke DC	A	5
Brændstofforbrug	g/kw/h	< 500
Benzinmotor	luftkølet	4-takts OHV
Brændstoftanks kapacitet	l	7,8
Oliebeholder kapacitet	l	0,6
Brændstof	blyfrit	Euro 95/98
Olie		SAE 10W-30
Kontinuerlig brug	timer	± 7
Startsystem		electrisk/rekylstarter
Tændrørstype	type	F7TC
L _{pA} (lydtryk)*	dB(A)	71
Vægt	kg	38

Batteri		
Spænding	V	12
Kapacitet	Ah	7
Dimensioner (l x b x h)	mm	~138 x 66 x 88

* Niveau for lydtryk på arbejdsstedet.
Usikkerhed K = 3 dB(A).

Specifikationer kan ændres uden forudgående varsel.

**GARANTI**

Se varigheden og betingelserne i den medfølgende garanti.

**MILJØ**

Dit produkt, tilbehør og emballage skal sorteres for miljøvenligt genbrug.

Kun for EU-lande

Smid ikke el-værktøjer i almindeligt affald. I henhold til de Europæiske direktiver 2002/96/EF for elektrisk og elektronisk udstyr og er implementeret i henhold til nationale rettigheder, el-værktøj som ikke længere er anvendelig skal indsamles separat.

HYUNDAI

HYUNDAI

VEDLIGEHOLDESESDIAGRAM

Regelmæssig vedligeholdelse er meget vigtigt for at have den bedste ydeevne og sikker drift.



Udfør aldrig vedligeholdelsesarbejde, mens generatoren kører.

	Handling	Enhver anvendelse	Hver måned eller 10 timer	Hver 3. måned eller for hver 50 timer	Hver 6. måned eller for hver 100 timer	Hver 12. måned eller for hver 300 timer
Tændrør	Kontrollér afstanden mellem elektroden og rengør, udskift om nødvendigt			×		
Motorolie	Kontrollér niveau	×				
	Skift		×			
Luftfilter	Kontrollér	×				
	Rengør og udskift om nødvendigt			×		
Brændstoffilter	Rengør og udskift om nødvendigt				×	
Brændstofhane	Rengør og justér, når motoren er kold					×
Brændstoflinje	Kontrollér brændstofslangen for knæk eller beskadigelse, udskift om nødvendigt	×				
Udstødningssystem	Kontrollér for lækage, spænd eller udskift pakningen, hvis det er nødvendigt	×				
	Kontrollér lyddæmperskærm, rengør/udskift om nødvendigt				×	
Karburator	Kontrollér, at chokeren fungerer	×				
Kølesystem	Kontrollér, om der er skader på blæser					×
Startsystem	Kontrollér, at rekylstarter fungerer	×				
Afkarbonisering	Så ofte som nødvendigt					×
Fastgørelsesanordninger	Kontrollér alle fatninger og fastgørelsesanordninger				×	



**VERKLARING VAN OVEREENSTEMMING
DECLARATION OF CONFORMITY
CERTIFICAT DE CONFORMITÉ**

**KONFORMITÄTSERKLÄRUNG
FÖRKLARING OM ÖVERENSSTÄMMELE
ÖVERENSSTEMMELESERKLÄRING**

**ART. NR. HYUNDAI 55012
TYPE NR. HY3200Sei**

**Inverter benzine generator
Inverter petrol generator
Inverter groupe électrogène à essence**

**Inverter Benzin Generator
Växelriktare bensingenerator
Vekselretter-benzingenerator**

Dvize bv verklaart onder uitsluitend eigen verantwoordelijkheid dat dit product in overeenstemming is met de volgende normen of standaardisatiedocumenten:

Hiermit erkl rt Dvize bv eigenverantwoordlich, dass dieses Produkt folgenden Normen bzw. standardisierten Dokumenten entspricht:

Dvize bv declares under its sole responsibility that this product is in conformity with the following standards or standardization documents:

Dvize bv f rklarar p  eget ansvar att denna produkt uppfyller f ljande standarder eller standardiseringsdokument:

Dvize bv d clare sous son enti re responsabilit  que ce produit est conforme aux normes ou documents de normalisation suivants

Dvize bv erkl re under ansvarlighed at produktet er i overensstemmelse med de f lgende standarder eller standardiserede dokumenter:

EN 12601:2010, EN 61000-6-2:2005, EN 61000-6-4:2007

Volgens de bepalingen van de richtlijnen:
According to the provisions of the directives:
Selon les dispositions des directives :

Nach den Bestimmungen der Richtlinien:
Enligt villkoren i direktiven:
I henhold til f lgende direktiver:

2006/42/EC, LVD 2006/95/EC, 2014/35/EU, ECD 2004/108/EC, 2014/30/EU,
Noise Emission Directive 2006/14/EC amended 2005/88/EC

Keuringsinstantie:
Testing authority:
Autorit  charg e des essais:

Pr finstanz:
Testmyndighet:
Testmyndighet:

T V Rheinland LGA Products GmbH, Nuremberg, Germany

De technische documentatie is onder beheer van:
Keeper of the technical documentation:
D tenteur de la documentation technique:

Halter der technischen Dokumentation:
Bevakare av den tekniska dokumentationen:
Beholder af den tekniske dokumentation:

A.N.P van Oort
Directeur
01-01-2022

Dvize B.V.
P O Box 150, 1910AD Uitgeest, The Netherlands
service@dvize.eu, www.hyundaipowerproducts.nl

HYUNDAI

POWER PRODUCTS

Dvize B.V.
P O Box 150
1910AD Uitgeest
The Netherlands
service@dvize.eu
www.hyundaipowerproducts.nl