

DK

SE

NO



Brugsanvisning · Bruksanvisning · Bruksanvisning

Elektrisk gødnings- og saltspreder

INTRODUKTION

For at du kan få mest mulig glæde af dit nye produkt, beder vi dig gennemlæse denne brugsanvisning, før du tager produktet i brug. Vi anbefaler dig desuden at gemme brugsanvisningen, hvis du senere skulle få brug for at genopfriske din viden om produktets funktioner.

TEKNISK DATA

Volumen:	2,7 L
----------	-------

Brugstid:	3 timer
-----------	---------

Bruger 4 × 1,5V AA batterier (Ikke inkl.)

Kan anvendes til såsæd, gødning og salt

SÆRLIGE

SIKKERHEDSINSTRUKTIONER

Hold sprederen uden for børns rækkevidde.

Sprederen er ikke et legetøj.

Sprederen er udelukkende designet til udbredelse af frø, gødning, sand eller vintergrus.

Sprederen er kun beregnet til udendørs brug.

Sprederen er udelukkende beregnet til privat brug og er ikke egnet til kommerciel brug.

Brug kun sprederen som beskrevet i denne betjeningsvejledning. Enhver anden brug betragtes som upassende og kan forårsage skade på ejendom eller personskaade.

Hverken fabrikanten eller forhandleren hæfter for skader forårsaget af forkert eller upassende brug.

SPREDERENS DELE

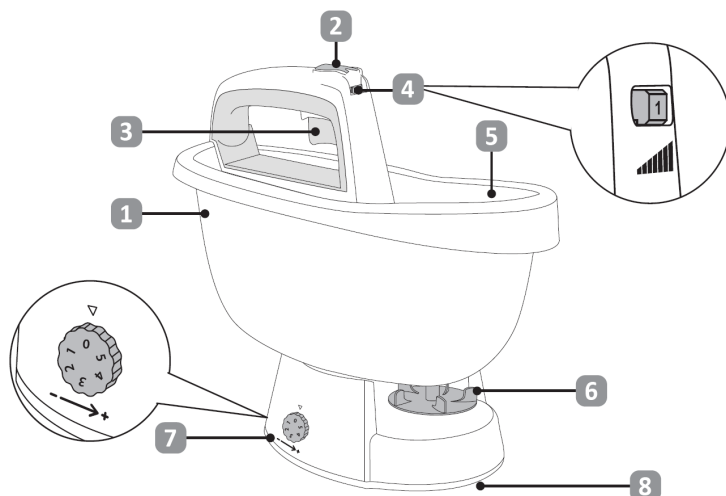

1. Spreader, x 1
2. Sikkerhedsafbryder
3. Tænd/Sluk-knap
4. Justeringhjul for spredningsmængde
5. Spreadertragt
6. Dispenser
7. Justeringhjul for spredningsområde
8. Batterirum

BRUG AF SPREDEREN

Sørg for, at sprederen (1) er slukket.

Hold sprederen over en fast overflade.

Fyld spreadertragten (5).

Brug justeringshjulet (4) til at indstille spredningsmængden.

Brug justeringshjulet (7) til at indstille spredningsområdet.

Skub sikkerhedsafbryderen (2) tilbage og tryk på Tænd/Sluk-knappen (3).

Spred først materialet over et lille område og juster om nødvendigt indstillingerne for spredningsmængde og spredningsområde.

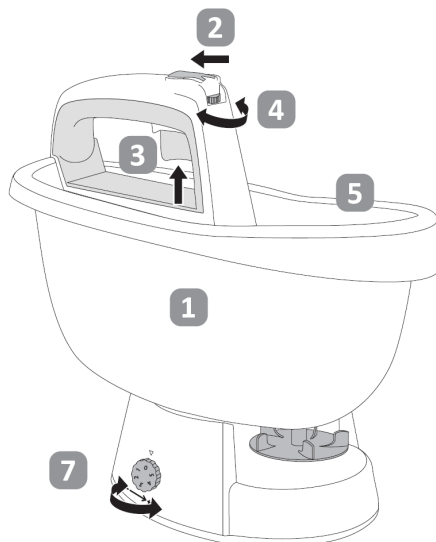

Anbefalede spredningsindstillinger

Frøblandinger bør spredes over et område i forskellige retninger for at opnå den korrekte spredningsmængde. Dette vil også bidrage til at sikre optimal fordelingsnøjagtighed. Spred kun frø, når der ikke er vind.

Reducer flowhastigheden for små mængder.

Forøg flowhastigheden for større mængder.

Bevæg dig over det område, der skal spredes, med normal hastighed og hold sprederen som vist.

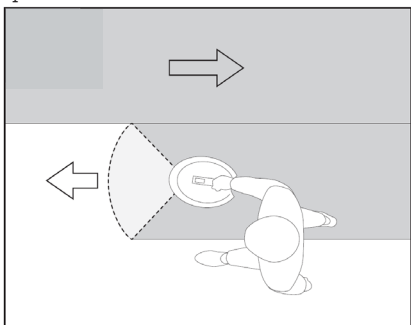

Problemer med flow ved grove granulater kan løses ved forsigtigt at ryste sprederen under brug. Spredningsmængderne kan variere på grund af ganghastighed eller arbejds højde. Juster om nødvendigt ganghastigheden eller spredningsindstillingerne.

RENGØRING OG VEDLIGEHOLDELSE

Brug aldrig aggressive eller opløsningsmiddelbaserede rengøringsmidler, metalliske svampe eller grove børster.

Lad ikke fugt trænge ind i sprederen. Hvis fugt trænger ind i sprederen, skal du stoppe med at bruge den.

Brug ikke en højtryksrensers.

Fjern batterierne fra sprederen før rengøring.

Rengør grundigt sprederen med mildt sæbevand og en fugtig klud efter brug.

Undgå at væsker trænger ind i sprederen.

Undlad at nedsænke nogen af delene i væsker.

Lad sprederen tørre grundigt, før den

bruges igen.

OPBEVARING

Rengør sprederen før opbevaring og lad den tørre helt. Hvis du ikke skal bruge sprederen i en længere periode, fjern da batterierne.

Opbevar sprederen i et tørt, velventileret rum.

Hold sprederen væk fra direkte sollys og væk fra andre varmekilder samt frost.

Hold sprederen uden for børns rækkevidde.

MILJØOPLYSNINGER

Elektrisk og elektronisk udstyr (EEE) indeholder materialer, som kan være farlige og skade menneskets

helbred og miljøet, hvis det elektriske og elektroniske affald (WEEE) ikke bortskaffes korrekt. Produkter (og batterier, hvis de medfølger), som er mærket med en overstreget affaldsspand, er elektrisk og elektronisk udstyr. Den overstregede affaldsspand symboliserer, at enheden ikke må bortskaffes sammen med husholdningsaffald i slutningen af driftslevetiden, men derimod skal bortskaffes særskilt.

**SERVICECENTER**

Bemærk: Produktets modelnummer skal altid oplyses i forbindelse med din henvendelse.

Modelnummeret fremgår af forsiden på denne brugsanvisning og af produktets typeskilt.

www.schou.com

Fremstillet i P.R.C.

Fabrikant:

jem & fix A/S
Skomagervej 12
DK-7100 Vejle
Danmark

Alle rettigheder forbeholdes. Indholdet i denne vejledning må ikke gengives, hverken helt eller delvist, på nogen måde ved hjælp af elektroniske eller mekaniske hjælpemidler, f.eks. fotokopiering eller optagelse, ej heller oversættes eller gemmes i et informations- og -hentningssystem uden skriftlig tilladelse fra Schou Company A/S.

Elektrisk gödnings- och saltspridare

INTRODUKTION

För att du ska få så stor glädje som möjligt av din nya produkt rekommenderar vi att du läser denna bruksanvisning innan du använder produkten. Vi rekommenderar dessutom att du sparar bruksanvisningen ifall du behöver läsa informationen om de olika funktionerna igen.

TEKNISKA DATA

Volym:	2,7 L
--------	-------

Brukstid:	3 timer
-----------	---------

Bruker 4 × 1,5V AA batterier (Ikke inkl.)

Kan brukes for såfrø, gjødsel og salt.

SÄRSKILDA

SÄKERHETSINSTRUKTIONER

Håll spridaren utom räckhåll för barn.

Spridaren är inte en leksak.

Spridaren är uteslutande designad för spridning av frön, gödsel, sand eller vintervägsalt.

Spridaren är endast avsedd för utomhusbruk.

Spridaren är enbart avsedd för privat bruk och är inte lämplig för kommersiellt bruk.

Använd endast spridaren som beskrivet i denna bruksanvisning. All annan användning anses vara olämplig och kan orsaka skador på egendom eller personskada.

Varken tillverkaren eller återförsäljaren ansvarar för skador orsakade av felaktig eller olämplig användning.

DELA AV SPRIDAREN

SE

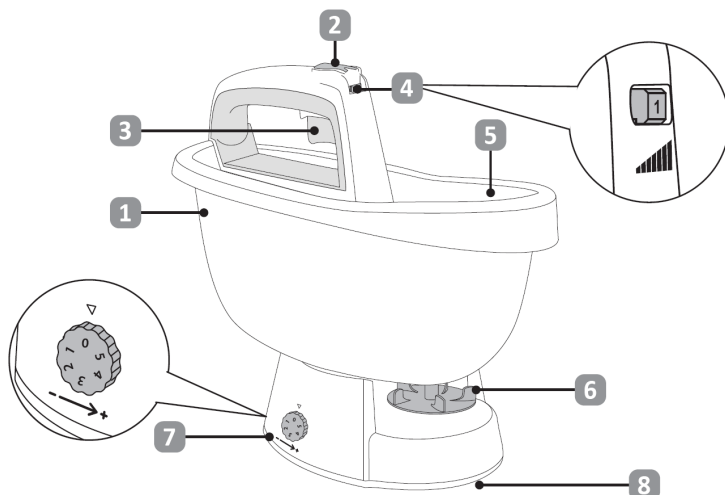

1. Spridare, x 1
2. Säkerhetsbrytare
3. På/Av-knapp
4. Justeringhjul för spridningsmängd
5. Spridningsträtt
6. Utspridningsmekanism
7. Justeringhjul för spridningsområde
8. Batterifack

ANVÄNDNING AV SPRIDAREN

Se till att spridaren (1) är avstängd.

Håll spridaren över en fast yta.

Fyll spridningstratten (5).

Använd justeringshjulet (4) för att ställa in spridningsmängden.

Använd justeringshjulet (7) för att ställa in spridningsområdet.

Dra tillbaka säkerhetsbrytaren (2) och tryck på På/Av-knappen (3).

Sprid först materialet över ett litet område och justera vid behov inställningarna för spridningsmängd och spridningsområde.

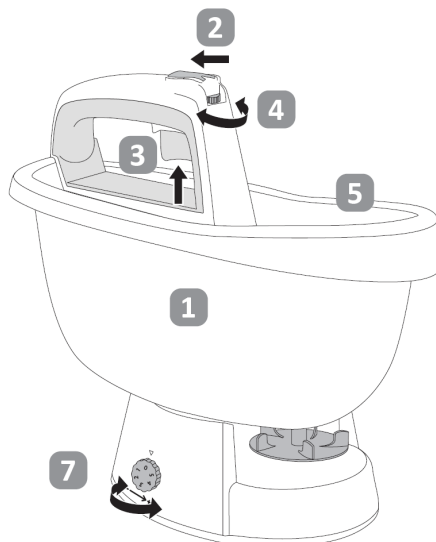

Rekommenderade spridningsinställningar

Fröblandningar bör spridas över ett område i olika riktningar för att uppnå den korrekta spridningsmängden. Detta bidrar också till att säkerställa optimal fördelningsnoggrannhet. Sprid endast fröer när det inte blåser.

Minska flödes hastigheten för små mängder.

Öka flödes hastigheten för större mängder.

Rör dig över det område som ska spridas med normal hastighet och håll spridaren som visat.

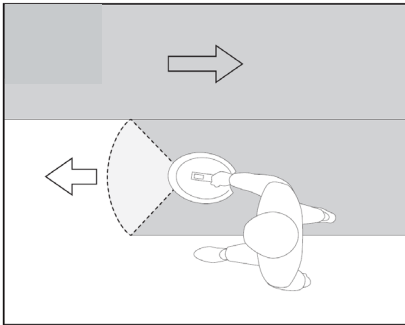

Problem med flödet vid grova granulat kan lösas genom att försiktigt skaka spridaren under användning. Spridningsmängderna kan variera beroende på gångfart eller arbets höjd. Justera vid behov gångfarten eller spridningsinställningarna.

RENGÖRING OCH UNDERHÅLL

Använd aldrig aggressiva eller lösningsmedelsbaserade rengöringsmedel, metalliska svampar eller grova borstar.

Låt inte fukt tränga in i spridaren. Om fukt tränger in i spridaren, sluta använda den.

Använd inte en högtryckstvätt.

Ta ut batterierna från spridaren innan rengöring.

Rengör spridaren noggrant med mild tvållösning och en fuktig trasa efter användning.

Förhindra att vätskor tränger in i spridaren.

Undvik att doppa någon av delarna i vätska.

Låt spridaren torka ordentligt innan den används igen.

FÖRVARING

Rengör spridaren före förvaring och låt den torka helt. Om du inte ska använda spridaren under en längre period, ta ut batterierna.

Förvara spridaren i ett torrt, välventilerat utrymme.

Håll spridaren borta från direkt solljus och andra värmekällor samt från frost.

Håll spridaren utom räckhåll för barn.

MILJÖINFORMATION



Elektrisk och elektronisk utrustning (EEE) innehåller material som kan vara farliga och skadliga för människors hälsa och miljön om avfallet

från elektrisk och elektronisk utrustning (WEEE) inte avfallshandteras korrekt. Produkter (och batterier om sådana medföljer) som är märkta med den överkorsade soptunnan är elektrisk och elektronisk utrustning. Den överkorsade soptunnan symboliserar att enheten inte får slängas i hushållssoporna när den är uttjänt, utan ska avfallshandteras separat.



SERVICECENTER

OBS! Produktens modellnummer ska alltid uppges vid kontakt med återförsäljaren. Modellnumret finns på framsidan i denna bruksanvisning och på produktens märkplåt.

www.schou.com

Tillverkad i Folkrepubliken Kina (PRC)
Tillverkare:
jem & fix A/S
Skomagervej 12
DK-7100 Vejle

Alla rättigheter förbehålles. Innehållet i denna bruksanvisning får inte på några villkor, varken i sin helhet eller delvis, återges med hjälp av elektroniska eller mekaniska hjälpmedel, t.ex. genom fotokopiering eller fotografering, ej heller översättas eller sparas i ett informationslagrings- och informationshämtningsystem, utan skriftligt medgivande från Schou Company A/S.

Elektrisk gjødsel- og saltspreder

INNLEDNING

For at du skal få mest mulig glede av det nye produktet ditt, ber vi deg lese gjennom denne bruksanvisningen før du tar produktet i bruk. Vi anbefaler dessuten at du tar vare på bruksanvisningen i tilfelle du senere skulle trenge å lese informasjonen om produktets funksjoner på nytt.

TEKNISKE DATA

Volum: 2,7 L

Brukstid: 3 timer

Bruker 4 × 1,5V AA batterier (Ikke inkl.)

Kan brukes for såfrø, gjødsel og salt

SPESIELLE SIKKERHETSINSTRUKSJONER

Hold sprederen utenfor rekkevidde for barn.

Sprederen er ikke et leketøy.

Sprederen er utelukkende designet for spredning av frø, gjødsel, sand, eller vintergrus.

Sprederen er kun beregnet for utendørs bruk.

Sprederen er utelukkende beregnet for privat bruk og er ikke egnet for kommersiell bruk.

Bruk kun sprederen som beskrevet i denne bruksanvisningen. Enhver annen bruk anses som upassende og kan forårsake skade på eiendom eller personskade.

Verken produsenten eller forhandleren er ansvarlige for skader forårsaket av feilaktig eller upassende bruk.

SPREDERENS DELE

NO

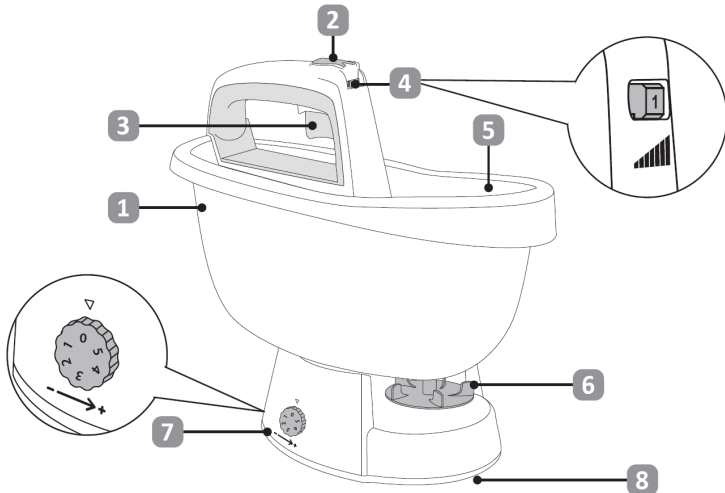

1. Spredere, x 1
2. Sikkerhetsbryter
3. På/Av-knapp
4. Justeringshjul for spredningsmengde
5. Spredningstrakt
6. Utspredermekanisme
7. Justeringshjul for spredningsområde
8. Batterirom

BRUK AV SPREDEREN

Sørg for at sprederen (1) er slått av.
Hold sprederen over en fast overflate.
Fyll spredningstrakten (5).
Bruk justeringshjulet (4) for å stille spredningsmengden.
Bruk justeringshjulet (7) for å stille spredningsområdet.
Skyv sikkerhetsbryteren (2) tilbake og trykk på På/Av-knappen (3).
Spre først materialet over et lite område og juster om nødvendig innstillingene for spredningsmengde og spredningsområde.

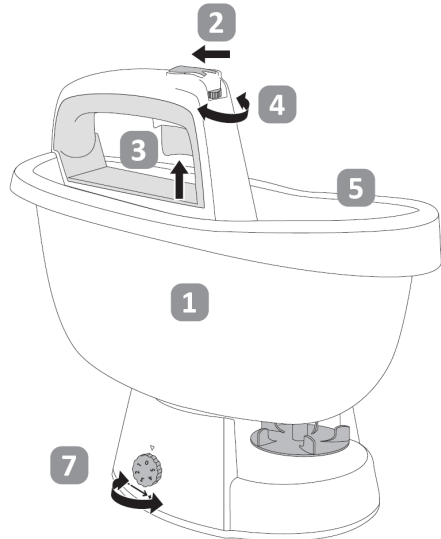

Anbefalte spredningsinnstillinger

Frøblandinger bør spres over et område i forskjellige retninger for å oppnå den riktige spredningsmengden.

Dette vil også bidra til å sikre optimal fordelingsnøyaktighet. Spre kun frø når det ikke er vind.

Reduser strømningshastigheten for små mengder.

Øk strømningshastigheten for større mengder.

Beveg deg over det området som skal spres, med normal hastighet og hold sprederen som vist.

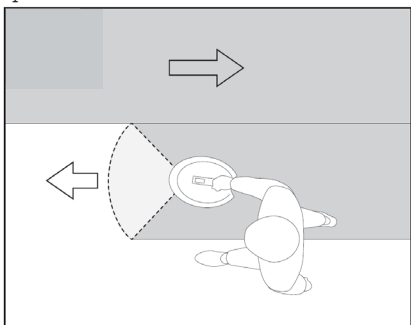

Problemer med strømming ved grove granulater kan løses ved forsiktig å riste sprederen under bruk. Spredningsmengdene kan variere på grunn av ganghastighet eller arbeidshøyde. Juster om nødvendig ganghastigheten eller spredningsinnstillingene.

RENGJØRING OG VEDLIKEHOLD

Bruk aldri aggressive eller løsemiddelbaserte rengjøringsmidler, metallsvamper eller grove børster.

Ikke la fukt trenge inn i sprederen. Hvis fukt trenger inn i sprederen, må du slutte å bruke den.

Ikke bruk en høytrykksvasker.

Fjern batteriene fra sprederen før rengjøring.

Rengjør sprederen grundig med mild såpevann og en fuktig klut etter bruk.

Forhindre væsker i å trenge inn i sprederen.

Unngå å senke noen av delene i væsker.

La sprederen tørke grundig før den brukes igjen.

LAGRING

Rengjør sprederen før lagring og la den tørke helt. Hvis du ikke skal bruke sprederen over en lengre periode, fjern da batteriene.

Lagre sprederen i et tørt, godt ventilert rom.

Hold sprederen borte fra direkte sollys og andre varmekilder, samt frost.

Hold sprederen utenfor rekkevidde av barn.

MILJØINFORMASJON



Elektrisk og elektronisk utstyr (EEE) inneholder materialer som kan være skadelige

for mennesker og miljøet hvis avfallet fra elektrisk

og elektronisk utstyr (WEEE) ikke håndteres på korrekt måte. Produkter (inkludert batterier) som er merket med en overkrysset søppelkasse, er elektrisk og elektronisk utstyr. Symbolet med den overkryssede søppelkassen viser at enheten ikke må kastes sammen med husholdningsavfallet, men må håndteres separat.



SERVISESENTER

Merk: Ved henvendelser om produktet, skal modellnummeret alltid oppgis. Modellnummeret står på fremsiden av denne bruksanvisningen og på produktets typeskilt.

www.schou.com

Produsert i Kina
Produsent:
jem & fix A/S
Skomagervej 12
DK-7100 Vejle

Alle rettigheter forbeholdes. Innholdet i denne bruksanvisningen må ikke gjengis, verken helt eller delvis, på noen måte ved hjelp av elektroniske eller mekaniske hjelpemidler, inkludert fotokopiering eller opptak, oversettes eller lagres i et informasjonslagrings- og informasjonshentingssystem uten skriftlig tillatelse fra Schou Company A/S.
