



DK

NO

SE

FI

GB

DE

ET

NL

PROBUILDER
DESIGNED TO WORK

Brugsanvisning · Bruksanvisning · Bruksanvisning
Käyttöohje · Instruction manual · Gebrauchsanweisung
Kasutusjuhend · Gebruiksaanwijzing

Dækreol

INTRODUKTION

For at du kan få mest mulig glæde af dit nye produkt, beder vi dig gennemlæse denne brugsanvisning, før du tager produktet i brug. Vi anbefaler dig desuden at gemme brugsanvisningen, hvis du senere skulle få brug for at genopfriske din viden om produktets funktioner.

TEKNISK DATA

| | |
|---|-------------------|
| Kapacitet: | 6-10 dæk |
| Lasteevne: | 250 kg pr. niveau |
| Total lasteevne: | 500 kg |
| Justerbar, så den passer til de fleste dækmål | |
| Mål: | 118 x 122 x 40 cm |

SÆRLIGE SIKKERHEDSANVISNINGER

Bemærk, at den maksimale belastning pr. hylde for hver reol er 250 kg. Sørg for at fordele vægten af de opbevarede elementer ligeligt på begge hylder for at holde reolen stabil.

Reolen bør ikke placeres i et rum med meget høj luftfugtighed, da det kan beskadige hylderne.

Tip: Brug arbejdshandsker ved samling af reolen for at øge sikkerheden.

Brug en gummihammer for at beskytte enhedens finish.

Læs brugsanvisningen og monteringsvejledningen omhyggeligt (se illustrationerne nedenfor), før reolen samles og tages i brug.

Fjern al emballage, og sørg for at tælle alle delene for at sikre, at indholdet stemmer overens med nedenstående oversigt.

Se efter, om reolen er intakt, inden den samles. Garantien bortfalder, når enheden er samlet.

Produktet bør altid samles på en ren, jævn overflade for at undgå ridser og andre mindre skader på enheden under samlingen.

Lad kun den samlede reol stå på jævne, stabile overflader - for din egen sikkerheds skyld.

Sørg for, at reolen er samlet korrekt før brug - for din egen sikkerheds skyld.

Bemærk: Reolen er beregnet til privat brug, ikke erhvervsmæssig brug.

For ekstra stabilitet kan reolen fastgøres til væggen.

SCHOU AFTER SALES

Bemærk: Produktets modelnummer skal altid oplyses i forbindelse med din henvendelse. Modelnummeret fremgår af forsiden på denne brugsanvisning og af produktets typeskilt.

www.schou.com

Fremstillet i P.R.C.

Fabrikant:

Schou Company A/S

Andreas Schous Vej 63

DK-6000 Kolding

www.schou.com

Alle rettigheder forbeholdes. Indholdet i denne vejledning må ikke gengives, hverken helt eller delvist, på nogen måde ved hjælp af elektroniske eller mekaniske hjælpemidler, f.eks. fotokopiering eller optagelse, ej heller oversættes eller gemmes i et informationslagrings- og -hentningssystem uden skriftlig tilladelse fra Schou Company A/S.



SAMLEVEJLEDNINGEN

Læs samvejledningen grundigt igennem før samling og/eller brug af dette produkt. Samvejledningen skal følges nøje og opbevares til senere brug.

GARANTI

Fejl, der skyldes ukorrekt brug eller håndtering, fejl, der skyldes uautoriserede indgreb eller reparationer, samt fejl, der skyldes brug af uoriginale dele, dækkes ikke af garantien.

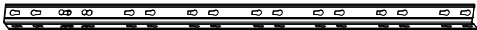
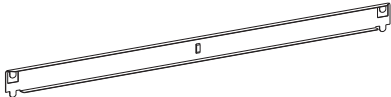
DK

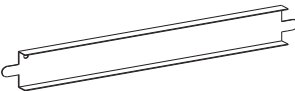
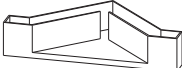
| Del | | Stk. |
|---|----------|-----------|
|  | A | 4X |
|  | B | 4X |
|  | C | 4X |
|  | D | 2X |
|  | E | 4X |

Se samvejledningen til dækreolen på side 18–19.

Dekkstativ

INNLEDNING

For at du skal få mest mulig glede av det nye produktet ditt, ber vi deg lese gjennom denne bruksanvisningen før du tar produktet i bruk. Vi anbefaler dessuten at du tar vare på bruksanvisningen i tilfelle du senere skulle trenge å lese informasjonen om produktets funksjoner på nytt.

TEKNISKE DATA

| | |
|---|-------------------|
| Kapasitet: | 6-10 dekk |
| Lasteevne: | 250 kg per nivå |
| Total lasteevne: | 500 kg |
| Justerbar slik at den passer til de fleste dekkstørrelser | |
| Mål: | 118 x 122 x 40 cm |

SPEIELLE SIKKERHETSINSTRUKSJONER

Merk at maksimal belastning per hylle for hver reol er 250 kg. Sørg for å fordele vekten av de lagrede elementene jevnt på begge hyller for å holde reolen stabil.

Hylleenheten skal ikke plasseres i et rom med svært høy luftfuktighet, da dette kan skade hyllene.

Tips: For økt sikkerhet, bruk arbeidshansker når du monterer hylleenheten.

Bruk en gummihammer for å beskytte enhetens overflate.

Les bruksanvisningen og monteringsanvisningen nøye (se illustrasjonene nedenfor) før montering og bruk av hylleenheten.

Fjern all emballasje og sørg for å telle alle delene for å sjekke at innholdet samsvarer med oversikten nedenfor.

Kontroller at hylleenheten ikke er skadet før du monterer den. Garantien bortfaller når enheten er montert.

For å unngå å forårsake riper eller andre mindre skader på enheten under montering, må du bare montere produktet på en ren, jevn overflate.

La bare den monterte hylleenheten stå på jevnt, stabilt underlag – for din egen sikkerhet.

Sørg for at hyllene er riktig montert før bruk – for din egen sikkerhet.

Merk: Hylleenheten er beregnet for privat bruk, ikke industriell bruk.

For ekstra stabilitet kan hyllene festes til veggen.

SCHOU AFTER SALES

Merk: Ved henvendelser om produktet, skal modellnummeret alltid oppgis.

Modellnummeret står på fremsiden av denne bruksanvisningen og på produktets typeskilt.

www.schou.com

Produsert i Kina

Produsent:

Schou Company A/S

Andreas Schous Vej 63

DK-6000 Kolding

www.schou.com

Alle rettigheter forbeholdes. Innholdet i denne bruksanvisningen må ikke gjengis, verken helt eller delvis, på noen måte ved hjelp av elektroniske eller mekaniske hjelpemidler, inkludert fotokopiering eller opptak, oversettes eller lagres i et informasjonssystem uten skriftlig tillatelse fra Schou Company A/S.



MONTERINGSINSTRUKSJON

Les gjennom monteringsinstruksjonene nøye før du monterer og/eller bruker dette produktet. Monteringsinstruksjonene må følges, og oppbevares for framtidig bruk.

GARANTI

Feil som skyldes feil bruk eller håndtering, feil som skyldes uautoriserte inngrep eller reparasjoner, og feil som skyldes bruk av ikke-originale deler, dekkes ikke av garantien.

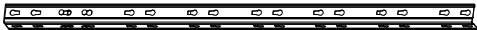
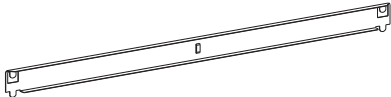
NO

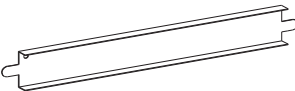
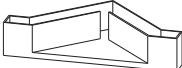
| Del | | Stk. |
|---|----------|-----------|
|  | A | 4X |
|  | B | 4X |
|  | C | 4X |
|  | D | 2X |
|  | E | 4X |

Se monteringsveiledningen for dekkstativet på side 18–19.

Däckförvaringsställ

INTRODUKTION

För att du ska få så stor glädje som möjligt av din nya produkt rekommenderar vi att du läser denna bruksanvisning innan du använder produkten. Vi rekommenderar dessutom att du sparar bruksanvisningen ifall du behöver läsa informationen om de olika funktionerna igen.

TEKNISK INFORMATION

| | |
|---|-------------------|
| Kapacitet: | 6–10 däck |
| Lastkapacitet: | 250 kg per nivå |
| Total lastkapacitet: | 500 kg |
| Justerbar för att passa de flesta däckstorlekar | |
| Mått: | 118 × 122 × 40 cm |

SÄRSKILDA SÄKERHETSANVISNINGAR

Observera att den maximala belastningen per hylla för varje hyllställ är 250 kg. Se till att fördela vikten av de förvarade föremålen jämnt på båda hyllorna för att hålla stället stabilt.

Hyllan bör inte placeras i ett rum med mycket hög luftfuktighet, eftersom det kan skada hyllorna.

Tips: För ökad säkerhet bör du använda arbetshandskar när du monterar hyllan.

Använd en gummiklubba för att skydda ytan på enheten.

Läs bruksanvisningen och monteringsanvisningarna noggrant (se illustrationerna nedan) innan du monterar och använder hyllan.

Ta bort all förpackning och räkna alla delar för att kontrollera att innehållet överensstämmer med översikten nedan.

Kontrollera att hyllan inte är skadad innan du monterar den. Garantin upphör att gälla när enheten har monterats.

För att undvika repor eller andra mindre skador på enheten under monteringen bör du endast montera produkten på ett rent och jämnt underlag.

Den monterade hyllan får endast stå på ett jämnt och stabilt underlag – för din egen säkerhet.

Se till att hyllan är korrekt monterad före användning – för din egen säkerhet.

Observera: Hyllan är avsedd för privat bruk, inte för industriellt bruk.

För ökad stabilitet kan hyllan fästas i väggen.

SCHOU AFTER SALES

OBS! Produktens modellnummer ska alltid uppges vid kontakt med återförsäljaren. Modellnumret finns på framsidan i denna bruksanvisning och på produktens märkplåt.
www.schou.com

Tillverkad i Folkrepubliken Kina (PRC)

Tillverkare:

Schou Company A/S
Andreas Schous Vej 63
DK-6000 Kolding
www.schou.com

Alla rättigheter förbehålles. Innehållet i denna bruksanvisning får inte på några villkor, varken i sin helhet eller delvis, återges med hjälp av elektroniska eller mekaniska hjälpmedel, t.ex. genom fotokopiering eller fotografering, ej heller översättas eller sparas i ett informationslagrings- och informationshämtningsystem, utan skriftligt medgivande från Schou Company A/S.



MONTERINGSANVISNING

Läs monteringsanvisningarna noga innan du monterar och/eller använder den här produkten. Det är viktigt att följa monteringsanvisningarna noga och spara dem för framtida referens.

GARANTI

Fel som orsakats av felaktig användning eller hantering eller som orsakats av obehöriga reparationer och ändringar, samt fel som orsakats av att delar som inte är originalreservdelar har använts, omfattas inte av garantin.

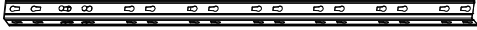
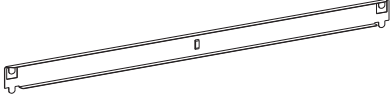
SE

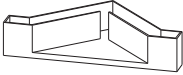
| Part | | Pcs. |
|---|----------|-----------|
|  | A | 4X |
|  | B | 4X |
|  | C | 4X |
|  | D | 2X |
|  | E | 4X |

Se monteringsanvisningen för däckstället på sidorna 18–19.

Renkaiden säilytysteline

JOHDANTO

Saat uudesta tuotteestasi suurimman hyödyn, kun luet tämän käyttöohjeen läpi ennen tuotteen käyttöönottoa. Säilytä tämä käyttöohje, jotta voit tarvittaessa palauttaa mieleesi tuotteen toiminnot.

TEKNISEET TIEDOT

| | |
|---|-------------------|
| Kapasiteetti: | 6–10 rengasta |
| Kantavuus: | 250 kg per taso |
| Kokonaiskantavuus: | 500 kg |
| Säädettävä, jotta se sopii useimpiin rengaskokoihin | |
| Mitat: | 118 × 122 × 40 cm |

TURVALLISUUSOHJEET

Huomioi, että kunkin hyllyn enimmäiskuormitus on 250 kg. Varmista, että säilytettävien esineiden paino jakautuu tasaisesti molemmille hyllyille, jotta hyllystä pysyy vakaana.

Hyllyä ei saa sijoittaa huoneeseen, jossa on erittäin korkea ilmankosteus, sillä se voi vahingoittaa hyllytasoja.

Vinkki: Paranna turvallisuutta käyttämällä työkalusarjaa, kun kokoat hyllyä.

Suojaa tuotteen pintoja käyttämällä kumivasaraa.

Lue käyttöohjeet ja kokoamisohjeet huolellisesti (ks. alla olevat kuvat) ennen hyllyn kokoamista ja käyttöä.

Poista kaikki pakkaukset ja laske kaikki osat varmistaaksesi, että sisältö vastaa alla olevaa yleiskuvaa.

Tarkista ennen kokoamista, ettei hylly ole vaurioitunut. Takuu raukeaa, kun tuote on koottu.

Vältä naarmut ja muut pienet vauriot kokoamisen aikana kokoamalla tuote vain puhtaalla ja tasaisella alustalla.

Sijoita hylly tasaiselle ja vakaalle pinnalle – oman turvallisuutesi vuoksi.

Varmista, että hylly on koottu oikein ennen käyttöä – oman turvallisuutesi vuoksi.

Huomautus: Hylly on tarkoitettu yksityiskäyttöön, ei teollisuuskäyttöön.

Voit parantaa hyllyn vakautta kiinnittämällä sen seinään.

SCHOU AFTER SALES

Huomaa: Tuotteen mallinumero on aina mainittava mahdollisessa yhteydenotossa. Mallinumeron voi tarkistaa tämän käyttöohjeen etusivulta ja tuotteen tyyppikilvestä.

www.schou.com

| | |
|--|---|
| Valmistettu Kiinassa | Kaikki oikeudet pidätetään. Tämän käyttöohjeen sisältöä ei saa jäljentää kokonaan eikä osittain millään tavalla sähköisesti tai mekaanisesti, esimerkiksi valokopioimalla tai -kuvaamalla, kääntää tai tallentaa tiedontallennus- ja hakujärjestelmään ilman Schou Company A/S:n kirjallista lupaa. |
| Valmistaja: Schou Company A/S Andreas Schous Vej 63 DK-6000 Kolding www.schou.com | |

KOKOAMISOHJEET

Lue kokoamisohjeet huolellisesti ennen tuotteen kokoamista ja/tai käyttämistä. Noudata kokoamisohjeita tarkasti ja säilytä ne myöhempää tarvetta varten.

TAKUU

Takuu ei kata epäasianmukaisesta käytöstä tai käsittelystä, luvattomista toimenpiteistä tai korjaustöistä tai muiden kuin alkuperäisten osien käytöstä aiheutuneita vikoja.

FI

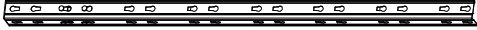
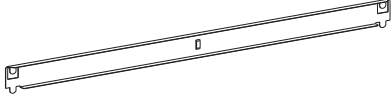
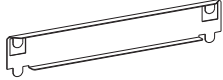
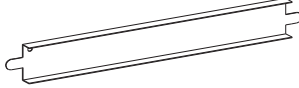
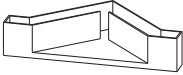
| Osa | | Kpl. |
|---|----------|-----------|
|  | A | 4X |
|  | B | 4X |
|  | C | 4X |
|  | D | 2X |
|  | E | 4X |

Katso rengashyllyn kokoamisohje sivuilta 18–19.

Tire storage rack

INTRODUCTION

To get the most out of your new product, please read this manual before use. Please also save the manual in case you need to refer to it at a later date.

TECHNICAL DATA

| | |
|-----------------------------------|-------------------|
| Capacity: | 6–10 tires |
| Load capacity: | 250 kg per level |
| Total load capacity: | 500 kg |
| Adjustable to fit most tire sizes | |
| Dimensions: | 118 × 122 × 40 cm |

SPECIAL SAFETY INSTRUCTIONS

Please note that the maximum load per shelf for each rack is 250 kg. Ensure that the weight of the stored items is evenly distributed across both shelves to keep the rack stable.

The shelving unit should not be placed in a room with very high humidity, as this may damage the shelves.

Tip: For increased safety, use work gloves when assembling the shelving unit.

Use a rubber mallet to protect the unit's finish.

Read the user instructions and assembly instructions carefully (see illustrations below) before assembling and using the shelving unit.

Remove all packaging and make sure to count all the parts to check the contents match the overview below.

Check that the shelving unit is not damaged before assembling it. The warranty lapses once the unit is assembled.

To avoid causing scratches or other minor damage to the unit during assembly, only assemble the product on a clean, even surface.

Only allow the assembled shelving unit to stand on even, stable surfaces – for your own safety.

Make sure that the shelving unit is correctly assembled before use – for your own safety.

Note: The shelving unit is intended for private use, not industrial use.

For added stability, the shelving unit can be fastened to the wall.

SCHOU AFTER SALES

Note: Please provide the product model number in connection with all inquiries.

The model number is shown on the front of this manual and on the product rating plate.

www.schou.com

Manufactured in China

Manufacturer:

Schou Company A/S

Andreas Schous Vej 63

DK-6000 Kolding

www.schou.com

All rights reserved. The content of this manual may not be reproduced, either in full or in part, in any way by electronic or mechanical means, e.g. photocopying or publication, translated or saved in an information storage and retrieval system without written permission from Schou Company A/S.



ASSEMBLY INSTRUCTIONS

Please read these instructions carefully before assembling and using the product.
Please retain this manual for future reference.

WARRANTY

Faults caused by incorrect use or handling, faults caused by unauthorised intervention or repairs, and faults caused by use of non-original parts are not covered by the warranty.

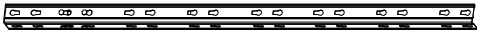
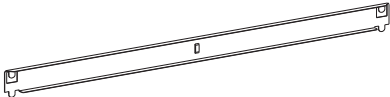
GB

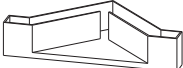
| Part | | Pcs. |
|---|----------|-----------|
|  | A | 4X |
|  | B | 4X |
|  | C | 4X |
|  | D | 2X |
|  | E | 4X |

See the assembly instructions for the tire rack on pages 18–19.

Reifenregal

EINFÜHRUNG

Damit Sie an Ihrem neuen Produkt möglichst lange Freude haben, bitten wir Sie, die Gebrauchsanweisung und die beiliegenden Sicherheitshinweise vor Ingebrauchnahme sorgfältig durchzulesen.

Ferner wird empfohlen, die Gebrauchsanweisung für den Fall aufzubewahren, dass Sie sich die Funktionen des Produkts später nochmals ins Gedächtnis rufen möchten.

TECHNISCHE DATEN

| | |
|--|-------------------|
| Kapazität: | 6–10 Reifen |
| Traglast: | 250 kg pro Ebene |
| Gesamttraglast: | 500 kg |
| Verstellbar, damit sie für die meisten Reifengrößen geeignet ist | |
| Maße: | 118 × 122 × 40 cm |

BESONDERE SICHERHEITSHINWEISE

Bitte beachten Sie, dass die maximale Belastung pro Regalboden 250 kg beträgt. Stellen Sie sicher, dass das Gewicht der gelagerten Gegenstände gleichmäßig auf beide Böden verteilt wird, um die Stabilität des Regals zu gewährleisten.

Das Regal sollte nicht in einem Raum mit sehr hoher Luftfeuchtigkeit aufgestellt werden, da dies die Einlegeböden beschädigen kann.

Tipp: Zur erhöhten Sicherheit sollten Sie beim Zusammenbau des Regals Arbeitshandschuhe tragen.

Verwenden Sie einen Gummihammer, um die Oberfläche des Geräts zu schützen.

Lesen Sie die Gebrauchsanweisung und die Montageanleitung sorgfältig durch (siehe Abbildungen unten), bevor Sie das Regal zusammenbauen und benutzen.

Entfernen Sie alle Verpackungen und zählen Sie alle Teile, um zu prüfen, ob der Inhalt mit der unten stehenden Übersicht übereinstimmt.

Vergewissern Sie sich, dass das Regal nicht beschädigt ist, bevor Sie es zusammenbauen. Die Garantie erlischt, sobald das Gerät montiert ist.

Montieren Sie das Gerät nur auf einer sauberen, ebenen Fläche, um Kratzer oder andere kleinere Schäden zu vermeiden.

Stellen Sie das montierte Regal zu Ihrer eigenen Sicherheit nur auf eine ebene, stabile Fläche.

Vergewissern Sie sich zu Ihrer eigenen Sicherheit, dass das Regal vor der Benutzung ordnungsgemäß zusammengebaut ist.

Hinweis: Das Regal ist für den privaten, nicht für den industriellen Gebrauch bestimmt.

Zur zusätzlichen Stabilisierung können Sie das Regal an der Wand befestigen.

SCHOU AFTER SALES

Hinweis: Bei Anfragen stets die Modellnummer des Produkts angeben.

Die Modellnummer finden Sie auf der Titelseite dieser Gebrauchsanweisung und auf dem Typenschild des Produkts.

www.schou.com

Hergestellt in der Volksrepublik China
Hersteller:
Schou Company A/S
Andreas Schous Vej 63
DK-6000 Kolding
www.schou.com

Alle Rechte vorbehalten. Der Inhalt dieser Gebrauchsanweisung darf ohne die schriftliche Genehmigung von Schou Company A/S weder ganz noch teilweise in irgendeiner Form unter Verwendung elektronischer oder mechanischer Hilfsmittel, wie zum Beispiel durch Fotokopieren oder Aufnahmen, wiedergegeben, übersetzt oder in einem Informationsspeicher und -abrufsystem gespeichert werden.



MONTAGEANLEITUNG

Lesen Sie die Montageanleitung sorgfältig durch, bevor Sie dieses Produkt zusammenbauen und/oder benutzen. Halten Sie sich genau an die Montageanleitung und bewahren Sie diese für den späteren Gebrauch auf.

GARANTIE

Von der Garantie ausgeschlossen sind Fehler, die durch unsachgemäße Verwendung oder Handhabung, durch ungenehmigte Eingriffe oder Reparaturen sowie durch die Verwendung von Nicht-Originalteilen verursacht wurden.

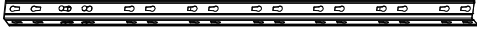
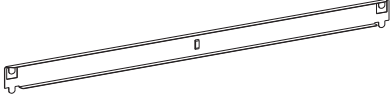
DE

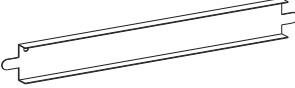
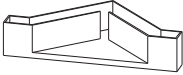
| Teil | | Stck. |
|---|----------|-----------|
|  | A | 4X |
|  | B | 4X |
|  | C | 4X |
|  | D | 2X |
|  | E | 4X |

Sie finden die Montageanleitung für das Reifenregal auf den Seiten 18–19.

Rehvide hoiustamisalus

SISSEJUHATUS

Uue toote parimaks kasutamiseks tutvuge palun eelnevalt käesoleva juhendiga. Hoidke kasutusjuhend hilisemaks kasutamiseks alles.

TEHNILISED ANDMED

| | |
|---|---------------------|
| Mahutavus: | 6–10 rehvi |
| Kandevõime: | 250 kg taseme kohta |
| Kogukandevõime: | 500 kg |
| Reguleeritav, et sobida enamiku rehvisuurustega | |
| Mõõdud: | 118 × 122 × 40 cm |

OHUTUSALASED ERIJUHISED

Pange tähele, et iga riiuli maksimaalne kandevõime on 250 kg. Veenduge, et hoiustatud esemete kaal oleks ühtlaselt jaotatud mõlemale riiulile, et tagada stabiilsus.

Riiulikappi ei tohiks paigutada väga kõrge õhuniiskusega ruumi, kuna see võib riiulilaudu kahjustada.

Nõuanne Ohutuse suurendamiseks kasutage riiulikapi kokkupanekul töökindaid.

Kasutage seadme viimistluse kaitsmiseks kummist haamrit.

Enne riiuli kokkupanekut ja kasutamist lugege hoolikalt kasutusjuhendit ja monteerimisjuhendit (vt allpool toodud joonised).

Eemaldage kogu pakend ja loendage kindlasti kõik osad, et kontrollida, kas sisu vastab alljärgnevale ülevaatele.

Enne kokkupanekut kontrollige, et riiulikapp ei oleks kahjustatud. Garantii kaotab kehtivuse, kui kapp on kokku pandud.

Selleks, et vältida kriimustuste või muude väiksemate vigastuste tekkimist kapi kokkupanekul, ühendage toode ainult puhtal ja ühtlasel pinnal.

Laske kokkupandud riiulikapil seista ainult tasasel ja stabiilsel pinnal - teie enda ohutuse huvides.

Enne kasutamist veenduge, et riiulikapp on õigesti kokku pandud - teie enda ohutuse huvides.

Märkus. Riiulikapp on ette nähtud isiklikuks, mitte tööstuslikuks kasutamiseks.

Stabiilsuse lisamiseks saab riiulikapi kinnitada seina külge.

SCHOU AFTER SALES

Pidage meeles: märkida kõikide päringute puhul ära toote mudelinumber.

Mudelinumber on toodud ära käesoleva juhendi kaanel ning toote nimisildil.

www.schou.com

Toodetud Hiina
Rahvavabariigis

Tootja:

Schou Company A/S
Andreas Schous Vej 63

DK-6000 Kolding
www.schou.com

Kõik õigused kaitstud. Käesolevat kasutusjuhendit ei tohi ilma ettevõtte Schou Company A/S eelneva kirjaliku nõusolekuta paljundada ei osaliselt ega täielikult, elektrooniliselt või mehaaniliselt (näiteks fotokoopia või skaneering), tõlkida ega hoida andmebaasis ja otsingusüsteemis.

KOKKUPANEKUJUHISEID

Enne selle toote kokkupanekut ja/või kasutamist lugege hoolikalt kokkupanekujuhiseid. Kokkupanekujuhiseid tuleb hoollega järgida ning hoida hilisemaks kasutamiseks alles.

GARANTII

Garantii ei kata ebaõigest kasutamisest või käsitlemisest põhjustatud vigu, omavolilisest sekkumisest või remondist põhjustatud vigu ning mitte-originaalosa kasutamisest põhjustatud vigu.

ET

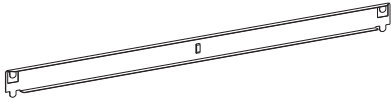
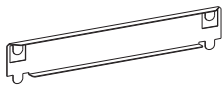
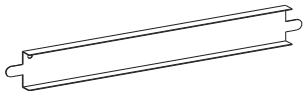
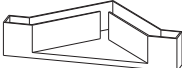
| Osa | | Pks. |
|---|----------|-----------|
|  | A | 4X |
|  | B | 4X |
|  | C | 4X |
|  | D | 2X |
|  | E | 4X |

Vaadake rehviiriuli kokkupaneku juhendit lehekülgedelt 18–19.

Bandenrek

INLEIDING

Om het beste uit uw nieuwe product te halen, gelieve deze instructies voor gebruik door te lezen. Bewaar de handleiding voor het geval u deze op een later moment wilt raadplegen.

TECHNISCHE GEGEVENS

| | |
|--|-------------------|
| Capaciteit: | 6–10 banden |
| Draagvermogen: | 250 kg per niveau |
| Totale draagvermogen: | 500 kg |
| Verstelbaar zodat het geschikt is voor de meeste bandenmaten | |
| Afmetingen: | 118 × 122 × 40 cm |

SPECIALE VEILIGHEIDSIINSTRUCTIES

Let op: de maximale belasting per plank voor elk rek is 250 kg. Zorg ervoor dat het gewicht van de opgeslagen items gelijkmatig over beide planken wordt verdeeld om de stabiliteit van het rek te behouden.

Plaats de stellingkast nooit in een ruimte met zeer hoge vochtigheid omdat de legborden hierdoor beschadigd kunnen raken.

Tips: Gebruik voor meer veiligheid werkhandschoenen bij het monteren van de stellingkast.

Gebruik een rubberhamer om de afwerking van de kast te beschermen.

Lees de gebruiksaanwijzing en montage-instructies zorgvuldig door (zie de onderstaande illustraties) voordat u de stellingkast gaat monteren en gebruiken.

Verwijder al het verpakkingsmateriaal en tel alle onderdelen om te controleren of de inhoud

van de verpakking overeenkomt met het onderstaande overzicht.

Controleer vóór het monteren of de stellingkast niet beschadigd is. De garantie vervalt zodra de kast gemonteerd is.

Om tijdens de montage krassen of andere kleine beschadigingen te vermijden, dient u het product op een schoon, horizontaal oppervlak te monteren.

Voor uw eigen veiligheid mag de gemonteerde stellingkast alleen op een horizontaal en stabiel oppervlak staan.

Voor uw eigen veiligheid dient u ervoor te zorgen dat de stellingkast op de juiste wijze is gemonteerd voordat u hem gebruikt.

Let op: De stellingkast is bedoeld voor privégebruik, niet voor industrieel gebruik.

Voor extra stabiliteit kunt u de kast aan de muur bevestigen.

SCHOU AFTER SALES

Let op: Vermeld bij alle vragen het productmodelnummer.

Het modelnummer staat op de voorkant van deze handleiding en op het producttypeplaatje.

www.schou.com

Vervaardigd in P.R.C.

Fabrikant:

Schou Company A/S

Andreas Schous Vej 63

DK-6000 Kolding

www.schou.com

Alle rechten voorbehouden. De inhoud van deze handleiding mag op geen enkele wijze, noch volledig noch in delen, elektronisch of mechanisch gereproduceerd worden, bijv. kopiëren of publicatie, vertaald of opgeslagen in een informatie-opslag- en ontsluitingssysteem zonder schriftelijke toestemming van Schou Company A/S.



MONTAGE-INSTRUCTIES

Lees de montage-instructies nauwkeurig door voordat u dit product monteert of gebruikt. De montage-instructies moeten zorgvuldig gevolgd en bewaard worden voor later gebruik.

GARANTIE

Defecten veroorzaakt door verkeerd gebruik of onjuiste behandeling, defecten veroorzaakt door ongeoorloofde ingrepen of reparaties, en defecten veroorzaakt door het gebruik van niet-originele onderdelen vallen niet onder de garantie.

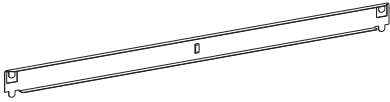
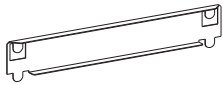
NL

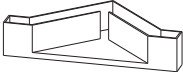
| Deel | | Stuks. |
|---|----------|-----------|
|  | A | 4X |
|  | B | 4X |
|  | C | 4X |
|  | D | 2X |
|  | E | 4X |

Bekijk de montage-instructies voor het bandenrek op pagina 18–19.

1

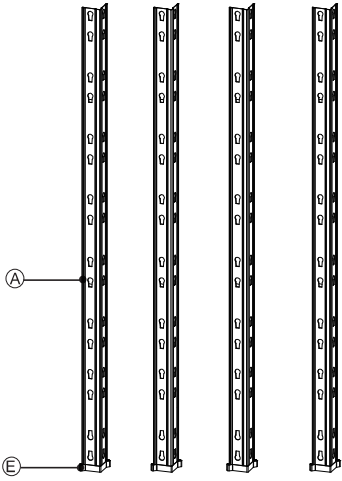

2

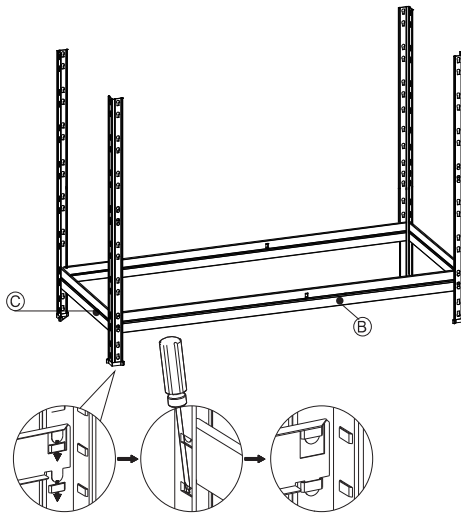

3

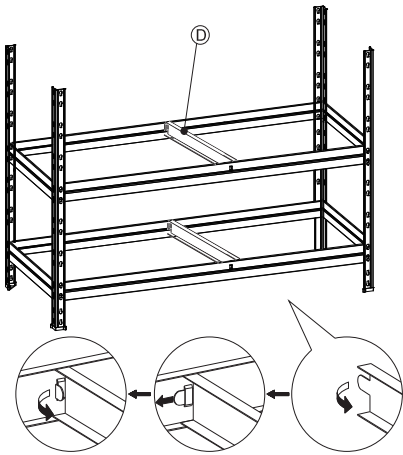

4

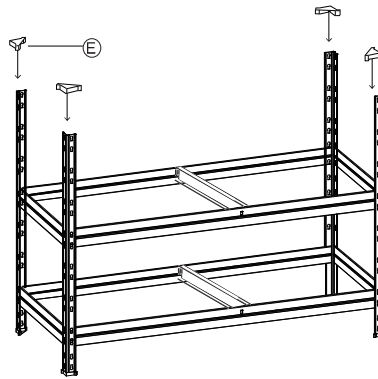

5

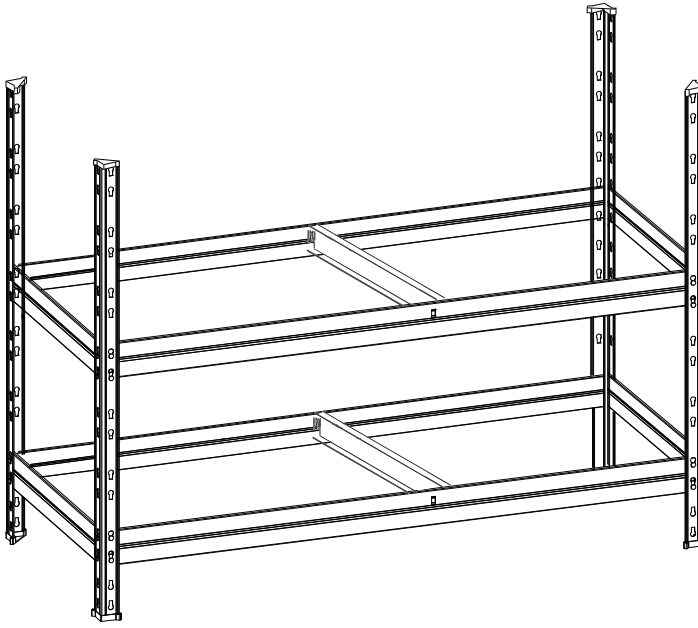

NL

PROBUILDER
DESIGNED TO WORK